

If the outboard motor's serial number plate contains the CE mark in the lower left-hand corner, the following statement applies:

This outboard motor manufactured by Mercury Marine, Fond du Lac, Wisconsin, USA or Marine Power Europe Inc. Park Industriel, de Petit-Rechain, Belgium complies with the requirements of the following directives and standards, as amended:

Recreational Craft Directive: 94/25/EC; std ISO 8665,
ISO 11547
Machinery Directive: 98/37/EC
EMC Directives: 89/336/EC; std. EN50081-1,
SAE J551 (CISPR Pub. 12).
EN 50082-1, IEC 61000 PT4-2,
IEC 61000 PT4-3,

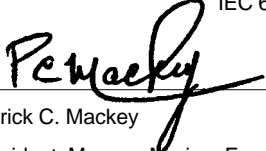

Patrick C. Mackey

President, Mercury Marine, Fond du Lac, USA
European Regulations Contact:
Product Environmental Engineering Department, Mercury Marine,
Fond du Lac, WI USA

Si la plaque portant le numéro de série du moteur hors-bord contient le symbole CE en bas, à gauche, la déclaration suivante vous concerne :

Ce moteur hors-bord, fabriqué par Mercury Marine à Fond du Lac, dans le Wisconsin (Etats-Unis), ou par Marine Power Europe Inc., Parc Industriel de Petit-Rechain (Belgique), satisfait aux conditions énoncées dans les directives et normes suivantes, modifications comprises :

Directive concernant les bateaux de plaisance :
Norme 94/25/EC ISO 8665,
ISO 11547,
Directive concernant l'équipement
Directive 98/37/EC sur la compatibilité électromagnétique (CEM):
Norme 89/336/EC EN50081-1,
SAE J551 (CISPR Pub. 12),
EN 50082-1, IEC 61000 PT4-2,
IEC 61000 PT4-3,

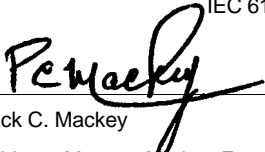

Patrick C. Mackey

Président - Mercury Marine, Fond du Lac, USA
Contact, réglementation européenne :
Product Environmental Engineering Department, Mercury Marine,
Fond du Lac, WI Etats-Unis

Si en la esquina inferior izquierda de la placa del número de serie del motor fuera de borda se ve la marca CE, se aplicará lo siguiente:

Este motor fuera de borda fabricado por Mercury Marine, Fond du Lac, Wisconsin, EE.UU. o Marine Power Europe Inc. Park Industriel, de Petit-Rechain, Bélgica cumple los requisitos de las siguientes directivas o normas, según enmienda:

Directiva para Uso Recreativo: 94/25/EC; norma ISO 8665,
ISO 11547
Directiva de maquinarias: 98/37/EC
Directiva EMC: 89/336/EC; norma EN50081-1,
SAE J551 (CISPR Publicación 12),
EN 50082-1, IEC 61000 PT4-2,
IEC 61000 PT4-3,

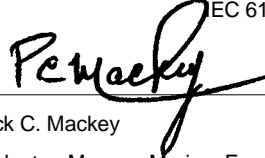

Patrick C. Mackey

Presidente - Mercury Marine, Fond du Lac, USA
Contacto para Normas Europeas:
Product Environmental Engineering Department, Mercury Marine,
Fond du Lac, WI, EE.UU

Se a plaqueta do número de série do motor contiver a marca CE no canto esquerdo inferior, a seguinte declaração se aplica:

Este motor de popa fabricado pela Mercury Marine, Fond du Lac, Wisconsin, EUA ou pela Marine Power de Europa, Inc., Park Industriel, de Petit-Rechain, Bélgica está em conformidade com os requisitos das normas e diretrizes seguintes, conforme emenda:

Diretrizes para Embarcações de Recreio:
94/25/EC; norma ISO 8665,
ISO 11547,
Diretriz de Maquinária: 98/37/EC
Diretrizes EMC: 89/336/EC; norma EN50081-1,
SAE J551 (Pub. 12 CISPR),
EN 50082-1, IEC 61000 PT4-2,
IEC 61000 PT4-3,



Patrick C. Mackey

Presidente - Mercury Marine, Fond du Lac, USA
Contato para os Regulamentos Europeus:
Departamento de Engenharia Ambiental do Produto, Mercury
Marine, Fond du Lac, WI, EUA

P
E
F
GB

**OPERATION AND MAINTENANCE MANUAL
MANUEL D'UTILISATION ET D'ENTRETIEN
MANUAL DE OPERACION Y MANTENIMIENTO
MANUAL DE OPERAÇÃO E MANUTENÇÃO**

6-8-9.9-15

THANK YOU

For your purchase of one of the finest outboards available. You have made a sound investment in boating pleasure. Your outboard has been manufactured by Mercury Marine, a world leader in marine technology and outboard manufacturing since 1939. These years of experience have been committed to the goal of producing the finest quality products. This led to Mercury Marine's reputation for strict quality control, excellence, durability, lasting performance and being the best at providing after-the-sale support.

Please read this manual carefully before operating your outboard. This manual has been prepared to assist you in the operation, safe use and care of your outboard.

All of us at Mercury Marine took pride in building your outboard and wish you many years of happy and safe boating.

Again, thank you for your confidence in Mercury Marine.

Warranty Message

The product you have purchased comes with a **limited warranty** from Mercury Marine, the terms of the warranty are set forth in the Warranty Information Section of this manual. The warranty statement contains a description of what is covered, what is not covered, the duration of coverage, how to best obtain warranty coverage, **important disclaimers and limitations of damages**, and other related information. Please review this important information.

MERCI...

d'avoir choisi l'un des meilleurs moteurs hors-bord disponibles sur le marché. C'est un investissement judicieux que vous ne regretterez pas. Votre moteur a été fabriqué par Mercury Marine, l'un des leaders mondiaux en matière de technologie marine et de construction de moteurs hors-bord, depuis 1939. Durant toutes ces années, la société a concentré ses efforts pour créer des produits de la meilleure qualité possible. Mercury Marine a donc établi sa réputation sur un contrôle rigoureux de la qualité, l'excellence de ses services, la durabilité et le haut niveau de performance de ses produits, ainsi que sur un service après-vente du plus haut calibre.

Veillez lire attentivement ce manuel avant d'utiliser votre moteur hors-bord. Il a été préparé pour vous aider à faire fonctionner votre moteur, à l'utiliser en toute sûreté et à l'entretenir.

Nous tous, à Mercury Marine, sommes fiers d'avoir participé à la construction de votre moteur et nous vous souhaitons de longues années de navigation, en toute sécurité.

Nous vous remercions à nouveau pour la confiance que vous avez bien voulu accorder à Mercury Marine.

Message de garantie

Le produit que vous avez acheté est couvert par une **garantie limitée** offerte par Mercury Marine. Ses conditions générales sont énoncées dans le chapitre de ce manuel intitulé Informations de garantie. La déclaration de garantie contient une description de ce qui est couvert, de ce qui ne l'est pas, de la durée de la couverture et de la manière d'obtenir la meilleure couverture de garantie, ainsi que les clauses importantes de non-responsabilité, **les limitations de responsabilité** et d'autres renseignements pertinents. Veuillez consulter ces informations importantes.

GRACIAS

Por comprar uno de los mejores motores fuera de borda del mercado. Ha realizado una excelente inversión en el disfrute de la navegación. Su motor fuera de borda ha sido fabricado por Mercury Marine, líder mundial en la tecnología marina y en la fabricación de motores fuera de borda desde 1939. Estos años de experiencia han sido dedicados al objetivo de crear productos de la mejor calidad. Esto le dio a Mercury Marine reputación de estricto control de calidad, excelencia, duración, rendimiento duradero y de ser el mejor en proporcionar apoyo después de la venta.

Sírvase leer cuidadosamente este manual antes de poner en funcionamiento su motor fuera de borda. Ha sido preparado para asistirlo en el funcionamiento, seguridad y cuidado de su motor fuera de borda.

Todos en Mercury Marine nos enorgullecemos de haber construido su motor y le deseamos muchos años de navegación feliz y segura.

Le reiteramos nuestro agradecimiento por la confianza depositada en Mercury Marine.

Mensaje de garantía

El producto que ha comprado viene con una **garantía limitada** de Mercury Marine. Las condiciones de la garantía se establecen en la sección Información de la garantía de este manual. La declaración de la garantía contiene una descripción de lo que está cubierto y lo que no está cubierto, la duración de la cobertura, cuál es la mejor manera de obtener la cobertura de la garantía, **renuncias importantes y limitaciones de daños**, así como otras informaciones relacionadas. Por favor revise esta información importante.

OBRIGADO

pela sua aquisição de um dos melhores motores de popa que existe. Você fez um investimento sólido no prazer de navegar. O seu motor de popa foi fabricado pela Mercury Marine, um líder mundial em tecnologia marítima e em fabricação de motores de popa desde 1939. Estes anos de experiência foram dedicados ao objetivo de produzir os produtos da melhor qualidade. Isso teve como resultado a reputação da Mercury Marine no que se refere ao controle da qualidade, excelência, durabilidade, desempenho durável e de ser a melhor no que diz respeito ao suporte após da venda.

Por gentileza, leia este manual atentamente antes de operar o seu motor de popa. Este manual foi preparado para lhe ajudar na operação, uso com segurança e cuidado do seu motor de popa.

Todos nós na Mercury Marine temos muito orgulho de construir o seu motor de popa e lhe desejamos muitos anos de navegação feliz e com segurança.

Novamente, obrigado pela sua confiança na Mercury Marine.

Mensagem de Garantia

O produto que você adquiriu vem com uma **garantia limitada** da Mercury Marine. Os termos da garantia estão descritos na Seção de *Informações sobre a Garantia* deste manual. A declaração de garantia contém uma descrição do que é coberto, o que não é coberto, a duração da cobertura, como melhor obter cobertura de garantia, **importante exoneração de responsabilidade e limitações de avarias**, além de outras informações pertinentes. Por gentileza, revise estas informações importantes.

TABLE OF CONTENTS

Warranty Information	
Transfer of Warranty	5
Warranty Registration	
United States and Canada	6
Outside United States and Canada	7
Limited Outboard Warranty	8
3 Year Limited Warranty against Corrosion	12
Warranty Coverage and Exclusions	15
General Information	
Boater's Responsibilities	17
Before Operating Your Outboard	17
Boat Horsepower Capacity	18
High-speed And High-performance Boat Operation	18
Outboard Remote Control	19
Remote Steering Notice	19
Lanyard Stop Switch	20
Protecting People In The Water	23
Passenger Safety Message - Pontoon Boats And Deck Boats	24
Wave and Wake Jumping	25
Impact With Underwater Hazards	26
Exhaust Emissions	28
Selecting Accessories For Your Outboard	30
Safe Boating Suggestions	30
Recording Serial Number	32
Specifications	33

TABLE DES MATIERES

Informations de garantie	
Transfert de garantie	5
Enregistrement de la garantie	
Etats-Unis et Canada	6
Etats-Unis et Canada	7
Limitee Garantie Sur Les Hors-bord	8
Garantie limitée de 3 ans contre la corrosion	12
Couverture de la garantie et exclusions	15
Informations generales	
Responsabilites du pilote	17
Avant la mise en marche de votre moteur	17
Puissance maximale du bateau	18
Bateaux de course et bateaux haute performance	18
Moteurs hors-bord À telecommande	19
Avertissement relatif À la bielle de direction par telecommande	19
Coupe-circuit d'urgence	20
Protection des baigneurs	23
Message de sécurité des passagers - Plates et barges-ponts	24
Saut de vagues et de traînées de sillage	25
Impact avec des objets immergés	26
Gaz d'échappement	28
Choix des accessoires du moteur hors-bord	30
Securite sur l'eau	30
Enregistrement du numéro de serie	32
Caracteristiques techniques	33

LISTA DE CONTENIDO

Informacion de la garantía	
Transferencia de la garantía	5
Garantía de registro	
Estados Unidos y Canada	6
Estados Unidos y Canada	7
Limitada Garantía Para Motores Fuera De Borda	8
Garantía Limitada de 3 Años Contra la Corrosión	12
Cobertura Y Exclusiones De La Garantía	15
Informacion General	
Responsabilidades del navegante	17
Antes de poner en marcha su motor	17
Potencia de su embarcación	18
Funcionamiento en embarcaciones de alta velocidad y Alto rendimiento	18
Control remoto del motor fuera de borda	19
Aviso sobre dirección a control remoto	19
Interruptor de parada de emergencia	20
Proteccion de personas en el agua	23
Mensaje de seguridad para los pasajeros – Embarcaciones de pontones y de cubierta	24
Saltar olas y estelas	25
Impacto con obstáculos sumergidos	26
Emisiones del escape	28
Selección de accesorios para su motor fuera de borda	30
Sugerencias para una navegación segura	30
Registro del número de serie	32
Especificaciones	33

ÍNDICE

Informações de garantia	
Transferência de garantia	5
Registro de garantia	
Estados Unidos e Canadá	15
Estados Unidos e Canadá	15
Limitada Garantia Do Motor De Popa	7
Garantia Limitada por um Período de 3 Anos contra Corrosão	13
Cobertura Da Garantia E Exclusões	15
Informações gerais	
Responsabilidades do operador do barco	17
Antes de operar o motor de popa	17
Capacidade de potência do barco	18
Operação de barco de alto desempenho e velocidade	18
Control remoto del motor fuera de borda	19
Aviso sobre a direção por controle remoto	19
Interruptor de parada tipo corda	20
Proteção de pessoas na água	23
Mensagem de Segurança do Passageiro - Barcos Pontão e de Convés	24
Saltar esteira e onda	25
Impacto em obstáculos submersos	26
Emissões de escapamento	28
Seleção de acessórios para o motor de popa	30
Sugestões para navegar com segurança	30
Registro do número de série	32
Especificações	33

TABLE OF CONTENTS

Installation	
Installing Outboard	34
Fastening Security Line	35
Battery Installation - Electric Start Models	36
Battery Connections	36
Propeller Selection	36
Transporting	
Carrying Your Outboard	37
Trailing Your Boat	37
Transporting Your Outboard When Removed From Boat	38
Transporting Portable Fuel Tanks	38
Fuel & Oil	
Gasoline Recommendations	39
Oil Recommendation	40
Mixing Fuel And Oil	40
Filling Fuel Tank	41
Features & Controls	
Tiller Handle Models	42
Remote Control Models - Manual Start	46
Remote Control Models - Electric Start	47
Tilting Outboard To Full Up Position	48
Lowering Outboard Down To Run Position	48
Shallow Water Operation	49
Outboard Transom Angle Adjustment	50
Adjusting Transom Angle	51

(continued on next page)

TABLE DES MATIERES

Installation	
Installation du moteur hors-bord	34
Fixation de la corde de sûreté	35
Installation de la batterie - modeles À démarrage électrique	36
Connexions de la batterie	36
Choix de l'hélice	36
Transport	
Dispositif de transport du moteur	37
Remorquage du bateau	37
Transport du moteur détaché	38
Transport des réservoirs de carburant portatifs	38
Huile et carburant	
Carburant recommande	39
Huile recommandée	40
Mélange huile/carburant	40
Remplissage des réservoirs de carburant	41
Fonctions Et Commandes	
Modeles À barre franche	42
Avertisseur sonore - modeles a démarrage manuel	46
Modeles a telecommande - modeles a démarrage électrique	47
Basculement du moteur en position haute maximum	48
Abaissment du moteur en position de navigation	48
Fonctionnement en eaux peu profondes	49
Reglage de l'angle du tableau arriere	50
Procédure de reglage de l'angle du tableau arriere	51

(suite page suivante)

LISTA DE CONTENIDO

Instalación	
Instalación del motor fuera de borda	34
Ajuste de la cuerda de seguridad	35
Instalación de la batería - modelos con arranque eléctrico	36
Conexiones de la batería	36
Selección de hélice	36
Transporte	
Transporte de su motor fuera de borda	37
Remolque de la embarcación	37
Transporte de su motor fuera de borda cuando esta fuera de su embarcación	38
Transporte de tanques portátiles de combustible	38
Combustible y aceite	
Recomendaciones sobre la gasolina	39
Recomendaciones sobre el aceite	40
Mezcla de combustible y aceite	40
Llenado del tanque de combustible	41
Características Y Controles	
Modelos con palanca de dirección	42
Sistema de alarma - modelos con arranque manual	46
Modelos con control remoto - modelos con arranque eléctrico	47
Colocación del motor fuera de borda en posición totalmente inclinada hacia arriba	48
Como bajar el motor fuera de borda a la posición de marcha	48
Operación en aguas poco profundas	49
Ajuste del ángulo del espejo de popa del motor fuera de borda	50
Ajuste del ángulo del espejo de popa	51

(continúa en la siguiente página)

ÍNDICE

Instalação	
Instalação do motor de popa	34
Fixação da corda de segurança	35
Instalação da bateria - modelos de partida elétrica	36
Conexões da bateria	36
Seleção da hélice	36
Transporte	
Transporte do motor de popa	37
Reboque do barco	37
Transporte do motor de popa depois de retirado do barco	38
Transportando tanques portáteis de combustível	38
Combustível e óleo	
Recomendações sobre a gasolina	39
Recomendações sobre o óleo	40
Misturando combustível e óleo	40
Abastecimento do tanque de combustível	41
Características E Controles	
Modelos com cana do leme	42
Sistema de buzina de alarme - modelos de partida manual	46
Modelos com controle remoto - modelos com partida elétrica	47
Inclinação do motor de popa à posição superior máxima	48
Abaixamento do motor até a posição de operação	48
Operação em águas rasas	49
Ângulo do motor em relação ao espelho da popa	50
Ajuste do ângulo da travessa	51

(continua na próxima página)

TABLE OF CONTENTS

Operation	
Pre-starting Check List	52
Operating In Freezing Temperatures	52
Operating In Salt Water Or Polluted Water	53
Operating At High Elevations	53
Operating Outboard As An Auxiliary Engine	53
Pre-starting Instructions	54
Engine Break-in Procedure	54
Starting The Engine - Tiller Handle Models And Manual	
Start Remote Control Models	55
Starting The Engine - Remote Control Models	58
Gear Shifting - All Models	60
Stopping The Engine - All Models	60
Emergency Starting	61
Maintenance	
Outboard Care	63
Selecting Replacement Parts For Your Outboard	63
Inspection And Maintenance Schedule	65
Flushing The Cooling System	67
Top Cowl Removal And Installation	68
Fuel System	69
Exterior Care	70
Fuse Replacement - Electric Start Remote Control Models	71
Corrosion Control Anode	71
Propeller Replacement	72
Spark Plug Inspection	74
Battery Inspection	74
Carburetor Adjustments	75
Lubrication Points	77
Gear Case Lubrication	79
Submerged Outboard	80

TABLE DES MATIERES

Fonctionnement	
Verifications À effectuer avant le depart	52
Fonctionnement à des températures en dessous de zéro	52
Fonctionnement en mer ou dans des eaux polluées	53
Fonctionnement en altitude	53
Utilisation du hors-bord comme moteur auxiliaire	53
Avant de demarrer votre moteur	54
Procedure de rodage du moteur	54
Demarrage du moteur - modèles a barre franche et modeles avec telecommande a demarrage manuel	55
Demarrage du moteur - modeles a telecommande	58
Changement des vitesses - tous modèles	60
Arret du moteur - tous modèles	60
Demarrage d'urgence	61
Entretien	
Soin du moteur hors-bord	63
Pieces de rechange recommandees	63
Calendrier d'inspection et d'entretien	65
Rinçage du circuit de refroidissement	67
Depose et installation du capot superieur	68
Systeme d'alimentation en carburant	69
Entretien externe	70
Remplacement du fusible - modeles À telecommande À demarrage electrique	71
Anode anti-corrosion	71
Remplacement de l'helice	72
Inspection des bougies	74
Verification de la batterie	74
Reglage du carburateur	75
Points de lubrification	77
Lubrification du carter d'engrenage	79
Moteur immerge	80

LISTA DE CONTENIDO

Operacion	
Lista de verificaciones antes del arranque	52
Operación en temperaturas bajo cero	52
Operación en agua salada o agua contaminada	53
Operación a altitudes elevadas	53
Uso del motor fuera de borda como motor auxiliar	53
Instrucciones previas al arranque	54
Procedimiento de rodaje inicial del motor	54
Arranque del motor - modelos con palanca de direccion y Modelos con control remoto de arranque manual	54
Arranque del motor - modelos con control remoto	58
Cambio de velocidades - todos los modelos	60
Parada del motor - todos los modelos	60
Arranque de emergencia	61
Mantenimiento	
Cuidado del motor fuera de borda	63
Selección de repuestos para su motor fuera de borda	63
Programa de inspección y mantenimiento	65
Lavado del sistema de enfriamiento	67
Retiro e instalacion de la cubierta superior	68
Sistema de combustible	69
Cuidado exterior	70
Cambio de fusibles - modelos de arranque electrico con control remoto	71
Anodos anticorrosivos	71
Cambio de hélice	72
Inspección de bujías	74
Inspección de la batería	74
Ajustes del carburador	75
Puntos de lubricación	77
Lubricación de la caja de engranajes	79
Motor fuera de borda sumergido	80

ÍNDICE

Operação	
Lista de verificação pré-operacional	52
Operação em temperaturas próximas a zero	52
Operação em água do mar ou água poluída	53
Operação em altitudes elevadas	53
Operação do motor de popa como um motor auxiliar	53
Instruções pré-operacionais	54
Procedimento de amaciamento do motor	54
Partida do motor - modelos com cana de leme e modelos de controle remoto com partida manual	55
Partida do motor - modelos com controle remoto	58
Mudança de marcha - todos os modelos	60
Parada do motor - todos os modelos	60
Partida de emergência	61
Manutenção	
Cuidados com o motor de popa	63
Seleção de peças de reposição do motor	63
Programa de inspeção e de manutenção	65
Lavagem do sistema de resfriamento	67
Remoção e instalação da capota superior	68
Sistema de combustível	69
Cuidados externos do motor	70
Troca de fusíveis - modelos de partida elétrica com controle remoto	71
Anodos de controle de corrosão	71
Substituição da hélice	72
Inspeção das velas	74
Inspeção da bateria	74
Ajustes de carburador	75
Pontos de lubrificação	77
Lubrificação da caixa de engrenagens	79
Motor submerso	80

TABLE OF CONTENTS

Storage	
Storage Preparation	81
Troubleshooting	
Troubleshooting	84
Owner Service Assistance	
Local Repair Service	86
Service Away From Home	86
Parts and Accessories Inquires	86
Service Assistance	87
Mercury Marine Service Offices	88
Maintenance Log	
Maintenance Log	89

The description and specifications contained herein were in effect at the time this manual was approved for printing. Mercury Marine, whose policy is one of continued improvement, reserves the right to discontinue models at any time, to change specifications, designs, methods, or procedures without notice and without incurring obligation.

Mercury Marine, Fond du Lac, Wisconsin U.S.A.

© 2001, Mercury Marine

The following are registered trademarks of Brunswick Corporation: Auto-blend, Force, Jet-Prop, Mariner, Merc, Mercathode, MerCruiser, Mercury, Mercury Marine, Quicksilver, Ride-Guide and Thruster

TABLE DES MATIERES

Entreposage	
Preparatifs d'entrepasage	81
En cas de probleme	
En cas de probleme	84
Assistance Au Proprietaire	
Service De Réparation Local	86
Service à l'extérieur	86
Demandes de pièces et d'accessoires	86
Assistance Au Propriétaire	87
Centres De Service Après-vente Mercury Marine	88
Journal D'entretien	
Journal D'entretien	89

Les descriptions et caractéristiques techniques contenues dans ce manuel reflètent l'état des technologies concernées au moment de sa mise sous presse. Mercury Marine vise à une constante amélioration de ses produits et se réserve le droit d'interrompre à tout moment la production de certains modèles et d'en modifier les caractéristiques, la conception et les méthodes et procédures d'utilisation, sans préavis ni obligation d'aucune sorte.

Mercury Marine, Fond du Lac, Wisconsin Etats-Unis

© 2001, Mercury Marine

Les noms suivants sont des marques déposées de Brunswick Corporation : Auto-Blend, Force, Jet-Prop, Mariner, Merc, MerCathode, MerCruiser, Mercury, Mercury Marine, Quicksilver, Ride-Guide et Thruster.

LISTA DE CONTENIDO

Almacenamiento	
Preparación para el almacenamiento	81
Localización y corrección de problemas	
Localización y corrección de problemas	84
Asistencia Al Propietario	
Servicio Local De Reparación	86
Servicio Lejos Del Lugar De Residencia	86
Consultas Sobre Piezas Y Accesorios	86
Asistencia De Servicio Al Propietario	87
Oficinas De Servicio De Mercury Marine	88
Diario De Mantenimiento	
Diario De Mantenimiento	89

Las descripciones y especificaciones del presente eran vigentes a la fecha de su aprobación para la imprenta. Mercury Marine, debido a su política de perfeccionamiento continuo, se reserva el derecho de discontinuar cualquier modelo en cualquier momento, y de cambiar las especificaciones, diseños, métodos o procedimientos, sin previo aviso y sin incurrir en obligación alguna.

Mercury Marine, Fond du Lac, Wisconsin, EE.UU

©2001, Mercury Marine

Las siguientes son marcas registradas de Brunswick Corporation: Auto-Blend, Force, Jet-Prop, Mariner, Merc, Mercathode, MerCruiser, Mercury, Mercury Marine, Quicksilver, Ride-Guide, y Thruster.

ÍNDICE

Armazenagem	
Preparo para armazenagem	81
Solução de problemas	
Solução de problemas	84
Assistência Técnica Para O Proprietário	
Assistência Técnica Local	86
Assistência Técnica Longe De Casa	86
Perguntas Sobre Peças E Acessórios	86
Assistência Técnica	87
Escritórios De Assistência Técnica Mercury Marine	88
Registro De Manutenção	
Registro De Manutenção	89

As descrições e especificações aqui contidas estavam em vigor quando a impressão deste manual foi aprovada. A Mercury Marine, cuja política é de contínuo aperfeiçoamento, reserva-se o direito de, a qualquer época, descontinuar a fabricação de modelos, modificar especificações, desenhos, métodos ou processos, sem aviso prévio e sem incorrer em quaisquer obrigações.

Mercury Marine, Fond du Lac, Wisconsin, E.U.A.

©2001, Mercury Marine

As marcas registradas da Corporação Brunswick são as seguintes: Auto-Blend, Force, Jet-Prop, Mariner, Merc, Mercathode, Mer-Cruiser, Mercury, Mercury Marine, Quicksilver, Ride-Guide e Thruster.

ou

WARRANTY INFORMATION

eoq2

TRANSFER OF WARRANTY

The limited warranty is transferable to a subsequent purchaser, but only for the remainder of the unused portion of the limited warranty. This will not apply to products used for commercial applications.

Direct Sale By Owner

The second owner can be registered as the new owner and retain the unused portion of the limited warranty by sending the former owner's plastic Owner Warranty Registration Card and a copy of the bill of sale to show proof of ownership. In the United States and Canada, mail to:

Mercury Marine
W6250 W. Pioneer Road
P.O. Box 1939
Fond du Lac, WI 54936-1939
Attn: Warranty Registration Department

A new Owner Warranty Registration Card will be issued with the new owner's name and address. Registration records will be changed on the factory computer registration file

There is no charge for this service.

For products purchased outside the United States and Canada, contact the distributor in your country, or the Mercury Marine/Marine Power Service Office closest to you.

old

INFORMATIONS DE GARANTIE

eoq2d

TRANSFERT DE GARANTIE

La garantie limitée est transférable à l'acheteur ultérieur mais seulement pour la période qui n'a pas été utilisée. Cette condition ne s'applique pas aux produits à usage commercial.

Vente directe par le propriétaire

Le deuxième propriétaire peut se faire enregistrer comme le nouveau propriétaire et bénéficié de la durée restante de la garantie limitée en renvoyant la carte d'enregistrement de garantie de l'ancien propriétaire, ainsi qu'une copie de l'acte de vente prouvant sa prise de possession. Aux Etats - Unis et au Canada, adressez - les à :

Mercury Marine
W6250 W. Pioneer Road
P.O. Box 1939
Fond du Lac, WI 54936 - 1939 Etats - Unis
Attn: Warranty Registration Department

Une nouvelle carte d'enregistrement de garantie du propriétaire vous sera alors délivrée, comportant le nom et l'adresse du nouveau propriétaire. Le fichier d'enregistrement informatique de l'usine reflétera alors ces changements.

Ce service est gratuit.

Pour les produits achetés en dehors des Etats-Unis et du Canada, contactez le distributeur de votre pays ou le service après-vente Mercury Marine/Marine Power le plus proche.

ouj

INFORMACION DE LA GARANTÍA

eoq2j

TRANSFERENCIA DE LA GARANTIA

La garantía limitada puede transferirse al comprador subsiguiente, pero sólo por el término de la porción no utilizada de la misma. Esto no será aplicable a productos usados en aplicaciones comerciales.

Venta directa por el propietario

El segundo propietario puede ser registrado como el nuevo propietario y conservar la parte no usada de la garantía limitada, para ello debe enviar la tarjeta de Registro de garantía de Propietario (de plástico) del ex-propietario y una copia de la factura de venta como prueba de propiedad. En los Estados Unidos y Canadá, envíe por correo a:

Mercury Marine
W6250 W. Pioneer Road
P.O. Box 1939
Fond du Lac, WI 54936-1939 EE.UU.
Attn: Warranty Registration Department

Se emitirá una nueva tarjeta de Registro de garantía de Propietario con el nombre y la dirección del nuevo propietario. En los archivos de registro informatizados de la fábrica se cambiarán las entradas del registro.

Este servicio es gratuito.

Para los productos comprados fuera de los Estados Unidos y Canadá, comuníquese con el agente de distribución de su país, o con la Oficina de Servicio de Mercury Marine/Marine Power más cercana a su domicilio.

ouh

INFORMAÇÕES DE GARANTIA

eoq2h

TRANSFERÊNCIA DE GARANTIA

A garantia limitada é transferível a compradores subsequentes, porém somente pelo restante da parte não usada da garantia limitada. Isto não se aplicará a produtos utilizados para fins comerciais.

Venda direta pelo proprietário

O segundo proprietário pode ser registrado como o novo proprietário, e reter a parte não utilizada da garantia limitada, enviando o Cartão de Registro de Garantia do Proprietário, de plástico, pertencente ao proprietário anterior, e uma cópia da nota de venda para demonstrar a prova de propriedade. Nos Estados Unidos e Canadá, envie por correio para:

Mercury Marine
W6250 W. Pioneer Road
P.O. Box 1939
Fond du Lac, WI 54936-1939, E.U.A.
Attn: Warranty Registration Department

Um novo Cartão de Registro de Garantia do Proprietário será emitido com o nome e endereço do proprietário atual. As informações de registro serão mudadas no arquivo de registro do computador da fábrica.

Nenhuma taxa será cobrada por este serviço.

Para produtos adquiridos fora dos Estados Unidos e Canadá, contate o distribuidor do seu país, ou o escritório de Assistência Técnica Marine Power/Mercury Marine, mais próximo.

WARRANTY INFORMATION

WARRANTY REGISTRATION

United States And Canada

1. It is important that your selling dealer fills out the Warranty Registration Card completely and mails it to the factory immediately upon sale of the new product.
2. It identifies name and address of the original purchaser, product model and serial number(s), date of sale, type of use and selling dealer's code, name and address. The dealer also certifies that you are the original purchaser and user of the product.
3. Upon receipt of the Warranty Registration Card at the factory, you will be issued a plastic Owner Warranty Registration Card which is your only valid registration identification. It must be presented to the servicing dealer should warranty service be required. Warranty claims will not be accepted without presentation of this card.
4. A temporary Owner Warranty Registration Card will be presented to you when you purchase the product. It is valid only for 30 days from date of sale while your plastic Owner Warranty Registration Card is being processed. Should your product need service during this period, present the temporary registration card to the dealer. He will attach it to your warranty claim form.
5. Because of your selling dealer's continuing personal interest in your satisfaction, the product should be returned to him for warranty service.
6. If your plastic card is not received within 30 days from date of new product sale, please contact your selling dealer.
7. The limited warranty is not effective until the product is registered at the factory.

Note: Registration lists must be maintained by factory and dealer on marine products sold in the United States, should notification under the Federal Boat Safety Act be required.

INFORMATIONS DE GARANTIE

ENREGISTREMENT DE LA GARANTIE

Etats-Unis et Canada

1. Il est important que votre concessionnaire agréé remplisse complètement la carte d'enregistrement de la garantie et l'envoie immédiatement à l'usine dès que la vente du nouveau produit est conclue.
2. La carte d'enregistrement indique le nom et l'adresse de l'acheteur d'origine, le(s) numéro(s) de série et de modèle du produit, la date de vente, le type d'usage et le numéro de code du concessionnaire, ainsi que son nom et son adresse. Ce dernier certifie aussi que vous êtes l'acheteur et usager d'origine du produit.
3. Après réception de la carte d'enregistrement de la garantie à l'usine, il vous sera délivré une carte d'enregistrement de la garantie du propriétaire, plastifiée, qui constitue la seule preuve valable de garantie. Elle doit être présentée au concessionnaire réparateur pour toute revendication de garantie. Aucune revendication ne sera admise sans cette carte.
4. Une carte temporaire d'enregistrement de la garantie du propriétaire vous sera délivrée à l'achat. Elle n'est valable que pour 30 jours à dater de l'achat, en attendant votre carte d'enregistrement plastifiée. Si vous deviez avoir besoin de services couverts par la garantie pendant cette période, présentez votre carte temporaire au concessionnaire, qui l'affixera à votre formulaire de revendication.
5. Il est de l'intérêt particulier de votre concessionnaire que vous restiez satisfait de votre achat. Pour cette raison, nous vous conseillons de lui confier tous les travaux couverts par la garantie.
6. Si vous n'avez pas reçu votre carte plastifiée dans les 30 jours qui suivent l'achat, mettez-vous en rapport avec votre concessionnaire.
7. La garantie limitée n'entre en vigueur que lorsque le produit est enregistré auprès de l'usine.

Remarque: dans le cas de produits pour bateaux vendus aux Etats-Unis, l'usine et le concessionnaire sont obligés de tenir des listes pour pouvoir avertir les propriétaires au cas où le Federal Safety Act (décret fédéral sur la sécurité de la navigation) l'exigerait.

INFORMACION DE LA GARANTÍA

REGISTRO DE GARANTIA

Estados Unidos y Canada

1. Es importante que el distribuidor complete la Tarjeta de registro de garantía y la envíe por correo a la fábrica, inmediatamente después de la venta del producto nuevo.
2. La Tarjeta de registro de garantía identifica el nombre y la dirección del comprador original, el modelo y el número de serie del producto, la fecha de venta, el tipo de uso y el código, el nombre y la dirección del distribuidor. El distribuidor también certifica que usted es el comprador y usuario original del producto.
3. Al recibir en la fábrica la Tarjeta de registro de garantía, se le emitirá una Tarjeta de garantía de propietario, de plástico, que es su única identificación válida de registro. Se debe presentar esta tarjeta al concesionario de servicio en caso de que sea necesario el servicio de la garantía. No se aceptarán reclamos de garantía que se hagan sin presentar esta tarjeta.
4. Al momento de la compra de este producto se le entregará una Tarjeta temporal de registro de garantía de propietario. Esta será válida por 30 días a partir de la fecha de venta, mientras se procesa su Tarjeta de garantía de propietario, de plástico. Si durante este período su producto necesitara servicio, presente la tarjeta de registro temporal al concesionario de servicio. Este la adjuntará a su formulario de reclamo de garantía.
5. Debido al interés permanente de su distribuidor por su satisfacción, se debe llevar el producto al distribuidor para el servicio de la garantía.
6. Si no recibe su tarjeta de plástico antes de transcurrir 30 días desde la venta del producto nuevo, sírvase comunicarse con su distribuidor.
7. La garantía del producto no entra en vigencia hasta que el producto sea registrado en la fábrica.

Nota: La fábrica y el distribuidor deben mantener las listas de registro de productos marinos vendidos en los Estados Unidos, para el caso de que se requiera realizar una notificación en cumplimiento de la Ley Federal de Seguridad de Embarcaciones.

INFORMAÇÕES DE GARANTIA

REGISTRO DE GARANTIA

Estados Unidos e Canadá

1. É importante que o seu revendedor preencha o Cartão de Registro de Garantia completamente e o envie para a fábrica por correio, imediatamente após a venda do produto novo.
2. Isto identifica o nome e endereço do comprador original, o(s) número(s) de série e de modelo do produto, a data de venda, o tipo de uso e o código, nome e endereço do revendedor. O revendedor também certifica que você é o comprador original e o usuário do produto.
3. Mediante o recebimento do Cartão de Registro de Garantia pela fábrica, lhe será emitido um Cartão de Registro de Garantia do Proprietário, de plástico, que é a sua única identificação válida de registro. Ele deve ser apresentado ao revendedor que faz a manutenção, caso seja necessário utilizar o serviço de garantia. Os pedidos de garantia não serão aceitos sem a apresentação deste cartão.
4. Um Cartão temporário de Registro de Garantia do Proprietário lhe será entregue no momento da aquisição do produto. Ele é válido somente por 30 dias, contados a partir da data de venda, enquanto o seu Cartão de Registro de Garantia do Proprietário, de plástico, está sendo processado. Caso o seu produto necessite de manutenção durante este período, apresente o cartão temporário de registro para o revendedor. Ele o anexará ao formulário de pedido de garantia.
5. Devido ao interesse pessoal contínuo do revendedor em sua satisfação, o produto deve ser devolvido para ele para o serviço de garantia.
6. Se o seu cartão de plástico não for recebido dentro de 30 dias, contados a partir da data de venda do produto novo, por gentileza contate o seu revendedor.
7. A garantia do produto não é válida até que o produto seja registrado na fábrica.

Nota: As listas de registro dos produtos marinhos vendidos nos Estados Unidos devem ser mantidas pela fábrica e pelo revendedor, para o caso de que seja necessário enviar notificação conforme a Lei Federal de Segurança Náutica Americana.

WARRANTY INFORMATION

ou2

WARRANTY REGISTRATION Outside The United States And Canada

1. It is important that your selling dealer fills out the Warranty Registration Card completely and mails it to the distributor or Marine Power Service Center responsible for administering the warranty registration/claim program for your area.
2. The Warranty Registration Card identifies your name and address, product model and serial number(s), date of sale, type of use and the selling distributor's/dealer's code number, name and address. The distributor/dealer also certifies that you are the original purchaser and user of the product.
3. A copy of the Warranty Registration Card, designated as the "Purchaser's Copy", MUST be given to you immediately after the card has been completely filled out by the selling distributor/dealer. This card represents your factory registration identification, and should be retained by you for future use when required. Should you ever require warranty service on this product, your dealer may ask you for the Warranty Registration Card to verify date of purchase and to use the information on the card to prepare the warranty claim form(s).
4. In some countries, the Marine Power Service Center will issue you a permanent (plastic) Warranty Registration Card within 30 days after receiving the "Factory Copy" of the Warranty Registration Card from your distributor/dealer. If you receive a plastic Warranty Registration Card, you may discard the "Purchaser's Copy" that you received from the distributor/dealer when you purchased the product. Ask your distributor/dealer if this plastic card program applies to you.
5. For further information concerning the Warranty Registration Card and its relationship to Warranty Claim processing, refer to the "International Warranty".

IMPORTANT: Registration lists must be maintained by the factory and dealer in some countries by law. It is our desire to have ALL products registered at the factory should it ever be necessary to contact you. Make sure your dealer/distributor fills out the warranty registration card immediately and sends the factory copy to the Marine Power International Service Center for your area.

ou2d

INFORMATIONS DE GARANTIE

ENREGISTREMENT DE LA GARANTIE Etats-Unis et Canada

1. Il est important que votre concessionnaire agréé remplisse complètement la carte d'enregistrement de la garantie et l'envoi au distributeur ou au centre de service Marine Power responsable de l'administration des garanties pour votre région.
2. La carte d'enregistrement indique votre nom et votre adresse, le(s) numéro(s) de série et de modèle du produit, la date de vente, le type d'usage et le numéro de code du distributeur/concessionnaire, ainsi que son nom et son adresse. Ce dernier certifie aussi que vous êtes l'acheteur et usager d'origine du produit.
3. Un exemplaire de la carte d'enregistrement de la garantie, désigné comme «exemplaire de l'acheteur», DOIT vous être remis immédiatement, dès que le distributeur/concessionnaire a fini de remplir la carte. Cette carte représente votre immatriculation à l'usine et est à conserver pour usage ultérieur en cas de besoin. Si vous avez jamais besoin de service couvert par la garantie, votre concessionnaire peut vous demander votre carte d'enregistrement de la garantie pour vérifier la date d'achat et utiliser les renseignements qu'elle donne pour remplir le(s) formulaire(s) de demande.
4. Dans certains pays, le centre de service Marine Power vous délivrera une carte d'enregistrement de la garantie permanente (plastifiée) dans les 30 jours qui suivent la réception de « l'exemplaire destiné à l'usine » de la carte d'enregistrement de la garantie envoyé par votre concessionnaire. Si vous recevez une carte d'enregistrement de la garantie plastifiée, vous pouvez jeter « l'exemplaire de l'acheteur » que le concessionnaire vous a donné au moment de l'achat. Demandez à votre distributeur/concessionnaire si ce programme de carte plastifiée vous concerne.
5. Pour de plus amples renseignements sur la carte d'enregistrement de la garantie et son rôle dans l'administration des revendications, voir « Garantie internationale ».

IMPORTANT: dans certains pays, la loi exige que l'usine et le concessionnaire maintiennent des dossiers d'enregistrement des ventes de produits. Nous souhaitons que TOUS nos produits soient dans nos fichiers à l'usine au cas où nous aurions jamais à nous remettre en rapport avec vous. Exigez que votre concessionnaire/distributeur remplisse la carte d'enregistrement de la garantie immédiatement et l'envoi au centre de service international Marine Power de votre région.

ouj

INFORMACION DE LA GARANTÍA

ou2j

REGISTRO DE GARANTIA Estados Unidos y Canada

1. Es importante que el distribuidor complete la Tarjeta de registro de garantía y la envíe por correo al distribuidor, o al centro de servicio de Marine Power, responsable de la administración del programa de registro/reclamos de garantía para su área.
2. La Tarjeta de registro de garantía identifica su nombre y dirección, el modelo y número de serie del producto, la fecha de venta, el tipo de uso y el número de código, el nombre y la dirección del agente de distribución/distribuidor. También certifica que usted es el comprador y usuario original del producto.
3. Inmediatamente después que el agente de distribución/distribuidor complete la Tarjeta de registro de garantía usted DEBE recibir una copia de la misma, denominada "Copia del comprador". Esta tarjeta representa su identificación de registro de fábrica, y la deberá guardar para uso futuro, en caso de que sea necesario. Si necesitara servicio de garantía sobre este producto, el concesionario le podrá pedir que presente la Tarjeta de registro de garantía para verificar la fecha de compra y usar la información impresa en ella para preparar el formulario de reclamo de garantía.
4. En algunos países, el centro de servicio de Marine Power le entregará una Tarjeta de registro de garantía permanente (de plástico) a más tardar 30 días después de recibir de su agente de distribución/distribuidor la "Copia de la fábrica" de esta tarjeta. Al recibir la Tarjeta de registro de garantía, de plástico, podrá descartar la "Copia del comprador" que recibió del agente de distribución/distribuidor al comprar el producto. Pregúntele a su agente de distribución/distribuidor si este programa de tarjetas plásticas es aplicable a su caso.
5. Para más información concierne a la tarjeta de registro de garantía y su relación con el procesado del reclamo de garantía, consulte la "Garantía Internacional".

IMPORTANTE: Por ley, en algunos países, las listas de registro deben ser mantenidas por la fábrica y el distribuidor. Es nuestra intención mantener registrados en la fábrica TODOS los productos para el caso de que tengamos que comunicarnos con usted. Cerciórese de que su agente de distribución/distribuidor complete inmediatamente la tarjeta de registro de garantía y envíe la copia de la fábrica al centro de servicio de Marine Power International para su área.

ouh

INFORMAÇÕES DE GARANTIA

ou2h

REGISTRO DE GARANTIA Estados Unidos e Canadá

1. É importante que o seu revendedor preencha completamente o Cartão de Registro de Garantia e o envie por correio para o distribuidor ou para o Centro de Assistência Técnica Marine Power responsável pela administração do registro e programa de pedido de garantia para a sua área.
2. O Cartão de Registro de Garantia identifica o seu nome e endereço, o(s) número(s) de série e de modelo do produto, a data de venda, o tipo de uso, e o número de código, o nome e o endereço do revendedor/distribuidor. O revendedor/distribuidor também certifica que você é o comprador original e o usuário do produto.
3. Uma cópia do Cartão de Registro de Garantia, designada como "Cópia do Comprador", DEVE lhe ser dada imediatamente após o cartão ter sido preenchido completamente pelo revendedor/distribuidor. Este cartão representa a sua identificação de registro de fábrica, e deve ser retido por você para uso no futuro quando for necessário. Caso você necessite, alguma vez, do serviço de garantia deste produto, seu revendedor pode lhe pedir o Cartão de Registro de Garantia para verificar a data de compra e utilizar as informações contidas no cartão para preparar o(s) formulário(s) de pedido de garantia.
4. Em alguns países, o Centro de Assistência Técnica Marine Power lhe emitirá um Cartão de Registro de Garantia permanente, de plástico, dentro de 30 dias após receber do seu revendedor distribuidor a "Cópia de Fábrica" do Cartão de Registro de Garantia. Se você receber um Cartão de Registro de Garantia, de plástico, você pode descartar a "Cópia do Comprador" recebida do revendedor/distribuidor no momento em que o produto foi adquirido. Pergunte ao seu revendedor/distribuidor se o programa de cartão de plástico se aplica para você.
5. Para obter mais informações relativas ao Cartão de Registro de Garantia e sua relação com o processamento do Pedido de Garantia, consulte "Garantia Internacional".

IMPORTANTE: As listas de registro devem ser mantidas pela fábrica e pelo revendedor em alguns países por lei. É nosso desejo ter TODOS os produtos registrados na fábrica, caso, alguma vez, seja necessário lhe contatar. Assegure-se de que o seu distribuidor/revendedor preencha o cartão de registro de garantia imediatamente e envie a cópia de fábrica para o Centro de Assistência Técnica Internacional de Marine Power da sua área.

WARRANTY INFORMATION

eou23r

MERCURY MARINE ONE YEAR LIMITED WARRANTY

WHAT IS COVERED: Mercury Marine warrants its new Outboard and Jet products to be free of defects in material and workmanship during the period described below.

DURATION OF COVERAGE: For recreational use customers this Limited Warranty provides coverage for one (1) year from either the date the product is first sold to a retail purchaser, or the date on which the product is first put into service, whichever occurs first. Commercial users of these products receive coverage for either one (1) year from the date of first retail sale, or the accumulation of 500 hours of operation, whichever occurs first. Commercial use is defined as any work or employment related use of the product, or any use of the product, which generates income, for any part of the warranty period, even if the product is only occasionally used for such purposes. The repair or replacement of parts, or the performance of service under this warranty, does not extend the life of this warranty beyond its original expiration date. Unexpired warranty coverage can be transferred to a subsequent purchaser upon proper re-registration of the product.

CONDITIONS THAT MUST BE MET IN ORDER TO OBTAIN WARRANTY COVERAGE: Warranty coverage is available only to retail customers that purchase from a Dealer authorized by Mercury Marine to distribute the product in the country in which the sale occurred, and then only after the Mercury Marine specified pre-delivery inspection process is completed and documented. Warranty coverage becomes available upon proper registration of the product by the authorized dealer. Routine maintenance outlined in the Operation and Maintenance Manual must be timely performed in order to maintain warranty coverage. Mercury Marine reserves the right to make warranty coverage contingent upon proof of proper maintenance.

WHAT MERCURY WILL DO: Mercury's sole and exclusive obligation under this warranty is limited to, at our option, repairing a defective part, replacing such part or parts with new or Mercury Marine certified re-manufactured parts, or refunding the purchase price of the Mercury product. Mercury reserves the right to improve or modify products from time to time without assuming an obligation to modify products previously manufactured.

oud

INFORMATIONS DE GARANTIE

eou23d

GARANTIE LIMITÉE D'UN AN DE MERCURY MARINE

ÉTENDUE DE LA GARANTIE: Mercury Marine garantit ses produits Outboard et Jet neufs contre tout défaut de matériau ou de fabrication pendant la période décrite ci-dessous.

DURÉE DE LA GARANTIE: Lorsque le produit est utilisé pour la navigation de plaisance, il est couvert par la garantie limitée pendant une période d'un (1) an à partir de la date de sa première vente au détail, ou de la date de première mise en service du produit, suivant l'échéance qui survient en premier. Lorsque le produit est utilisé à des fins commerciales, il est couvert pendant un an à partir de sa date de première vente au détail, ou pendant 500 heures d'utilisation, suivant l'échéance qui survient en premier. Par fins commerciales, on entend toute utilisation du produit rémunératrice, ou liée à un travail ou à un emploi, pendant toute partie de la durée de la garantie, même si le produit n'est utilisé qu'occasionnellement à ces fins. La réparation ou le remplacement des pièces, et les travaux entrepris en période de garantie n'étendent nullement la durée de celle-ci au-delà de sa date d'expiration initiale. Toute portion de la garantie non utilisée peut être transférée à un acheteur ultérieur sous réserve d'un réenregistrement correct du produit.

CONDITIONS RÉGISSANT LA COUVERTURE EN GARANTIE: Ne peuvent bénéficier de cette garantie que les clients qui ont acheté le produit au détail auprès d'un concessionnaire autorisé par Mercury Marine à distribuer le produit dans le pays où la vente a eu lieu, une fois que l'inspection avant livraison a été effectuée et documentée par Mercury Marine. Pour en bénéficier, le produit doit avoir été enregistré correctement par le revendeur agréé. Il doit également avoir été entretenu conformément au calendrier de maintenance de routine spécifié dans le manuel d'utilisation et d'entretien. Mercury Marine se réserve le droit d'exiger une preuve d'un entretien conforme pour tout recours en garantie.

RESPONSABILITÉ DE MERCURY: Aux termes de cette garantie, la seule et unique obligation de Mercury est limitée, à son choix, à la réparation des pièces défectueuses, au remplacement de ces pièces par des pièces neuves ou réusinées, certifiées par Mercury Marine, ou au remboursement du prix d'achat du produit Mercury. Mercury se réserve le droit d'améliorer ou de modifier les produits, de temps à autre, sans avoir l'obligation de modifier les produits fabriqués antérieurement.

INFORMACION DE LA GARANTÍA

eou23j

GARANTÍA LIMITADA DE UN AÑO DE MERCURY MARINE

COBERTURA DE LA GARANTÍA: Mercury Marine garantiza sus productos de Motores fuera de borda y Jet contra defectos en material y mano de obra durante el período descrito a continuación.

DURAÇÃO DA COBERTURA: Esta Garantia Limitada proporciona cobertura pelo período de (1) ano contado a partir da data em que o produto foi vendido pela primeira vez, ou da data em que o produto foi posto em uso pela primeira vez, o que ocorrer primeiro. O reparo ou a substituição de peças, ou a execução do serviço sob esta garantia, não estende a duração desta garantia além da sua data de vencimento original. A cobertura de garantia não-prescrita pode ser transferida ao comprador subsequente mediante a renovação do registro adequado do produto.

CONDICIONES QUE SE DEBEN CUMPLIR PARA OBTENER LA COBERTURA DE LA GARANTÍA: La cobertura de la garantía sólo procede para los clientes finales que compren el producto de un concesionario autorizado por Mercury Marine para distribuirlo en el país en el que ocurre la venta, y sólo después de completar y documentar el proceso de inspección previa a la entrega especificado por Mercury Marine. La cobertura de la garantía entra en vigencia después del registro correcto del producto por un concesionario autorizado. El mantenimiento de rutina explicado en el Manual de Operación y Mantenimiento se debe realizar de la manera programada a fin de mantener la cobertura de la garantía. Mercury Marine se reserva el derecho de exigir prueba de mantenimiento correcto para aplicar la cobertura de la garantía.

QUÉ HARÁ MERCURY: La única y exclusiva obligación de Mercury bajo esta garantía está limitada, a nuestra opción, a la reparación de la pieza defectuosa, el reemplazo de tal pieza o piezas con otras nuevas o reconstruidas certificadas por Mercury Marine, o el reembolso del precio de compra del producto Mercury Marine. Mercury se reserva el derecho a mejorar o modificar productos de vez en cuando sin asumir ninguna obligación de modificar productos fabricados con anterioridad.

ouh

INFORMAÇÕES DE GARANTIA

eou23h

GARANTIA MERCURY MARINE LIMITADA PELO PERÍODO DE UM ANO

O QUE É COBERTO: A Mercury Marine garante que seus novos produtos dos Motores de Popa e dos Motores a Jato estarão isentos de defeitos de material e de mão-de-obra durante o período descrito abaixo.

DURAÇÃO DA COBERTURA: Para os clientes de uso de recreio, esta Garantia Limitada proporciona cobertura pelo período de (1) ano contado a partir da data em que o produto foi vendido pela primeira vez ao comprador a varejo, ou a data em que o produto foi posto em uso pela primeira vez, ou o que ocorrer primeiro. Os usuários comerciais desses produtos receberão cobertura pelo período de um (1) ano contado a partir da data da primeira venda a varejo, ou o acúmulo de 500 horas de operação, ou o que ocorrer primeiro. O uso Comercial é definido como todo emprego ou trabalho relacionado com o uso do produto, ou qualquer uso do produto que gere renda, por qualquer parcela do período de garantia, ainda que o produto seja utilizado apenas ocasionalmente para tais finalidades. O reparo ou a substituição de peças, ou a execução do serviço sob esta garantia, não estende a duração desta garantia além da sua data de vencimento original. A cobertura de garantia não-prescrita pode ser transferida ao comprador subsequente mediante a renovação do registro adequado do produto.

CONDIÇÕES QUE DEVEM SER SATISFEITAS A FIM DE OBTER-SE A COBERTURA DE GARANTIA: A cobertura de garantia está disponível apenas para clientes a varejo que comprarem de um Revendedor autorizado pela Mercury Marine para distribuir o produto no país em que ocorreu a venda, e apenas depois que o processo de inspeção de pré-entrega, especificado pela Mercury Marine, tenha sido completado e documentado. A cobertura de garantia torna-se disponível mediante o registro adequado do produto pelo revendedor autorizado. As manutenções periódicas descritas no Manual de Operação e Manutenção devem ser realizadas no momento designado a fim de manter a cobertura da garantia. A Mercury Marine se reserva o direito de tornar as coberturas de garantia contingentes à prova de manutenção adequada.

O QUE A MERCURY FARÁ: A obrigação, única e exclusiva, da Mercury sob esta garantia está limitada, à nossa escolha, ao reparo da peça defeituosa, à substituição de tal peça, ou peças, por novas ou por peças remanufaturadas e certificadas pela Mercury Marine, ou ao reembolso do preço de compra do produto Mercury. A Mercury se reserva o direito de melhorar ou de modificar os produtos quando desejar, sem assumir a obrigação de modificar os produtos fabricados anteriormente.

WARRANTY INFORMATION

MERCURY MARINE ONE YEAR LIMITED WARRANTY

HOW TO OBTAIN WARRANTY COVERAGE: The customer must provide Mercury with a reasonable opportunity to repair, and reasonable access to the product for warranty service. Warranty claims shall be made by delivering the product for inspection to a Mercury dealer authorized to service the product. If purchaser cannot deliver the product to such a dealer, written notice must be given to Mercury. We will then arrange for the inspection and any covered repair. Purchaser in that case shall pay for all related transportation charges and/or travel time. If the service provided is not covered by this warranty, purchaser shall pay for all related labor and material, and any other expenses associated with that service. Purchaser shall not, unless requested by Mercury, ship the product or parts of the product directly to Mercury. The warranty registration card is the only valid registration identification and must be presented to the dealer at the time warranty service is requested in order to obtain coverage.

INFORMATIONS DE GARANTIE

GARANTIE LIMITÉE D'UN AN DE MERCURY MARINE

COMMENT OBTENIR LA COUVERTURE EN GARANTIE: Le client doit fournir à Mercury une possibilité raisonnable d'effectuer la réparation, ainsi qu'un accès raisonnable au produit. Les recours en garantie doivent être effectués en livrant le produit à un concessionnaire agréé par Mercury, afin qu'il puisse l'inspecter. Si l'acheteur ne peut livrer le produit au concessionnaire, il doit en avvertir par écrit Mercury qui se chargera de l'inspection et de toutes les réparations couvertes par la garantie. L'acheteur devra alors s'acquitter des frais relatifs au transport et/ou au temps de déplacement. Si le service fourni n'est pas couvert par cette garantie, l'acheteur doit s'acquitter des frais de pièces et de main-d'œuvre, et de toute autre dépense liée à la réparation en question. L'acheteur ne doit pas envoyer de produit ou de pièces du produit directement à Mercury, sauf si celle-ci lui en fait la demande. La fiche de garantie est la seule pièce d'identification valide ; elle doit être présentée au concessionnaire au moment où le recours en garantie est déposé pour pouvoir obtenir satisfaction.

INFORMACION DE LA GARANTÍA

GARANTÍA LIMITADA DE UN AÑO DE MERCURY MARINE

CÓMO OBTENER COBERTURA DE LA GARANTÍA: El cliente debe proporcionar a Mercury una oportunidad razonable para realizar la reparación, y acceso razonable al producto para el servicio de la garantía. Los reclamos de la garantía deben hacerse llevando el producto para inspección a un concesionario autorizado por Mercury para realizar servicio al producto. Si el comprador no puede entregar el producto a tal concesionario, debe dar aviso por escrito a Mercury. Nosotros haremos los trámites para la inspección y cualquier reparación cubierta. En tal caso, el comprador deberá pagar por todos los gastos de transporte y/o tiempo de viaje relacionados. Si la garantía no cubre el servicio proporcionado, el comprador deberá pagar todos los gastos relacionados con la mano de obra, los materiales y otros gastos asociados con ese servicio. El comprador no deberá, salvo que lo solicite Mercury, enviar el producto o sus piezas directamente a Mercury. La tarjeta de registro de garantía es la única identificación de registro válida y se debe presentar al concesionario en el momento de solicitar el servicio de garantía a fin de obtener la cobertura.

INFORMAÇÕES DE GARANTIA

GARANTIA MERCURY MARINE LIMITADA PELO PERÍODO DE UM ANO

COMO OBTER A COBERTURA DE GARANTIA: O cliente deve fornecer à Mercury um prazo condizente para que repare o produto e proporcionar acesso condizente ao produto para que preste o serviço de garantia. As reivindicações de garantia devem ser feitas entregando o produto, para inspeção, a um revendedor autorizado pela Mercury para prestar serviço ao produto. Se o comprador não puder entregar o produto a tal revendedor, uma comunicação por escrito deve ser apresentada à Mercury. Nós tomaremos então as devidas providências para fazer a inspeção e qualquer reparo coberto. Nesse caso, o comprador arcará com todas as despesas relacionadas ao transporte e/ou tempo de viagem. Se o serviço prestado não for coberto por esta garantia, o comprador arcará com todas as despesas relacionadas ao material e à mão-de-obra e a quaisquer outras despesas associadas com esse serviço. O comprador não enviará o produto ou as peças do produto diretamente à Mercury, a não ser que lhe seja solicitado fazê-lo pela Mercury. O cartão de registro da garantia é a única identificação válida de registro e deve ser apresentado ao revendedor, na ocasião da solicitação do serviço de garantia, a fim de obter a cobertura.

WARRANTY INFORMATION

eou24

MERCURY MARINE ONE YEAR LIMITED WARRANTY

WHAT IS NOT COVERED: This limited warranty does not cover routine maintenance items, tune ups, adjustments, normal wear and tear, damage caused by abuse, abnormal use, use of a propeller or gear ratio that does not allow the engine to run in its recommended wide-open-throttle RPM range (see the Operation and Maintenance Manual), operation of the product in a manner inconsistent with the recommended operation/duty cycle section of the Operation and Maintenance Manual, neglect, accident, submersion, improper installation (proper installation specifications and techniques are set forth in the installation instructions for the product), improper service, use of an accessory or part not manufactured or sold by us, jet pump impellers and liners, operation with fuels, oils or lubricants which are not suitable for use with the product (see the Operation and Maintenance Manual), alteration or removal of parts, or water entering the engine through the fuel intake, air intake or exhaust system. Use of the product for racing or other competitive activity, or operating with a racing type lower unit, at any point, even by a prior owner of the product, voids the warranty.

Expenses related to haul-out, launch, towing, storage, telephone, rental, inconvenience, slip fees, insurance coverage, loan payments, loss of time, loss of income, or any other type of incidental or consequential damages are not covered by this warranty. Also, expenses associated with the removal and/or replacement of boat partitions or material caused by boat design for access to the product are not covered by this warranty.

oud

INFORMATIONS DE GARANTIE

eou24d

GARANTIE LIMITÉE D'UN AN DE MERCURY MARINE

ÉLÉMENTS NON COUVERTS: Cette garantie limitée ne couvre pas les articles soumis à un entretien périodique, les mises au point, les réglages, l'usure normale, les dégâts provenant d'un emploi abusif, de mauvais traitements, de l'utilisation d'une hélice ou d'un rapport d'engrenage qui ne permettent pas au moteur de tourner au régime pleins gaz conseillé (cf. Manuel de fonctionnement et d'entretien), d'une utilisation du produit contraire aux recommandations de régime/pourcentage de fonctionnement qui figurent dans le Manuel de fonctionnement et d'entretien, d'un acte de négligence, d'un accident, d'une immersion, d'une installation non conforme (les caractéristiques et les techniques d'installation correcte sont énoncées dans les consignes de mise en place du produit), d'un mauvais entretien, de l'utilisation d'un accessoire ou d'une pièce qui ne sont ni fabriqués ni vendus par nos soins, de turbines et de chemises de pompes à jet, de l'utilisation de carburants, d'huiles ou de lubrifiants non conformes au produit (cf. Manuel de fonctionnement et d'entretien), de la modification ou du retrait de pièces, ou de l'infiltration d'eau dans le moteur par l'intermédiaire de l'arrivée de carburant, de l'admission d'air ou du circuit d'échappement. L'utilisation du produit dans le cadre d'activités de courses ou de toutes autres compétitions, ou son emploi avec une unité inférieure de course, quel qu'en soit le moment, même par un ancien propriétaire, annule la garantie.

Cette garantie ne couvre pas les dépenses liées au halage, à la mise à l'eau, au remorquage, à l'entreposage, aux appels téléphoniques, aux locations, aux préjudices secondaires, aux rampes d'accès à l'eau, à l'assurance, au remboursement d'emprunts, à la perte de temps ou de revenus, ou à tout autre type de dommages indirects ou consécutifs. Les dépenses liées à la dépose et/ou au remplacement de cloisons ou d'équipements du bateau, en raison de la conception de ce dernier, pour accéder au produit, ne sont pas non plus couvertes par la garantie.

INFORMACION DE LA GARANTÍA

eou24j

GARANTÍA LIMITADA DE UN AÑO DE MERCURY MARINE

LO QUE NO CUBRE LA GARANTÍA: Esta garantía limitada no cubre artículos de mantenimiento de rutina, afinamientos, ajustes, uso y desgaste normales, daño causado por abuso, uso anormal, uso de una relación de hélice o engranaje que no permita que el motor funcione en su intervalo recomendado de RPM de operación a aceleración máxima (véase el Manual de Operación y Mantenimiento), uso del producto de una manera incompatible con la sección de operación/ciclo de trabajo recomendado en el Manual de Operación y Mantenimiento, negligencia, accidente, inmersión, instalación incorrecta (las especificaciones y técnicas correctas de instalación se establecen en las instrucciones de instalación del producto), servicio indebido, uso de un accesorio o pieza no fabricada ni vendida por nosotros, impulsores y forros de bombas de chorro, operación con combustibles, aceites o lubricantes que no son adecuados para uso con el producto (véase el Manual de Operación y Mantenimiento), alteración o eliminación de piezas, o entrada de agua al motor a través de la toma de combustible, toma de aire o sistema de escape. El uso del producto en carreras u otras actividades de competencia, y la operación con una unidad inferior del tipo de carrera, en cualquier momento, incluso por un propietario anterior del producto, anula la garantía.

Los gastos relacionados con remolque hasta el atracadero, botadura, remolque en tierra, almacenamiento, teléfono, arriendo, inconveniencia, gastos de depósito, cobertura de seguro, pagos de préstamos, pérdida de tiempo, pérdida de ingresos, o cualquier otro tipo de daños incidentales o emergentes no están cubiertos por esta garantía. Asimismo, los gastos asociados con el retiro y/o reemplazo de particiones o material de la embarcación causados por el diseño de la misma para tener acceso al producto no están cubiertos por esta garantía.

ouh

INFORMAÇÕES DE GARANTIA

eou24h

GARANTIA MERCURY MARINE LIMITADA PELO PERÍODO DE UM ANO

O QUE NÃO É COBERTO: Esta garantia limitada não cobre itens de manutenção periódica, sincronizações, ajustes, uso e desgaste normais, danos causados pelo abuso, uso anormal, uso de uma hélice ou de relação de redução que não permita o funcionamento do motor no regime de rpm recomendado (veja o Manual de Operação e Manutenção), a operação do produto de maneira inconsistente com a seção de ciclo de trabalho/operação recomendado do Manual de Operação e Manutenção, negligência, acidente, submersão, instalação inadequada (as especificações e técnicas adequadas para fazer a instalação são determinadas nas instruções de instalação do produto), manutenção inadequada, uso de um acessório ou peça que não tenha sido fabricado ou vendido por nós, rotores e camisas da bomba a jato, operação com combustíveis, óleos ou lubrificantes que não são adequados para utilização com o produto (veja o Manual de Operação, Manutenção e Garantia), a alteração ou a remoção de peças, ou a água que entre no motor pela entrada de combustível, entrada de ar ou pelo sistema de escapamento. A utilização do produto para fins de corrida ou para outra atividade competitiva, assim como a operação com uma rabeta do tipo para corrida, a qualquer ponto, mesmo que seja por um proprietário anterior do produto, anulará a garantia.

As despesas relativas à retirada da água, lançamento na água, reboque, armazenamento, telefonemas, aluguel, inconveniência, taxas de embarcadouro, cobertura de seguro, pagamentos de empréstimos, perda de tempo, lucros cessantes ou qualquer outro tipo de danos fortuitos ou indiretos não são cobertas por esta garantia. Além disso, as despesas associadas com a remoção e/ou a substituição dos tabiques do barco, ou do material que impeça o acesso ao produto devido ao formato do barco, não são cobertas por esta garantia.

WARRANTY INFORMATION

MERCURY MARINE ONE YEAR LIMITED WARRANTY

No individual or entity, including Mercury Marine authorized dealers, has been given authority by Mercury Marine to make any affirmation, representation or warranty regarding the product, other than those contained in this limited warranty, and if made, shall not be enforceable against Mercury Marine.

For additional information regarding events and circumstances covered by this warranty, and those that are not, see the Warranty Coverage section of the Operation and Maintenance Manual, incorporated by reference into this warranty.

DISCLAIMERS AND LIMITATIONS:

THE IMPLIED WARRANTIES OF MERCHANTABILITY AND FITNESS FOR A PARTICULAR PURPOSE ARE EXPRESSLY DISCLAIMED. TO THE EXTENT THAT THEY CANNOT BE DISCLAIMED, THE IMPLIED WARRANTIES ARE LIMITED IN DURATION TO THE LIFE OF THE EXPRESS WARRANTY. INCIDENTAL AND CONSEQUENTIAL DAMAGES ARE EXCLUDED FROM COVERAGE UNDER THIS WARRANTY. SOME STATES/COUNTRIES DO NOT ALLOW FOR THE DISCLAIMERS, LIMITATIONS AND EXCLUSIONS IDENTIFIED ABOVE, AS A RESULT, THEY MAY NOT APPLY TO YOU. THIS WARRANTY GIVES YOU SPECIFIC LEGAL RIGHTS, AND YOU MAY ALSO HAVE OTHER LEGAL RIGHTS WHICH VARY FROM STATE TO STATE AND COUNTRY TO COUNTRY.

INFORMATIONS DE GARANTIE

GARANTIE LIMITÉE D'UN AN DE MERCURY MARINE

Aucun individu ni aucune entité, y compris les concessionnaires agréés par Mercury Marine, n'ont été autorisés par Mercury Marine à émettre d'affirmations, de représentations ou de garanties quelconques au sujet du produit, autres que celles spécifiées dans la présente garantie limitée. De telles affirmations, représentations ou garanties ne sauraient être opposables à Mercury Marine.

Pour de plus amples informations sur les faits et les situations couverts par la garantie, et sur ceux qui ne le sont pas, reportez-vous à la rubrique Garantie du manuel de fonctionnement et d'entretien, intégrée pour référence à la présente garantie.

LIMITATIONS ET EXONÉRATIONS DE RESPONSABILITÉS

NOUS DÉCLINONS EXPRESSÉMENT TOUTE GARANTIE IMPLICITE DE QUALITÉ MARCHANDE OU DE CONVENANCE À UN BUT PARTICULIER. SI ELLES NE PEUVENT PAS ÊTRE DÉSAVOUÉES, CES GARANTIES IMPLICITES SONT LIMITÉES À LA DURÉE DE LA GARANTIE EXPRESSE. LES DOMMAGES INDIRECTS OU CONSÉCUTIFS SONT EXCLUS DE CETTE COUVERTURE EN GARANTIE. COMME CERTAINS ÉTATS/PAYS N'AUTORISENT PAS D'EXONÉRATIONS DE RESPONSABILITÉ, LES LIMITATIONS ET LES EXCLUSIONS CI-DESSUS NE S'APPLIQUENT DONC PAS FORCÉMENT À VOUS. CETTE GARANTIE VOUS OCTROIE DES DROITS LÉGAUX SPÉCIFIQUES, AUXQUELS D'AUTRES PEUVENT VENIR S'AJOUTER, SELON VOTRE ÉTAT OU PAYS DE RÉSIDENCE.

INFORMACION DE LA GARANTÍA

GARANTÍA LIMITADA DE UN AÑO DE MERCURY MARINE

Ningún individuo ni entidad, incluyendo los concesionarios autorizados de Mercury Marine, ha recibido autoridad de Mercury Marine para hacer afirmaciones, representaciones o garantías relacionadas con el producto, distintas de las que están contenidas en esta garantía limitada, y si se hicieran, no podrán exigirse contra Mercury Marine.

Para obtener información adicional relativa a los eventos y circunstancias cubiertos por esta garantía, y aquellas que no lo están, consulte la sección Cobertura de la Garantía en el Manual de Operación y Mantenimiento, que se incorpora como referencia en esta garantía.

RENUNCIAS Y LIMITACIONES

SE RENUNCIAN EXPRESAMENTE LAS GARANTÍAS IMPLÍCITAS DE COMERCIABILIDAD Y APTITUD PARA UN PROPÓSITO PARTICULAR. EN LA MEDIDA QUE NO SE PUEDAN RENUNCIAR, LAS GARANTÍAS IMPLÍCITAS QUEDAN LIMITADAS EN DURACIÓN AL PERÍODO DE LA GARANTÍA EXPRESA. LOS DAÑOS INCIDENTALES Y EMERGENTES QUEDAN EXCLUIDOS DE LA COBERTURA BAJO ESTA GARANTÍA. ALGUNOS ESTADOS O PAÍSES NO PERMITEN LAS RENUNCIAS, LIMITACIONES NI EXCLUSIONES ANTES IDENTIFICADAS, COMO RESULTADO, PODRÍAN NO SER APLICABLES A SU CASO. ESTA GARANTÍA LE OTORGA DERECHOS LEGALES ESPECÍFICOS, Y ES POSIBLE QUE USTED TAMBIÉN TENGA OTROS DERECHOS LEGALES QUE VARIAN ENTRE ESTADOS Y PAÍSES.

INFORMAÇÕES DE GARANTIA

GARANTIA MERCURY MARINE LIMITADA PELO PERÍODO DE UM ANO

A nenhuma pessoa física ou jurídica, inclusive os revendedores autorizados da Mercury Marine, foi concedida autoridade pela Mercury Marine para fazer qualquer afirmação, declaração ou garantia no que se refere ao produto, além daquelas contidas nesta garantia limitada, e caso seja feita, não será executável contra a Mercury Marine.

Para obter informações adicionais no que concerne os eventos e as circunstâncias cobertas por esta garantia, e aqueles que não o são, veja a seção Cobertura de Garantia do Manual de Operação e Manutenção, incorporada por referência dentro desta garantia.

EXONERAÇÃO DE RESPONSABILIDADE E LIMITAÇÕES

AS GARANTIAS IMPLÍCITAS DE MERCANTILIDADE E APTIDÃO PARA UMA FINALIDADE PARTICULAR SÃO EXPRESSAMENTE REJEITADAS. NA MEDIDA EM QUE ELAS NÃO PUDEREM SER DERROGADAS, AS GARANTIAS IMPLÍCITAS SÃO LIMITADAS EM DURAÇÃO PELA VIDA DA GARANTIA EXPRESA. DANOS FORTUITOS E INDIRETOS SÃO EXCLUIDOS DA COBERTURA SOB ESTA GARANTIA. ALGUNS ESTADOS/PAÍSES NÃO PERMITEM A EXONERAÇÃO DE RESPONSABILIDADE, AS LIMITAÇÕES E AS EXCLUSÕES IDENTIFICADAS ACIMA. COMO RESULTADO DISSO, ELAS PODEM NÃO SE APLICAR A VOCÊ. ESTA GARANTIA LHE DÁ DIREITOS LEGAIS ESPECÍFICOS E VOCÊ PODE TER OUTROS DIREITOS LEGAIS QUE VARIAM DE ESTADO PARA ESTADO E DE PAÍS PARA PAÍS.

WARRANTY INFORMATION

^{ou19} 3 YEAR LIMITED WARRANTY AGAINST CORROSION

WHAT IS COVERED: Mercury Marine warrants that each new Mercury, Marine, Mercury Racing, Sport Jet, M2 Jet Drive, Tracker by Mercury Marine Outboard, MerCruiser Inboard or sterndrive engine (Product) will not be rendered inoperative as a direct result of corrosion for the period of time described below.

DURATION OF COVERAGE: This limited corrosion warranty provides coverage for three (3) years from either the date the product is first sold, or the date on which the product is first put into service, whichever ever occurs first. The repair or replacement of parts, or the performance of service under this warranty does not extend the life of this warranty beyond its original expiration date. Unexpired warranty coverage can be transferred to subsequent (noncommercial use) purchaser upon proper re-registration of the product.

CONDITIONS THAT MUST BE MET IN ORDER TO OBTAIN WARRANTY COVERAGE: Warranty coverage is available only to retail customers that purchase from a Dealer authorized by Mercury Marine to distribute the product on the scoundrel in which the sale occurred, and then only after the Mercury Marine specified pre-delivery inspection process is completed and documented. Warranty coverage becomes available upon proper registration of the product by the authorized dealer. Corrosion prevention devices specified in the Operation and Maintenance Manual must be in use on the boat, and routine maintenance outlined in the Operation and Maintenance Manual must be timely performed (including without limitation the replacement of sacrificial anodes, use of specified lubricants, and touch-up of nicks and scratches) in order to maintain warranty coverage. Mercury Marine reserves the right to make warranty coverage contingent upon proof of proper maintenance.

INFORMATIONS DE GARANTIE

^{ou19d} GARANTIE LIMITÉE DE 3 ANS CONTRE LA CORROSION

ÉTENDUE DE LA GARANTIE: Mercury Marine garantit que chaque moteur hors-bord Mercury Marine, en-bord MerCruiser ou à embase neuf, Mercury, Mariner, Mercury Racing, Sport Jet, M2 Jet Drive, Tracker (le Produit), est protégé contre les dégâts directs de corrosion pendant la période décrite ci-dessous.

DURÉE DE LA GARANTIE: Le produit est couvert par la garantie limitée contre la corrosion pendant une période de trois (3) ans à partir de la date de sa première vente au détail, ou de sa première mise en service, suivant l'échéance qui survient en premier. La réparation ou le remplacement des pièces, et les travaux entrepris en période de garantie n'étendent nullement la durée de celle-ci au-delà de sa date d'expiration initiale. Toute portion de la garantie non utilisée peut être transférée à un acheteur ultérieur (usage non commercial) sous réserve d'un réenregistrement correct du produit.

CONDITIONS RÉGISSANT LA COUVERTURE EN GARANTIE: Ne peuvent bénéficier de cette garantie que les clients qui ont acheté le produit au détail auprès d'un concessionnaire autorisé par Mercury Marine à distribuer le produit dans le pays où la vente a eu lieu, une fois que l'inspection avant livraison a été effectuée et documentée par Mercury Marine. Pour en bénéficier, le produit doit avoir été enregistré correctement par le revendeur agréé. Les dispositifs de protection contre la corrosion indiqués dans le manuel de fonctionnement et d'entretien doivent être utilisés sur le bateau, et l'entretien périodique décrit dans ce même manuel doit être effectué à intervalle régulier (y compris, sans toutefois s'y limiter, le remplacement des anodes sacrificielles, l'utilisation des lubrifiants recommandés et les retouches apportées aux éraflures et entailles) pour pouvoir continuer à bénéficier de la garantie. Mercury Marine se réserve le droit d'exiger une preuve d'un entretien conforme pour tout recours en garantie.

INFORMACION DE LA GARANTÍA

^{ou19j} GARANTÍA LIMITADA DE 3 AÑOS CONTRA LA CORROSIÓN

COBERTURA DE LA GARANTÍA: Mercury Marine garantiza que ninguno de los siguientes motores nuevos: Mercury, Mariner, Mercury Racing, Sport Jet, M2 Jet Drive, Tracker by Mercury Marine Outboard, MerCruiser Inboard o motor de popa (Producto) quedará inoperante como resultado directo de corrosión durante el período descrito a continuación.

DURACIÓN DE LA COBERTURA: Esta garantía limitada contra corrosión proporciona cobertura de (3) años desde la fecha en que el producto se vendió por primera vez, o la fecha en que el producto se puso en servicio por primera vez, lo que ocurra primero. La reparación o el reemplazo de piezas, o la realización de servicio bajo esta garantía, no extienden la duración de la garantía después de su fecha de caducidad original. La cobertura de garantía que no haya vencido puede transferirse a un comprador subsiguiente (uso no comercial) volviendo a registrar correctamente el producto.

CONDICIONES QUE SE DEBEN CUMPLIR PARA OBTENER LA COBERTURA DE LA GARANTÍA: La cobertura de la garantía sólo procede para los clientes finales que compren el producto de un concesionario autorizado por Mercury Marine para distribuirlo en el país en el que ocurre la venta, y sólo después de completar y documentar el proceso de inspección previa a la entrega especificado por Mercury Marine. La cobertura de la garantía entra en vigencia después del registro correcto del producto por un concesionario autorizado. Para mantener la cobertura de la garantía, se deben usar en la embarcación los dispositivos para prevenir la corrosión especificados en el Manual de Operación y Mantenimiento, y se debe realizar oportunamente el mantenimiento de rutina detallado en el Manual de Operación y Mantenimiento (incluyendo sin limitación el reemplazo de los ánodos sacrificatorios, el uso de los lubricantes especificados y los retoques de las quiniaduras y arañazos). Mercury Marine se reserva el derecho de exigir prueba de mantenimiento correcto para aplicar la cobertura de la garantía.

INFORMAÇÕES DE GARANTIA

^{ou19h} GARANTIA LIMITADA POR UM PERÍODO DE 3 ANOS CONTRA CORROSÃO

O QUE É COBERTO: A Mercury Marine garante que todo motor (Produto) Mercury, Mariner, Mercury Racing, Sport Jet, M2 Jet Drive, Tracker pelo Motor de Popa Mercury Marine, "Sterndrive" (Centro-rabeta) ou Interno da MerCruiser novo não se tornará inoperante como resultado direto da corrosão pelo período de tempo descrito abaixo.

DURAÇÃO DA COBERTURA: Esta garantia limitada proporciona cobertura contra a corrosão pelo período de (3) anos contados a partir da data em que o produto foi vendido pela primeira vez, ou da data em que o produto foi posto em uso pela primeira vez, o que ocorrer primeiro. O reparo ou a substituição de peças, ou a execução do serviço sob esta garantia, não estende a duração desta garantia além da sua data de vencimento original. A cobertura de garantia não-prescrita pode ser transferida ao comprador subsequente (usuário não-comercial) mediante a renovação do registro adequado do produto.

CONDIÇÕES QUE DEVEM SER SATISFEITAS A FIM DE OBTER-SE A COBERTURA DE GARANTIA: A cobertura de garantia está disponível apenas para clientes a varejo que comprarem de um Revendedor autorizado pela Mercury Marine para distribuir o produto no país em que ocorreu a venda, e apenas depois que o processo de inspeção de pré-entrega, especificado pela Mercury Marine, tenha sido completado e documentado. A cobertura de garantia torna-se disponível após o registro adequado do produto pelo revendedor autorizado. Os dispositivos de prevenção contra a corrosão, especificados no Manual de Operação e Manutenção, devem estar em uso no barco, e a manutenção periódica descrita no Manual de Operação e Manutenção deve ser realizada nos intervalos especificados (inclusive, sem limitação, a substituição dos ânodos sacrificiais, o uso de lubrificantes especificados, assim como o retoque de mossas e arranhões) a fim de conservar a cobertura de garantia. A Mercury Marine se reserva o direito de tornar as coberturas de garantia contingentes à prova de manutenção adequada.

WARRANTY INFORMATION

3 YEAR LIMITED WARRANTY AGAINST CORROSION

WHAT MERCURY WILL DO: Mercury's sole and exclusive obligation under this warranty is limited to, at our option, repairing a defective part, replacing such part or parts with new or Mercury Marine certified re-manufactured parts, or refunding the purchase price of the Mercury product. Mercury reserves the right to improve or modify products from time to time without assuming an obligation to modify products previously manufactured.

HOW TO OBTAIN WARRANTY COVERAGE: The customer must provide Mercury with a reasonable opportunity to repair, and reasonable access to the product for warranty service. Warranty claims shall be made by delivering the product for inspection to a Mercury dealer authorized to service the product. If purchaser cannot deliver the product to such a dealer, written notice must be given to Mercury. We will then arrange for the inspection and any covered repair. Purchaser in that case shall pay for all related transportation charges and/or travel time. If the service provided is not covered by this warranty, purchaser shall pay for all related labor and material, and any other expenses associated with that service. Purchaser shall not, unless requested by Mercury, ship the product or parts of the product directly to Mercury. The warranty registration card is the only valid registration identification and must be presented to the dealer at the time warranty service is requested in order to obtain coverage.

ooo

INFORMATIONS DE GARANTIE

GARANTIE LIMITÉE DE 3 ANS CONTRE LA CORROSION

ENGAGEMENT DE MERCURY: L'obligation unique et exclusive de Mercury, aux termes de la présente garantie, est limitée, à notre gré, à la réparation d'une pièce défectueuse, au remplacement d'une ou de telles pièces par des pièces neuves ou réusinées, certifiées par Mercury Marine, ou au remboursement du prix d'achat du produit Mercury. Mercury se réserve le droit d'améliorer ou de modifier occasionnellement ses produits sans avoir l'obligation de modifier les produits fabriqués antérieurement.

COMMENT BÉNÉFICIER DE LA GARANTIE: Le client doit accorder à Mercury une occasion raisonnable de procéder à la réparation, ainsi que lui laisser un accès raisonnable au produit pour toute intervention sous garantie. Les recours en garantie impliquent la livraison du produit à un concessionnaire agréé par Mercury qui en fera l'inspection et effectuera la réparation. Si l'acheteur est dans l'impossibilité de livrer le produit à un concessionnaire ainsi agréé, il doit en aviser par écrit Mercury qui se chargera de l'inspection et de toute réparation couverte par la garantie. Dans ce cas, l'acheteur devra s'acquitter de tous les frais de transport et/ou de déplacement qui en seront associés. Si les travaux effectués ne sont pas couverts par la présente garantie, l'acheteur s'engage à payer tous les frais de main-d'œuvre et de matériaux qui en seront associés, ainsi que toutes les dépenses liées à ces travaux. Il n'enverra pas le produit ou les pièces directement à Mercury, à moins qu'il en est été avisé autrement. La fiche de garantie est la seule pièce d'enregistrement valable. Elle doit être présentée au concessionnaire au moment de la demande du recours en garantie, pour que cette dernière puisse s'appliquer.

INFORMACION DE LA GARANTÍA

GARANTÍA LIMITADA DE 3 AÑOS CONTRA LA CORROSIÓN

LO QUE HARÁ MERCURY: La única y exclusiva obligación de Mercury bajo esta garantía está limitada, a nuestra opción, al reparo de la pieza defectuosa, el reemplazo de tal pieza o piezas con piezas nuevas o reacondicionadas certificadas por Mercury Marine, o el reembolso del precio de compra del producto Mercury. Mercury se reserva el derecho a mejorar o modificar productos de vez en cuando sin asumir ninguna obligación de modificar productos fabricados previamente.

CÓMO OBTENER COBERTURA DE LA GARANTÍA: El cliente debe proporcionar a Mercury una oportunidad razonable para reparar, y un acceso razonable al producto para el servicio de la garantía. Los reclamos de garantía se deben realizar llevando el producto para inspección a un concesionario autorizado de Mercury para realizar el servicio. Si el comprador no puede llevar el producto a dicho concesionario, debe informar por escrito a Mercury. En ese caso haremos los trámites necesarios para la inspección y cualquier reparación cubierta. En este caso el comprador deberá pagar todos los gastos de transporte y/o tiempo de viaje relacionados. Si el servicio suministrado no está cubierto por esta garantía, el comprador deberá pagar todo el trabajo y material relacionado, y cualquier otro gasto asociado con ese servicio. Salvo que lo exija Mercury, el comprador no deberá enviar el producto o las piezas del producto directamente a Mercury. La tarjeta de registro de garantía es la única identificación válida de registro y se debe presentar al concesionario al momento de solicitar servicio de garantía, a fin de obtener la cobertura.

ouh

INFORMAÇÕES DE GARANTIA

GARANTIA LIMITADA POR UM PERÍODO DE 3 ANOS CONTRA CORROSÃO

O QUE A MERCURY FARÁ: A obrigação, única e exclusiva, da Mercury sob esta garantia está limitada, sob nosso julgamento, ao reparo da peça defeituosa, a substituição de tal peça, ou peças, por novas ou por peças remanufaturadas e certificadas pela Mercury Marine, ou pela restituição do preço de compra do produto Mercury. A Mercury se reserva o direito de melhorar ou de modificar os produtos quando desejar, sem assumir a obrigação de modificar os produtos fabricados anteriormente.

COMO OBTER A COBERTURA DE GARANTIA: O cliente deve proporcionar à Mercury, uma oportunidade razoável para reparo e acesso razoável ao produto para fazer o serviço coberto pela garantia. As reivindicações de garantia devem ser feitas, entregando-se o produto, a fim de que seja inspecionado, a um revendedor autorizado da Mercury para fazer o reparo no produto. Se o comprador não puder entregar o produto a tal revendedor, um aviso por escrito deve ser dado à Mercury. Nós, então, tomaremos as devidas providências para que a inspeção e qualquer reparo coberto sejam efetuados. Neste caso, o comprador arcará com todas as despesas relativas ao transporte e/ou ao tempo de viagem. Se o serviço efetuado não estiver coberto por esta garantia, caberá ao comprador o pagamento de todo o material e mão-de-obra relativos, assim como, quaisquer outras despesas associadas com esse serviço. O comprador não deverá enviar o produto ou peças do produto diretamente à Mercury, a não ser que seja solicitado a fazê-lo pela Mercury. O cartão de registro da garantia é a única identificação válida do registro e deve ser apresentado ao revendedor, na ocasião da solicitação do serviço de garantia, a fim de obter a cobertura.

WARRANTY INFORMATION

ou27

3 YEAR LIMITED WARRANTY AGAINST CORROSION

WHAT IS NOT COVERED: This limited warranty does not cover electrical system corrosion; corrosion resulting from damage, corrosion which causes purely cosmetic damage, abuse or improper service; corrosion to accessories, instruments steering systems; corrosion to factory installed jet drive unit; damage due to marine growth; product sold with less than a one year limited Product warranty; replacement parts (parts purchased by customer); products used in a commercial application. Commercial use is defined as any work or employment related use of the product, or any use of the product which generates income, for any part of the warranty period, even if the product is only occasionally used for such purposes.

Corrosion damage caused by stray electrical currents (on-shore power connections, nearby boats, submerged metal) is not covered by this corrosion warranty and should be protected against by the use of a corrosion protection system, such as the Mercury Precision Parts or Quicksilver MerCathode system and/or Galvanic Isolator. Corrosion damage caused by improper application of copper base anti-fouling paints is also not covered by this limited warranty. If anti-fouling protection is required, Tri-Butyl-Tin-Adipate (TBTA) base anti-fouling paints are recommended on Outboard and MerCruiser boating applications. In areas where TBTA base paints are prohibited by law, copper vase paints can be used on the hull and transom. Do not apply paint to the outboard and MerCruiser product. In addition, care must be taken to avoid an electrical interconnection between the warranted product and the paint. For MerCruiser product, an unpainted gap of at least 1.5 inches (38mm) should be left around the transom assembly. Refer to the Operation and Maintenance Manual for additional details.

For additional information regarding events and circumstances covered by this warranty, and those that are not, see the Warranty Coverage section of the Operation and Maintenance Manual, incorporated by reference into this warranty.

DISCLAIMERS AND LIMITATIONS:

THE IMPLIED WARRANTIES OF MERCHANTABILITY AND FITNESS FOR A PARTICULAR PURPOSE ARE EXPRESSLY DISCLAIMED. TO THE EXTENT THAT THEY CANNOT BE DISCLAIMED, THE IMPLIED WARRANTIES ARE LIMITED IN DURATION TO THE LIFE OF THE EXPRESS WARRANTY. INCIDENTAL AND CONSEQUENTIAL DAMAGES ARE EXCLUDED FROM COVERAGE UNDER THIS WARRANTY. SOME STATES/COUNTRIES DO NOT ALLOW FOR THE DISCLAIMERS, LIMITATIONS AND EXCLUSIONS IDENTIFIED ABOVE, AS A RESULT, THEY MAY NOT APPLY TO YOU. THIS WARRANTY GIVES YOU SPECIFIC LEGAL RIGHTS, AND YOU MAY ALSO HAVE OTHER LEGAL RIGHTS WHICH VARY FROM STATE TO STATE AND COUNTRY TO COUNTRY.

opd

INFORMATIONS DE GARANTIE

ou27d

GARANTIE LIMITÉE DE 3 ANS CONTRE LA CORROSION

ÉLÉMENTS NON COUVERTS: Cette garantie limitée ne couvre pas la corrosion du circuit électrique, la corrosion provoquée par un dégât, la corrosion qui n'entraîne que des dommages esthétiques, les emplois abusifs ou un mauvais entretien, la corrosion des accessoires, instruments, circuits de direction, la corrosion de l'embase à jet installée en usine, les dommages dus aux salissures marines, le produit vendu avec une garantie limitée inférieure à un an, les pièces de rechange (achetées par le client) et les produits utilisés à des fins commerciales. Par fins commerciales, on entend toute utilisation rémunératrice ou liée à un travail ou à un emploi, pendant toute partie de la durée de la garantie, même si le produit n'est utilisé qu'occasionnellement à ces fins.

Les dégâts de corrosion produits par des courants vagabonds (prises de quais, bateaux avoisinants, métal immergé) ne sont pas couverts par cette garantie et doivent être protégés par l'utilisation d'un dispositif anticorrosion, tel que les systèmes Precision Parts de Mercury ou MerCathode de Quicksilver, et/ou un isolateur galvanique. Les dégâts de corrosion provoqués par une application non conforme de peintures marines à base de cuivre ne sont pas couverts par cette garantie limitée. Si une protection contre les salissures marines est nécessaire, il est recommandé d'appliquer des peintures à base d'adipate tributylétain sur les produits MerCruiser et Outboard. Dans les régions où les peintures à base d'adipate tributylétain sont interdites par la loi, des peintures à base de cuivre peuvent être utilisées sur la coque et le tableau arrière. N'appliquez pas de peinture sur le hors bord ni sur le produit MerCruiser. En outre, veillez à éviter d'établir un connexion électrique entre le produit sous garantie et la peinture. S'il s'agit d'un produit MerCruiser, laissez un espace sans peinture d'au moins 4 cm autour du tableau arrière. Reportez-vous au manuel de fonctionnement et d'entretien pour tout détail complémentaire.

Pour de plus amples informations sur les faits et les situations couverts et non couverts par la garantie, reportez-vous à la rubrique Garantie du manuel de fonctionnement et d'entretien, intégrée pour référence à la présente garantie.

DENIS ET LIMITATIONS DE RESPONSABILITE

LES GARANTIES IMPLICITES DE QUALITE MARCHANDE ET D'APTITUDE A UN USAGE PARTICULIER SONT EXPRESSEMENT NIEES. DANS LE CAS OU UN TEL DENI EST IMPOSSIBLE, LA DUREE DES GARANTIES IMPLICITES EST LIMITEE A CELLE DE LA GARANTIE EXPRESSE. LES DOMMAGES ACCESSOIRES ET INDIRECTS NE SONT PAS COUVERTS AUX TERMES DE LA PRESENTE GARANTIE. CERTAINS ETATS OU PAYS N'AUTORISENT PAS LES DENIS, LES LIMITATIONS ET LES EXCLUSIONS DE RESPONSABILITE FORMULEES CI-DESSUS ; PAR CONSEQUENT, CES EXCEPTIONS PEUVENT NE PAS S'APPLIQUER A VOTRE CAS. LA PRESENTE GARANTIE VOUS CONFERE DES DROITS JURIDIQUES PRECIS, AUXQUELS PEUVENT VENIR S'EN AJOUTER D'AUTRES, SUIVANT L'ETAT OU LE PAYS DANS LEQUEL VOUS RESEDEZ.

INFORMACION DE LA GARANTÍA

ou27j

GARANTÍA LIMITADA DE 3 AÑOS CONTRA LA CORROSIÓN

LO QUE NO CUBRE LA GARANTÍA: Esta garantía no cubre la corrosión del sistema eléctrico; la corrosión resultante de daño; corrosión que causa daño puramente cosmético, o causada por abuso o servicio incorrecto; corrosión de accesorios, instrumentos, sistemas de la dirección; corrosión de la unidad de mando a chorro instalada en la fábrica; daño debido al crecimiento marino; producto vendido con menos de un año de Garantía de Producto; piezas de repuesto (piezas compradas por el cliente); productos usados en una actividad comercial. Se define como uso comercial todo uso del producto relacionado con trabajo o empleo, o todo uso del producto que genere ingresos, durante cualquier parte del período de garantía, incluso si el producto sólo se usa ocasionalmente para tales propósitos.

La corrosión causada por las corrientes parásitas (conexiones eléctricas en tierra, embarcaciones cercanas, metal sumergido) no está cubierta por esta garantía de corrosión y debe proporcionarse protección contra ella mediante el uso de un sistema anticorrosivo, tales como el sistema Mercury Precision Parts o Quicksilver MerCathode y/o un aislador galvánico. El daño por corrosión causado por la aplicación indebida de pinturas antimoluscosas a base de cobre tampoco está cubierto por esta garantía limitada. Si se requiere protección antimoluscosa, se recomienda usar pinturas antimoluscosas a base de adipato de estaño tributilo (TBTA) para las aplicaciones con motores Fuera de borda y MerCruiser. En las áreas donde la ley prohíbe las pinturas a base de adipato de estaño tributilo, se pueden usar pinturas a base de cobre en el casco y el espejo de popa. No aplique pintura al producto MerCruiser o motor fuera de borda. Además, se debe tener especial cuidado para evitar la interconexión eléctrica entre el producto garantizado y la pintura. En el producto MerCruiser se debe dejar una separación mínima de 38 mm alrededor del conjunto del espejo de popa. Consulte el Manual de Operación y Mantenimiento para obtener más detalles.

Para obtener información adicional relativa a los eventos y circunstancias cubiertos por esta garantía, y aquellas que no lo están, consulte la sección Cobertura de la Garantía en el Manual de Operación y Mantenimiento, que se incorpora como referencia en esta garantía.

DESCARGOS Y LIMITACIONES

SE DESCARGAN EXPRESAMENTE LAS GARANTÍAS IMPLÍCITAS DE COMERCIABILIDAD Y APTITUD PARA UN PROPÓSITO PARTICULAR. EN LA MEDIDA QUE NO SE PUEDAN DESCARGAR, LAS GARANTÍAS IMPLÍCITAS QUEDAN LIMITADAS EN DURACIÓN A LA DURACIÓN DE LA GARANTÍA EXPRESA. SE EXCLUYEN LOS DAÑOS INCIDENTALES Y EMERGENTES DE LA COBERTURA BAJO ESTA GARANTÍA. ALGUNOS ESTADOS O PAÍSES NO PERMITEN LOS DESCARGOS, LAS LIMITACIONES Y LAS EXCLUSIONES IDENTIFICADAS ANTERIORMENTE, EN CONSECUENCIA, ÉSTAS PODRÍAN NO APLICARSE A SU CASO. ESTA GARANTÍA LE OTORGA DERECHOS LEGALES ESPECÍFICOS, Y ES POSIBLE QUE USTED TENGA ADEMÁS OTROS DERECHOS LEGALES QUE VARIAN ENTRE ESTADOS Y PAÍSES.

ouh

INFORMAÇÕES DE GARANTIA

ou27h

GARANTIA LIMITADA POR UM PERÍODO DE 3 ANOS CONTRA CORROSÃO

O QUE NÃO É COBERTO: Esta garantia limitada não abrange corrosão do sistema elétrico, corrosão resultante de danos, corrosão que cause danos puramente cosméticos, uso inadequado ou abuso, corrosão dos acessórios, dos instrumentos, dos sistemas de direção, corrosão da unidade "jet drive" instalada na fábrica, danos devido a incrustações marinhas, produto vendido com uma garantia limitada do Produto inferior a um ano, peças de reposição (peças adquiridas pelo cliente) e produtos utilizados em aplicações comerciais. O uso Comercial é definido como todo emprego ou trabalho relacionado com o uso do produto, ou qualquer uso do produto que gere renda, por qualquer parcela do período de garantia, ainda que o produto seja utilizado apenas ocasionalmente para tais finalidades.

Os danos de corrosão causados por correntes elétricas dispersas (conexões de energia no cais, as de barcos da proximidade, as de metais submersos) não são cobertos por esta garantia de corrosão e deverão ser combatidos com o uso de um sistema de proteção contra a corrosão, tal como o sistema MerCathode da Quicksilver ou da Mercury Precision Parts e/ou pelo uso de Isolador Galvânico. Os danos de corrosão causados pela aplicação inadequada de tintas antiincrustantes a base de cobre também não são cobertos por esta garantia limitada. Se for necessária a proteção antiincrustante, recomenda-se o uso das tintas antiincrustantes a base de Adipato de Estanho Tri-butilico (TBTA) nas aplicações dos barcos MerCruiser ou do Motor de Popa.

Nas áreas onde as tintas a base de TBTA são proibidas por lei, as tintas a base de cobre podem ser utilizadas no casco e na popa. Não aplique tinta ao motor de popa ou ao produto MerCruiser. Além disso, deve-se tomar muito cuidado para evitar uma interconexão elétrica entre o produto garantido e a tinta. Para o produto MerCruiser, um espaço livre mínimo sem pintura de 3,8 cm deve ser deixado ao redor do conjunto de travessa. Consulte o Manual de Operação e Manutenção para obter detalhes adicionais.

Para obter informações adicionais no que concerne os eventos e as circunstâncias cobertas por esta garantia, e aqueles que não o são, veja a seção de Cobertura de Garantia do Manual de Operação e Manutenção, incorporada por referência, nesta garantia.

EXONERAÇÃO DE RESPONSABILIDADE E LIMITAÇÕES

AS GARANTIAS IMPLÍCITAS DE MERCANTILIDADE E DE APTIDÃO PARA UMA FINALIDADE PARTICULAR ESTÃO EXPRESSEMENTE EXONERADAS DE RESPONSABILIDADE. NA MEDIDA EM QUE AS GARANTIAS IMPLÍCITAS NÃO POSSAM SER EXONERADAS DE RESPONSABILIDADE, ELAS ESTARÃO LIMITADAS EM DURAÇÃO PELA VIDA DA GARANTIA EXPRESA. OS DANOS FORTUITOS E INDIRETOS SÃO EXCLUÍDOS DA COBERTURA SOB ESTA GARANTIA. ALGUNS ESTADOS/PAÍSES NÃO PERMITEM AS EXONERAÇÕES DE RESPONSABILIDADE E AS EXCLUSÕES IDENTIFICADAS ACIMA, POR CONSEQUENTE, ELAS PODEM NÃO LHE APLICAR. ESTA GARANTIA LHE PROPORCIONA DIREITOS LEGAIS ESPECÍFICOS E VOCÊ PODE TER TAMBÉM OUTROS DIREITOS LEGAIS, OS QUAIS VARIAM, DE ESTADO PARA ESTADO, E DE PAÍS PARA PAÍS.

TRANSFERRING WARRANTY

WARRANTY COVERAGE AND EXCLUSIONS

The purpose of this section is to help eliminate some of the more common misunderstandings regarding warranty coverage. The following information explains some of the types of services that are not covered by warranty. The provisions set forth following have been incorporated by reference into the Three-Year Limited Warranty Against Corrosion Failure, the International Limited Outboard Warranty, and the United States and Canada Limited Outboard Warranty.

Keep in mind that warranty covers repairs that are needed within the warranty period because of defects in material and workmanship. Installation errors, accidents, normal wear, and a variety of other causes that affect the product are not covered.

Warranty is limited to defects in material or workmanship, but only when the consumer sale is made in the country to which distribution is authorized by us.

Should you have any questions concerning warranty coverage, contact your authorized dealer. They will be pleased to answer any questions that you may have.

General Exclusions From Warranty:

1. Minor adjustments and tune-ups, including checking, cleaning or adjusting spark plugs, ignition components, carburetor settings, filters, belts, controls, and checking lubrication made in connection with normal services.
2. Factory Installed Jet Drive units - Specific parts excluded from the warranty are: The jet drive impeller and jet drive liner damaged by impact or wear, and water damaged drive shaft bearings as a result of improper maintenance.
3. Damage caused by neglect, lack of maintenance, accident, abnormal operation or improper installation or service.
4. Haul-out, launch, towing charges, removal and/or replacement of boat partitions or material because of boat design for necessary access to the product, all related transportation charges and/or travel time, etc. Reasonable access must be provided to the product for warranty service. Customer must deliver product to an authorized dealer.
5. Additional service work requested by customer other than that necessary to satisfy the warranty obligation.

INFORMATIONS DE GARANTIE

COUVERTURE DE LA GARANTIE ET EXCLUSIONS

Ce chapitre vise à éliminer certaines méprises courantes relatives à la couverture de la garantie. Les informations suivantes concernent certains types de service non couverts par la garantie. Les clauses énoncées dans la présente ont été incorporées par référence à la Garantie limitée de trois ans contre les défaillances dues à la corrosion, à la Garantie (internationale) limitée sur les hors - bord et à la Garantie limitée sur les hors - bord (Etats - Unis et Canada).

N'oubliez pas que la garantie couvre les réparations nécessaires durant la période de garantie, en raison de vices de matière primitive et de défauts de fabrication. Les installations défectueuses, les accidents, l'usure normale et toute une série d'autres causes affectant le produit ne sont pas couverts.

La garantie est limitée aux vices de matière primitive et aux défauts de fabrication à condition que la vente au particulier ait été effectuée dans un pays dans lequel nous autorisons la distribution.

Pour toute question concernant la couverture de garantie, contactez votre concessionnaire agréé. Il sera heureux de répondre à toutes les questions que vous pourriez avoir.

Exclusions generales de la garantie :

1. Les réglages et les mises au point mineurs, y compris vérification, nettoyage ou réglage des bougies, composants d'allumage, réglages des carburateurs, filtres, courroies, commandes et vérification de la lubrification effectuée dans le cadre des interventions normales.
2. Embases à jet installées à l'usine - Les pièces spécifiques non couvertes par la garantie sont : l'hélice de l'embase à jet et le revêtement intérieur de l'embase à jet, endommagés par suite de choc ou d'usure, et les paliers de l'arbre moteur endommagés en raison d'un entretien non conforme.
3. Les dommages causés par négligence, défaut de maintenance, accident, fonctionnement anormal, installation ou entretien incorrect(e).
4. Les frais de mise à sec, de mise à l'eau et de remorquage, dépose et/ou remplacement des partitions du bateau ou de matériau qui, étant donné la configuration du bateau, sont nécessaires à l'accès au produit, tous les frais de transport et/ou de déplacement s'y rapportant, etc. Le produit doit être aisément accessible pour toute intervention de garantie. Le client doit livrer le produit à un concessionnaire agréé.
5. Les interventions complémentaires requises par le client, autres que celles nécessaires pour satisfaire aux obligations de garantie.

INFORMACION DE LA GARANTÍA

COBERTURA Y EXCLUSIONES DE LA GARANTÍA

Esta sección tiene por objeto aclarar algunos de los malentendidos más comunes relacionados con la cobertura de la garantía. La información siguiente explica algunos de los tipos de servicios que no cubre la garantía. Las provisiones establecidas a continuación han sido incorporadas como referencia para la Garantía limitada de 3 años contra la falla por corrosión, la Garantía internacional limitada para motores fuera de borda y la Garantía limitada para motores fuera de borda en Estados Unidos y Canadá.

Tenga en cuenta que la garantía cubre las reparaciones necesarias causadas por defectos en material y mano de obra dentro del período de garantía. No están cubiertos los errores de instalación, los accidentes, el desgaste normal y una variedad de otras causas que afectan al producto.

La garantía se limita a los defectos en material o mano de obra, pero sólo cuando la venta al cliente se hace en un país en el que hayamos autorizado la distribución.

Si tuviera alguna pregunta respecto a la cobertura de la garantía, comuníquese con su distribuidor autorizado. Se le atenderá gustosamente y se le contestará cualquier pregunta que pueda tener.

Exclusiones generales de la garantía:

1. Afinamientos y ajustes menores, incluyendo la revisión, limpieza y ajuste de bujías, componentes de la ignición, ajustes del carburador, filtros, correas, controles y la revisión de la lubricación realizada en conexión con los servicios normales.
2. Unidades de propulsión a chorro instaladas en la fábrica - Las piezas específicas excluidas de la garantía son: El impulsor de la propulsión a chorro y el forro de la propulsión a chorro dañados por impacto o desgaste, y los cojinetes del eje impulsor dañados por el agua como resultado del mantenimiento incorrecto.
3. Daño causado por negligencia, falta de mantenimiento, accidente, operación indebida, o la instalación o servicio incorrectos.
4. Gastos de remolque en agua, lanzamiento, remolque en tierra, retiro y/o sustitución de particiones o material de la embarcación a causa del diseño de la misma para ganar acceso al producto, todos los gastos de transporte y/o tiempo de viaje relacionados, etc. Se debe proveer un acceso razonable al producto para poder realizar el servicio de garantía. El cliente debe llevar el producto a un distribuidor autorizado.
5. Cualquier servicio extra solicitado por el cliente, que no sea necesario para satisfacer la obligación de la garantía.

INFORMAÇÕES DE GARANTIA

COBERTURA DA GARANTIA E EXCLUSÕES

O propósito desta seção é ajudar a eliminar alguns dos maus entendidos mais comuns no que se refere à cobertura de garantia. As seguintes informações explicam alguns dos tipos de serviço que não são cobertos pela garantia. As cláusulas estabelecidas a seguir foram incorporadas por referência a esta Garantia Limitada de Três Anos Contra Defeitos Causados pela Corrosão, na Garantia Limitada do motor de popa Internacional, e na Garantia Limitada do motor de popa dos Estados Unidos e Canadá.

Lembre-se que a garantia cobre consertos que sejam necessários dentro do período de vigência da garantia por causa de defeitos de material e de mão-de-obra. Os erros de instalação, os acidentes, o desgaste normal, e uma variedade de outras causas que afetam o produto não são cobertos.

A garantia é limitada a defeitos de material e de mão-de-obra, mas somente quando a venda ao consumidor for feita no país em que a distribuição seja autorizada por nós.

Se você tiver qualquer pergunta relativa à cobertura de garantia, contate o seu revendedor autorizado. Ele terá muito prazer em esclarecer qualquer dúvida que você possa ter.

Exclusões gerais da garantia:

1. Ajustes pequenos e regulagem fina, incluindo a verificação, a limpeza ou a ajustagem de velas de ignição, de componentes de ignição, regulagens de carburador, filtros, correias, controles e verificação de lubrificação feita em conexão com os serviços normais.
2. Unidades de Propulsão a Jato Instaladas na Fábrica - Peças específicas excluídas da garantia são: O rotor de propulsão a jato e a camisa do transmissor danificados por impacto ou desgaste, e os rolamentos do eixo de propulsão a jato danificados por água como um resultado de manutenção inadequada.
3. Avarias causadas por negligência, falta de manutenção, acidente, operação anormal, instalação, uso ou manutenção inadequados.
4. Gastos de retirada da água, de lançamento à água, de reboque, de remoção e/ou de substituição de anteparas ou de material do barco devido ao projeto do barco para proporcionar o acesso necessário ao produto, todos os gastos relativos à transporte, e/ou ao tempo de viagem, etc. O acesso razoável deve ser proporcionado ao produto para o serviço de garantia. O cliente deve entregar o produto a um revendedor autorizado.
5. Trabalho de manutenção extra solicitado pelo cliente, além daquele necessário para satisfazer a obrigação de garantia.

TRANSFERRING WARRANTY

WARRANTY COVERAGE AND EXCLUSIONS

- Labor performed by other than an authorized dealer may be covered only under following circumstances: When performed on emergency basis (providing there are no authorized dealers in the area who can perform the work required or have no facilities to haul out, etc., and prior factory approval has been given to have the work performed at this facility).
- All incidental and/or consequential damages (storage charges, telephone or rental charges of any type, inconvenience or loss of time or income) are the owner's responsibility.
- Use of other than Mercury Precision or Quicksilver parts when making warranty repairs.
- Oils, lubricants or fluids changed as a matter of normal maintenance is customer's responsibility unless loss or contamination of same is caused by product failure that would be eligible for warranty consideration.
- Participating in or preparing for racing or other competitive activity or operating with a racing type lower unit.
- Engine noise does not necessarily indicate a serious engine problem. If diagnosis indicates a serious internal engine condition which could result in a failure, condition responsible for noise should be corrected under the warranty.
- Lower unit and/or propeller damage caused by striking a submerged object is considered a marine hazard.
- Water entering engine through the fuel intake, air intake or exhaust system. or submersion.
- Failure of any parts caused by lack of cooling water, which results from starting motor out of water, foreign material blocking inlet holes, motor being mounted too high or trimmed too far out.
- Use of fuels and lubricants which are not suitable for use with or on the product. Refer to the Maintenance Section.
- Our limited warranty does not apply to any damage to our products caused by the installation or use of parts and accessories which are not manufactured or sold by us. Failures which are not related to the use of those parts or accessories are covered under warranty if they otherwise meet the terms of the limited warranty for that product.

INFORMATIONS DE GARANTIE

COUVERTURE DE LA GARANTIE ET EXCLUSIONS

- La main - d'oeuvre fournie par toute autre personne que le concessionnaire agréé ne peut être couverte que dans les conditions suivantes : en cas d'urgence (à condition qu'aucun concessionnaire agréé dans la région ne puisse effectuer le travail requis ou ne dispose d'installations de mise à sec, etc., et que l'usine ait donné son accord préalable pour que l'intervention soit effectuée à ce site).
- Tous les dommages accessoires et/ou consécutifs (frais de remisage, notes de téléphone et de location de tout type, inconvénients ou pertes de temps ou manques à gagner) sont à la charge du propriétaire.
- Utilisation de pièces de marques, autres que Mercury Precision ou Quicksilver lors de réparations sous garantie.
- Les huiles, lubrifiants ou liquides changés dans le cadre de la maintenance de routine sont à la charge du client à moins que des fuites ou la contamination de ces produits n'interviennent en raison de défaut du produit, alors couvert par la garantie.
- La participation ou la préparation aux courses ou à toute autre activité de compétition ou l'utilisation d'une unité de course surbaissée.
- Un moteur bruyant n'indique pas nécessairement un problème grave. Si le diagnostic révèle un défaut interne de moteur grave, pouvant être à l'origine d'une panne, la cause du bruit doit être corrigée aux termes de la garantie.
- Les dommages causés aux unités surbaissées et/ou à l'hélice, à la suite d'un contact avec un objet immergé, sont considérés comme des dangers de navigation.
- L'entrée d'eau dans le moteur, par l'intermédiaire du circuit de carburant, d'air ou d'échappement ou par immersion.
- Les défauts de toute pièce provenant d'un manque d'eau de refroidissement, nécessitant le démarrage à sec du moteur, de corps étrangers bloquant les orifices d'admission, d'un moteur monté trop haut ou trop relevé.
- L'utilisation d'essences ou de lubrifiants ne convenant pas à l'utilisation avec ou sur le produit. Se reporter à la rubrique d'entretien.
- Notre garantie limitée ne s'applique pas à tout dommage causé à nos produits, à la suite de l'installation ou de l'utilisation de pièces ou d'accessoires qui ne sont pas fabriqué(s) ni vendu(s) par nos soins. Les défauts qui ne sont pas liés à l'utilisation de ces pièces ou accessoires sont couverts par la garantie s'ils satisfont par ailleurs les termes de la garantie limitée de ce produit.

INFORMACION DE LA GARANTÍA

COBERTURA Y EXCLUSIONES DE LA GARANTÍA

- La mano de obra provista por un agente distinto del distribuidor autorizado podrá estar cubierta sólo bajo las siguientes circunstancias: Cuando se realice en una emergencia (siempre y cuando no haya en el área distribuidores autorizados que puedan realizar el trabajo requerido, o no tengan los medios para remolque en el agua, etc., y que la fábrica haya otorgado aprobación previa para realizar el trabajo en esa instalación).
- Todos los daños incidentales o emergentes (gastos de almacenaje, teléfono o de alquiler de cualquier tipo, inconvenientes o pérdida de tiempo o ingresos) son la responsabilidad del propietario.
- El uso de piezas que no sean de Mercury Precision o Quicksilver al realizar reparaciones bajo garantía.
- El cambio de aceites, lubricantes o líquidos como medida de mantenimiento normal es responsabilidad del cliente, salvo que la pérdida o contaminación de los mismos sea causada por una falla del producto que sería elegible para la consideración de la garantía.
- La participación en, o preparación para, carreras u otra actividad de competencia con una unidad baja del tipo de carrera.
- El ruido del motor no es necesariamente indicación de un problema grave en el motor. Si el diagnóstico indica una condición interna seria que podría causar una falla, se deberá corregir bajo la garantía la condición causante del ruido.
- El daño a la unidad baja y/o la hélice por impacto con un objeto sumergido se considera un riesgo marino.
- La entrada de agua al motor por la entrada de combustible, la toma de aire o el sistema de escape, o por inmersión.
- La falla de cualquier pieza a causa de falta de agua de enfriamiento, resultante de arrancar el motor fuera del agua, materiales extraños que obstruyan los agujeros de toma de agua, montaje del motor demasiado alto o levante excesivo del motor.
- El uso de combustibles y lubricantes que no sean adecuados para uso con el producto o en el mismo. Consulte la sección de Mantenimiento.
- Nuestra garantía limitada no cubre los daños causados a nuestros productos por la instalación o uso de piezas y accesorios que no fabriquemos ni vendamos. Las fallas que no estén relacionadas con el uso de aquellas piezas o accesorios quedan cubiertas por la garantía, siempre y cuando satisfagan las condiciones de la garantía limitada para dicho producto.

INFORMAÇÕES DE GARANTIA

COBERTURA DA GARANTIA E EXCLUSÕES

- Trabalho feito por outra pessoa, que não seja um revendedor autorizado, pode ser coberto somente nas seguintes circunstâncias: Quando for feito numa situação de emergência (desde que não hajam revendedores autorizados na área que possam fazer o trabalho necessário ou que não tenham os recursos para a retirada da água, etc., e antes que a aprovação de fábrica tenha sido dada para ter o trabalho executado neste estabelecimento).
- Todos os danos fortuitos e/ou indiretos (gastos de armazenamento, telefone ou gastos de aluguel de qualquer tipo, inconveniência ou perda de tempo ou de rendimentos) são da responsabilidade do proprietário.
- Uso de peças que não sejam Mercury Precision ou Quicksilver ao fazer os consertos de garantia.
- Óleos, lubrificantes ou fluidos trocados devido à manutenção normal são de responsabilidade do cliente, exceto se a perda ou contaminação dos mesmos forem causadas por defeito do produto que seria elegível para a consideração de garantia.
- Preparação ou participação em corrida, ou em outras atividades competitivas, ou operação com uma unidade inferior de tipo para corrida.
- O ruído do motor não indica necessariamente um problema sério do motor. Se a diagnose indicar uma condição interna séria do motor que pode resultar num defeito, a condição responsável pelo ruído deve ser corrigida pela garantia.
- Avaria na unidade inferior e/ou na hélice causada pela batida num objeto submerso é considerada um risco marinho.
- Água que entre no motor pela entrada de combustível, entrada de ar ou pelo sistema de escapamento, ou a que entre por causa de submersão.
- Defeito em quaisquer peças que seja causado pela falta de água para o resfriamento resultante de dar partida no motor fora da água, de matérias estranhas entupindo os furos de entrada, o motor montado alto demais ou compensado para fora demasiadamente.
- O uso de combustíveis e lubrificantes que não são adequados para uso com o produto ou no produto. Consulte a Seção de Manutenção.
- Nossa garantia limitada não se aplica a qualquer avaria no nosso produto causada pela instalação ou uso de peças e acessórios que não são fabricados ou vendidos por nós. Os defeitos que não são associados com o uso dessas peças ou acessórios são cobertos pela garantia se estiverem, sob outros aspectos, em conformidade com as cláusulas da garantia limitada para aquele produto.

GENERAL INFORMATION

oba1

BOATER'S RESPONSIBILITIES

The operator (driver) is responsible for the correct and safe operation of the boat and safety of its occupants and general public. It is strongly recommended that each operator (driver) read and understand this entire manual before operating the outboard.

Be sure at least one additional person on board is instructed in the basics of starting and operating the outboard and boat handling in case the driver is unable to operate the boat.

obb1

BEFORE OPERATING YOUR OUTBOARD

Read this manual carefully. Learn how to operate your outboard properly. If you have any questions, contact your dealer.

Safety and operating information that is practiced along with using good common sense can help prevent personal injury and product damage.

This manual as well as safety labels posted on the outboard use the following safety alerts to draw your attention to special safety instructions that should be followed.

⚠ DANGER
DANGER - Immediate hazards which WILL result in severe personal injury or death.
⚠ WARNING
WARNING - Hazards or unsafe practices which COULD result in severe personal injury or death.
⚠ CAUTION
CAUTION - Hazards or unsafe practices which could result in minor injury or product or property damage.

obd

INFORMATIONS GENERALES

oba1d

RESPONSABILITES DU PILOTE

Le pilote est responsable de la bonne conduite du bateau et de la sécurité de ses occupants ainsi que de celle du public. Nous engageons tous les utilisateurs du moteur hors-bord à lire attentivement et entièrement ce manuel et à ne commencer à piloter qu'après avoir bien compris toutes les instructions qu'il contient.

Veillez à ce qu'au moins l'un des passagers, autre que le pilote, soit informé des manoeuvres de base (démarrage, fonctionnement du hors-bord et navigation), au cas où le pilote se trouverait incapable de conduire le bateau.

obb1d

AVANT LA MISE EN MARCHÉ DE VOTRE MOTEUR

Lisez ce manuel attentivement. Apprenez à utiliser correctement votre moteur hors-bord. N'hésitez pas à contacter votre concessionnaire si vous avez des questions.

Accompagnée d'un peu de bon sens, la connaissance du fonctionnement de votre moteur et des consignes de sécurité peut permettre d'éviter blessures et dommages matériels.

Ce manuel, ainsi que les étiquettes de sécurité fixées sur le moteur, utilise les avertissements suivants pour attirer votre attention sur les consignes de sécurité à respecter.

⚠ DANGER
DANGER - Dangers immédiats et CERTAINS de blessures graves ou de mort.
⚠ AVERTISSEMENT
AVERTISSEMENT - Dangers ou actes dangereux qui POURRAIENT entraîner des blessures graves ou la mort.
⚠ ATTENTION
ATTENTION - Dangers ou actes dangereux susceptibles d'entraîner des blessures légères ou des dommages matériels.

INFORMACION GENERAL

oba1j

RESPONSABILIDADES DEL NAVEGANTE

El operador (piloto) es responsable del manejo seguro y correcto de la embarcación y de la seguridad de los ocupantes y el público. Recomendamos enfáticamente que cada piloto lea y comprenda la totalidad de este manual antes de usar el motor fuera de borda.

Asegúrese de instruir por lo menos a un ocupante más a bordo acerca de los procedimientos básicos de arranque y operación del motor fuera de borda, y de conducción de la embarcación, por si el piloto queda incapacitado de operar la embarcación.

obb1j

ANTES DE PONER EN MARCHA SU MOTOR

Lea este manual detenidamente. Aprenda cómo operar su motor fuera de borda correctamente. Si tuviera alguna pregunta, comuníquese con su distribuidor.

Si se pone en práctica la información sobre seguridad y operación y se ejerce el sentido común, se podría ayudar a evitar las lesiones personales y daños materiales del producto.

En este manual y en las etiquetas de seguridad colocadas en el motor fuera de borda, se usan los siguientes avisos de seguridad para llamar su atención a las instrucciones especiales de seguridad que deben acatarse.

⚠ PELIGRO
PELIGRO - Peligros inmediatos que OCASIONARAN graves lesiones corporales o la muerte.
⚠ ADVERTENCIA
ADVERTENCIA - Peligros o prácticas riesgosas que PODRIAN OCASIONAR graves lesiones corporales o la muerte.
⚠ PRECAUCION
PRECAUCION - Peligros o prácticas riesgosas que podrían ocasionar lesiones corporales menores, daño al producto o daños materiales.

obh

INFORMAÇÕES GERAIS

oba1h

RESPONSABILIDADES DO OPERADOR DO BARCO

O operador (timoneiro) é responsável pela operação segura e correta do barco e pela segurança dos passageiros e do público em geral. Insistimos em recomendar que o operador (timoneiro) leia e procure entender todo este manual, antes de operar o motor de popa.

Certifique-se de que pelo menos mais uma pessoa a bordo esteja instruída sobre os procedimentos básicos de partida e operação do motor de popa e manobra do barco, caso o operador fique incapacitado de operá-lo.

obb1h

ANTES DE OPERAR O MOTOR DE POPA

Leia este manual com atenção. Aprenda a operar o motor de popa de forma adequada. Se houver dúvidas, entre em contato com seu revendedor.

Se colocadas em prática, as informações de segurança e de operação, aliadas ao emprego do bom senso, podem ajudar a evitar ferimentos pessoais e danos ao produto.

Este manual, bem como as etiquetas de segurança colocadas no motor, utilizam os seguintes avisos de alerta, cujo objetivo é chamar sua atenção para instruções especiais de segurança, que devem ser seguidas.

⚠ PELIGRO
PERIGO - Perigos inmediatos que RESULTARÃO em graves ferimentos ou morte.
⚠ AVISO
AVISO - Perigos ou ações perigosas que PODERÃO resultar em ferimentos graves ou morte.
⚠ CUIDADO
CUIDADO - Perigos ou ações perigosas que poderão resultar em ferimentos leves, ou causar danos, tanto ao produto como à propriedade.

U.S. COAST GUARD CAPACITY	
MAXIMUM HORSEPOWER	XXX
MAXIMUM PERSON CAPACITY (POUNDS)	XXX
MAXIMUM WEIGHT CAPACITY	XXX

1

ob

GENERAL INFORMATION

obc1

BOAT HORSEPOWER CAPACITY

- 1 Do not overpower or overload your boat. Most boats will carry a required capacity plate indicating the maximum acceptable power and load as determined by the manufacturer following certain federal guidelines. If in doubt, contact your dealer or the boat manufacturer.

⚠ WARNING

Using an outboard that exceeds the maximum horsepower limit of a boat can: 1. cause loss of boat control 2. place too much weight at the transom altering the designed flotation characteristics of the boat or 3. cause the boat to break apart particularly around the transom area. Overpowering a boat can result in serious injury, death or boat damage.

obd2

HIGH-SPEED AND HIGH-PERFORMANCE BOAT OPERATION

If your outboard is to be used on a high-speed or high-performance boat with which you are unfamiliar, we recommend that you never operate it at its high speed capability without first requesting an initial orientation and familiarization demonstration ride with your dealer or an operator experienced with your boat/outboard combination. For additional information, obtain a copy of our "Hi-Performance Boat Operation" booklet (Part Number 90-848481) from your dealer, distributor, or Mercury Marine.

obd

INFORMATIONS GENERALES

obc1d

PUISSANCE MAXIMALE DU BATEAU

- 1 Ne dépassez pas les limites de puissance et de charge de votre bateau. La plupart des bateaux portent une plaque indiquant ces limites, calculées par le fabricant sur la base de certaines recommandations réglementaires. Dans le doute, contactez votre concessionnaire ou le constructeur du bateau.

⚠ AVERTISSEMENT

L'utilisation d'un moteur hors-bord excédant la limite maximum de puissance du bateau peut : 1) entraîner la perte de contrôle de ce dernier, 2) modifier ses caractéristiques de flottaison en raison d'une charge excessive du tableau arrière, ou 3) causer la rupture du bateau, particulièrement au voisinage du tableau arrière.

obd2d

BÂTEAUX DE COURSE ET BÂTEAUX HAUTE PERFORMANCE

Si votre moteur hors-bord doit être utilisé sur un bateau de course ou sur un bateau haute performance que vous ne connaissez pas bien, nous vous conseillons de demander à votre concessionnaire, ou à un pilote ayant l'habitude de l'ensemble moteur hors-bord/bateau en question, de vous y initier et de vous faire une démonstration concrète de son fonctionnement, avant de le piloter vous-même à haute vitesse. Pour des informations supplémentaires, demandez à votre concessionnaire, à votre distributeur ou à Mercury Marine notre brochure "Fonctionnement d'un bateau haute performance" (référence 90-86168).

obj

INFORMACION GENERAL

obc1j

POTENCIA DE SU EMBARCACION

- 1 No instale un motor con potencia excesiva ni sobrecargue su embarcación. La mayoría de embarcaciones llevan la placa de capacidad exigida que indica la potencia y cargas máximas aceptables establecidas por el fabricante conforme a ciertas pautas reglamentarias. Si tuviera alguna duda, comuníquese con su distribuidor o fabricante de la embarcación.

⚠ ADVERTENCIA

Si se usa un motor fuera de borda que exceda el límite máximo de potencia de una embarcación, se podría: 1. ocasionar la pérdida del control de la embarcación, 2. colocar demasiado peso en el espejo de popa, alterando las características de flotación del diseño de la embarcación, o 3. ocasionar que la embarcación se desarme, especialmente alrededor del espejo de popa. Si se instala un motor con potencia excesiva, se podría causar lesiones graves, la muerte o daños a la embarcación.

obd2j

FUNCIONAMIENTO EN EMBARCACIONES DE ALTA VELOCIDAD Y ALTO RENDIMIENTO

Si su motor fuera de borda se va a usar en una embarcación de alta velocidad o de alto rendimiento con la cual usted no está muy familiarizado, recomendamos que nunca conduzca la embarcación a su capacidad de alta velocidad sin antes pasar por una demostración inicial de orientación y familiarización a bordo con su distribuidor o con un piloto que tenga experiencia con su combinación de embarcación/motor fuera de borda. Para obtener información adicional, pida a su agente, distribuidor o a Mercury Marine una copia de nuestro folleto "Hi-Performance Boat Operation" (número de pieza 90-848481).

obh

INFORMAÇÕES GERAIS

obc1h

CAPACIDADE DE POTÊNCIA DO BARCO

- 1 Não instale um motor com a capacidade de potência maior que a recomendada nem sobrecarregue o barco. A maioria dos barcos possui uma placa para indicar a tolerância máxima de potência do motor e de carga, conforme determinado pelo fabricante, em atendimento às normas reguladoras. Em caso de dúvida, entre em contato com o seu revendedor ou com o fabricante do barco.

⚠ AVISO

O uso de um motor de popa que excede o limite de potência do barco poderá: 1. causar a perda de controle do barco, 2. colocar peso excessivo na popa, alterando as características projetadas para a flutuação do barco ou 3. causar o desmantelamento do barco, especialmente na área em volta da popa. O uso de um motor excessivamente potente no barco poderá resultar em graves ferimentos, morte ou danos ao barco.

obd2h

OPERAÇÃO DE BARCO DE ALTO DESEMPENHO E VELOCIDADE

Se o seu motor de popa for usado num barco de alto desempenho ou velocidade, com o qual você não esteja familiarizado, recomendamos que nunca o opere na sua velocidade máxima, sem antes solicitar uma orientação inicial e realizar um passeio de demonstração, acompanhado do revendedor ou de um operador experiente no uso conjunto do barco/motor de popa. Para obter maiores informações, obtenha uma cópia do nosso folheto "Operação de Barco de Alto Desempenho" (Número de Referência: 90-86168), no seu revendedor, distribuidor ou com a Mercury Marine.

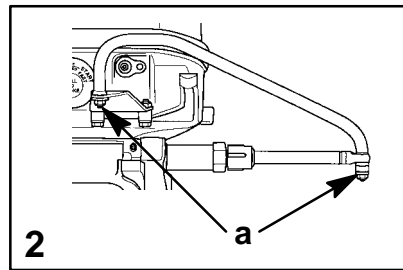
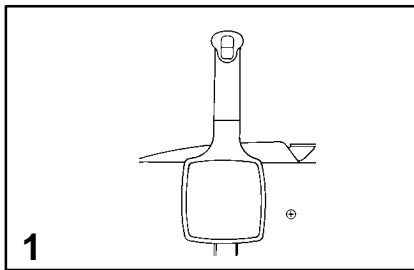

ob

GENERAL INFORMATION

obe1

OUTBOARD REMOTE CONTROL

- 1 The remote control connected to your outboard must be equipped with a "start-in-neutral" only protection device. This prevents the engine from starting when the shift is actuated in any position other than neutral.

⚠ WARNING

Avoid serious injury or death from a sudden unexpected acceleration when starting your engine. The design of this outboard requires that the remote control used with it must have a built in "start-in-neutral" only protection device.

obf1

REMOTE STEERING NOTICE

- 2 The steering link rod that connects the steering cable to the engine must be fastened utilizing self-locking nuts (a). These self-locking nuts must never be replaced with common nuts (non locking) as they will work loose and vibrate off, freeing the link rod to disengage.

⚠ WARNING

Disengagement of a steering link rod can result in the boat taking a full, sudden, sharp turn. This potentially violent action can cause occupants to be thrown overboard exposing them to serious injury or death.

obd

INFORMATIONS GENERALES

obe1d

MOTEURS HORS-BORD A COMMANDE À DISTANCE

- 1 La télécommande connectée à votre moteur hors-bord doit être équipée d'un dispositif de protection contre un démarrage accidentel du moteur lorsque celui-ci ne se trouve pas au point mort.

⚠ AVERTISSEMENT

Une accélération brusque et inattendue au moment du démarrage du moteur peut causer des blessures graves ou mortelles. La conception de ce moteur hors-bord exige que la télécommande utilisée soit équipée d'un dispositif de protection contre le démarrage d'un moteur non débrayé.

obf1d

AVIS CONCERNANT LA DIRECTION PAR COMMANDE A DISTANCE

- 2 La bielle de direction qui relie le câble de direction au moteur doit être fixée à l'aide d'écrous de blocage (a). Ces écrous auto-bloquants ne doivent en aucun cas être remplacés par des écrous ordinaires (sans blocage). Les vibrations risquent en effet de les desserrer et de les détacher, ce qui peut entraîner le désenclenchement de la bielle.

⚠ AVERTISSEMENT

Le désenclenchement de la bielle de direction peut causer un virage complet brusque et serré du bateau. Ce mouvement violent peut faire tomber à l'eau les occupants du bateau et les exposer ainsi à des blessures graves ou mortelles.

obj

INFORMACION GENERAL

obe1j

CONTROL REMOTO DEL MOTOR FUERA DE BORDA

- 1 El control remoto conectado a su motor fuera de borda debe estar equipado con un dispositivo de protección para el "arranque sólo en neutro". Esto impide que el motor arranque mientras está embragado en cualquier otra posición distinta de neutro.

⚠ ADVERTENCIA

Evite las lesiones graves o la muerte debido a una aceleración repentina inesperada mientras está arrancando su motor. El diseño de este motor fuera de borda exige que el control remoto usado tenga incorporado un dispositivo de protección para el "arranque sólo en neutro".

obj1j

AVISO SOBRE DIRECCION A CONTROL REMOTO

- 2 La varilla de la dirección que conecta el cable de la dirección con el motor tiene que sujetarse utilizando tuercas autotrabantes (a). Estas tuercas autotrabantes jamás deben ser reemplazadas por tuercas comunes (no trabadoras), porque se aflojarán y se saldrán con las vibraciones, dejando que la varilla de conexión se desenganche.

⚠ ADVERTENCIA

Si la varilla de la dirección se desengancha, la embarcación podría dar un giro completo repentino. Este movimiento potencialmente violento podría ocasionar que los ocupantes de la embarcación sean lanzados al agua, exponiéndolos a lesiones graves o incluso la muerte.

obh

INFORMAÇÕES GERAIS

obe1h

CONTROLE REMOTO DO MOTOR DE POPA

- 1 O controle remoto ligado ao motor de popa deve ser equipado com um dispositivo de proteção contra a partida do motor com marcha engrenada ("partida em neutro"). Isto impede que o motor dê a partida quando o câmbio for acionado em qualquer posição que não seja a neutra (ponto morto).

⚠ AVISO

Evite ferimentos graves ou morte, causados por aceleração brusca e inesperada durante a partida do motor. Este motor de popa foi projetado para exigir que o controle remoto que o acompanha seja equipado com um dispositivo de proteção contra a partida do motor com a marcha engrenada ("partida em neutro").

obf1h

AVISO SOBRE A DIREÇÃO POR CONTROLE REMOTO

- 2 A barra de articulação da direção, que liga os cabos de direção ao motor, deve ser presa, utilizando-se porcas de segurança (a). As porcas de segurança nunca devem ser substituídas por porcas comuns (que não travam), porque estas ficariam frouxas e, com a vibração, permitiriam o desengate da barra de articulação.

⚠ AVISO

O desengate da barra de articulação poderá provocar uma mudança completa, aguda e repentina na direção tomada pelo barco. Esta ação, que é potencialmente violenta, poderá arremessar os passageiros para fora do barco, expondo-os a graves ferimentos ou morte.

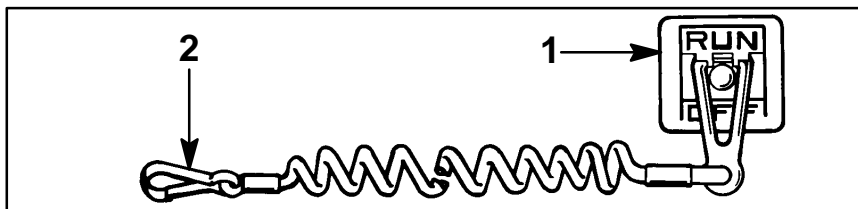

ob

GENERAL INFORMATION

LANYARD STOP SWITCH

- 1 The purpose of a lanyard stop switch is to turn off the engine when the operator moves far enough away from the operator's position (as in accidental ejection from the operator's position) to activate the switch. Tiller handle outboards and some remote control units are equipped with a lanyard stop switch. A lanyard stop switch can be installed as an accessory - generally on the dashboard or side adjacent to the operator's position.
- 2 The lanyard is a cord usually between 4 and 5 feet (1220 and 1524 mm) in length when stretched out with an element on one end made to be inserted into the switch and a snap on the other end for attaching to the operator. The lanyard is coiled to make its at-rest condition as short as possible so as to minimize the likelihood of lanyard entanglement with nearby objects. It is made as long as it is in its stretched condition to minimize the likelihood of accidental activation should the operator choose to move around in an area close to the normal operator's position. If it is desired to have a shorter lanyard, wrap the lanyard around the operator's wrist or leg, or tie a knot in the lanyard.

(continued on next page)

obd

INFORMATIONS GENERALES

COUPE - CIRCUIT D'URGENCE

- 1 Le coupe-circuit d'urgence a pour but de couper le moteur lorsque le pilote s'éloigne à une distance suffisante de son poste pour le déclencher (lorsqu'il en est éjecté accidentellement, par exemple). Les moteurs à barre franche et certains modèles à commande à distance sont équipés d'un tel dispositif. Il peut aussi être installé en tant qu'accessoire, en général sur le tableau de bord ou sur le côté adjacent au poste de pilotage.
- 2 Le cordon complètement étendu mesure de 122 à 152 cm. L'une de ses extrémités est munie d'une pièce destinée à être introduite dans l'interrupteur, et l'autre côté d'un mousqueton pouvant être fixé sur le pilote. Le cordon est spiralé pour être aussi court que possible en position de repos et pour ne pas accrocher les objets situés à proximité. Sa longueur est calculée pour éviter tout déclenchement accidentel pendant le déplacement normal du pilote autour du poste de pilotage. Si un cordon plus court est préférable, vous pouvez le raccourcir en l'enroulant autour du poignet ou de la jambe du pilote ou en faisant un simple noeud.

(suite page suivante)

obj

INFORMACION GENERAL

INTERRUPTOR DE PARADA DE EMERGENCIA

- 1 El propósito del interruptor de parada tipo cordón es apagar el motor cuando el operador se aleje lo suficiente de la posición que debe tener para accionar el interruptor (tal como cuando sale arrojado accidentalmente de su posición). Los motores con palanca de dirección manual y algunas unidades con control remoto tienen un interruptor de parada tipo cordón. Este dispositivo puede ser instalado como un accesorio, generalmente en el tablero o en el lado adyacente a la posición del operador.
- 2 El interruptor de parada tipo cordón mide aproximadamente entre 122 y 152 cm de largo, estirado, y tiene en un extremo un elemento fabricado para que se inserte en el interruptor y un gancho en el otro extremo para sujetarlo al operador. El cordón está enrollado para que su condición de reposo sea lo más corta posible y minimizar la probabilidad de que se enrede con objetos cercanos. Se fabrica con su longitud máxima estirada para minimizar la probabilidad de activación accidental en caso de que el operador decida moverse alrededor de un área cercana a su posición normal de operación. En caso de desearse un cordón más corto, se puede enrollar alrededor de la pierna o muñeca del operador, o hacer un nudo para acortarlo.

(continúa en la siguiente página)

obh

INFORMAÇÕES GERAIS

INTERRUPTOR DE PARADA DE CORDA

- 1 A finalidade de um interruptor de parada de corda é desligar o motor quando o operador se mover o suficiente longe da posição do operador (como queda ou ejeção acidental da posição do operador) para ativar o interruptor. Os motores de popa com cana do leme e algumas unidades de controle remoto são equipadas com um interruptor de parada de corda. Um interruptor de parada de corda pode ser instalado como um acessório - geralmente no painel de instrumentos ou no lado adjacente à posição do operador.
- 2 A corda normalmente tem entre 122 e 152 cm de comprimento quando estiver estirada e possui um elemento em uma ponta que foi feito para ser introduzido no interruptor e um prendedor de mola na outra ponta para ser preso no operador. A corda é enrolada para fazê-la o mais curta possível quando estiver inativa a fim de minimizar a probabilidade de emaranhamento da corda com os objetos próximos. Ela é feita tão longa como é em seu estado estirado para minimizar a probabilidade de ativação acidental se o operador decidir se mover ao redor da área próxima a posição normal do operador. Se uma corda mais curta for desejada, enrole a corda ao redor do pulso ou da perna do operador ou faça um nó na corda.

(continua na próxima página)

ob

GENERAL INFORMATION LANYARD STOP SWITCH (CONTINUED)

Read the following Safety Information before proceeding.

Important Safety Information: The purpose of a lanyard stop switch is to stop the engine when the operator moves far enough away from the operator's position to activate the switch. This would occur if the operator accidentally falls overboard or moves within the boat a sufficient distance from the operator's position. Accidental ejections and falls overboard are more likely to occur in certain types of boats such as low sided inflatables or bass boats, high-performance boats and light, sensitive-handling fishing boats operated by hand-tiller. Accidental ejections and falls overboard are also likely to occur as a result of poor operating practices such as sitting on the back of the seat or gunwale at planing speeds, standing at planing speeds, sitting on elevated fishing boat decks, operating at planing speeds in shallow or obstacle-infested waters, releasing your grip on a steering wheel or tiller handle that is pulling in one direction, drinking alcohol or consuming drugs, or daring, high-speed boat maneuvers.

While activation of the lanyard stop switch will stop the engine immediately, a boat will continue to coast for some distance depending upon the velocity and degree of any turn at shut-down. However, the boat will not complete a full circle. While the boat is coasting, it can cause injury to anyone in the boat's path as seriously as the boat would when under power.

We strongly recommend that other occupants be instructed on proper starting and operating procedures should they be required to operate the engine in an emergency (e.g. if the operator is accidentally ejected).

⚠ WARNING

Should the operator fall out of the boat, the possibility of serious injury or death from being run over by the boat can be greatly reduced by stopping the engine immediately. Always properly connect both ends of the stop switch lanyard - to the stop switch and the operator.

(continued on next page)

obd

INFORMATIONS GENERALES COUPE-CIRCUIT D'URGENCE (SUITE)

Lisez les consignes de sécurité ci-dessous avant de procéder.

Consignes de sécurité importantes : le coupe-circuit d'urgence a pour but de couper le moteur lorsque le pilote s'éloigne à une distance suffisante de son poste pour le déclencher. Cette situation peut se produire lorsque l'opérateur tombe accidentellement à l'eau ou se déplace suffisamment loin de son poste. Les éjections accidentelles et les chutes par dessus bord sont des risques associés plus fréquemment à certains types de bateaux, notamment les bateaux pneumatiques à bords bas ou les barrières, les bateaux haute performance et les bateaux de pêche légers à barre franche, dont le maniement exige un certain doigté. Des imprudences peuvent aussi être la cause des éjections accidentelles et des chutes par dessus bord : pilote assis sur le dossier du siège ou sur le plat-bord, ou debout aux vitesses de déjaugage, pilote assis sur les plateformes surélevées des bateaux de pêche, conduite à vitesse élevée dans des eaux peu profondes ou encombrées, relâchement d'un volant de direction ou d'une barre qui tire d'un côté, consommation d'alcool ou de substances intoxicantes ou manoeuvres risquées à haute vitesse.

Bien que le déclenchement du coupe-circuit d'urgence provoque l'arrêt immédiat du moteur, le bateau peut poursuivre sa course sur une certaine distance selon la vitesse acquise et l'angle de virage éventuel au moment de l'arrêt du moteur. Il ne peut toutefois pas virer de 360 degrés. Lorsqu'il se déplace moteur coupé, le bateau est tout aussi susceptible de blesser les personnes se trouvant sur sa trajectoire que lorsque le moteur est en marche.

Il est vivement conseillé d'informer les passagers des procédures correctes de démarrage et de fonctionnement, dans l'hypothèse d'une situation d'urgence où ils seraient amenés à faire fonctionner le moteur (par ex., si le pilote est éjecté accidentellement).

⚠ AVERTISSEMENT

Si le pilote venait à tomber à l'eau, l'arrêt immédiat du moteur réduit de manière importante les risques de blessures graves, voire mortelles, causés par le passage du bateau. Reliez toujours correctement les deux extrémités du coupe-circuit d'urgence à l'interrupteur d'arrêt d'un côté et au pilote de l'autre.

(suite page suivante)

obj

INFORMACION GENERAL INTERRUPTOR DE PARADA DE EMERGENCIA (CONTINUACION)

Lea la siguiente información de seguridad antes de proseguir.

Información importante de seguridad: El propósito del interruptor de parada tipo cordón es apagar el motor cuando el operador se aleje lo suficiente de la posición que debe tener para accionar el interruptor. Esto podría ocurrir si el operador se cae accidentalmente por la borda o si se aleja dentro de la embarcación una distancia suficiente de la posición del operador. Es más probable que las caídas accidentales o el salir arrojado de la embarcación ocurran en determinados tipos de embarcaciones tales como embarcaciones inflables de bordes bajos o botes de fondo plano, embarcaciones de alto rendimiento y botes de pesca livianos operados con timón de palanca manual muy sensible a las maniobras. Es también probable que ocurra este tipo de accidente como resultado de prácticas de operación deficientes, tales como sentarse en el respaldo del asiento o la borda mientras que se conduce a velocidades de planeo, estar de pie a velocidades de planeo, sentarse sobre cubiertas de pesca elevadas, operar a velocidades de planeo en aguas poco profundas o con muchos obstáculos, soltar un timón o palanca de dirección manual que esté tirando en una dirección, ingerir bebidas alcohólicas o consumir drogas, o realizar maniobras peligrosas en una embarcación a alta velocidad.

Aunque la activación del cordón de parada de emergencia apagará de inmediato el motor, la embarcación continuará desplazándose por inercia una distancia adicional según la velocidad y el grado de giro al momento de apagarse el motor. Sin embargo, la embarcación no completará un círculo. Mientras que la embarcación esté desplazándose por inercia, podrá causar lesiones a cualquier persona que se encuentre en su trayectoria, de la misma gravedad que la que causaría con el motor encendido.

Recomendamos enfáticamente instruir a los otros ocupantes de la embarcación sobre los procedimientos correctos de arranque y operación para el caso en que tengan que hacer funcionar el motor en una emergencia (por ejemplo, si el operador se cae accidentalmente al agua).

⚠ ADVERTENCIA

Si el operador se cayera de la embarcación, se puede disminuir enormemente la probabilidad de lesión grave o la muerte a causa de atropello por la embarcación apagando de inmediato el motor. Siempre conecte correctamente los extremos del cordón del interruptor de parada, un extremo al operador y el otro al interruptor de parada.

(continúa en la siguiente página)

obh

INFORMAÇÕES GERAIS INTERRUPTOR DE PARADA DE CORDA (CONTINUAÇÃO)

Leia as Informações de Segurança seguintes antes de continuar.

Informações de Segurança Importantes: A finalidade do interruptor de parada de corda é parar o motor quando o operador se mover suficientemente longe da posição do operador para ativar o interruptor. Isso ocorreria se o operador cair acidentalmente fora de bordo ou se mover dentro do barco uma distância suficiente da posição do operador. As ejeções acidentais e quedas fora de bordo são mais prováveis de ocorrer em determinados tipos de barcos tais como infláveis com a parte lateral baixa ou barcos de pesca de "perca" ou "lobina do mar", barcos de alto desempenho, barcos de pesca leves de manejo sensível operados por cana do leme. As expulsões acidentais e quedas fora de bordo também provavelmente ocorrem como um resultado de maus-hábitos de operação tais como sentar no espaldar da cadeira ou na amurada durante as velocidades de planeio, ficar em pé durante as velocidades de planeio, sentar em convés elevados do barco de pesca, operar com velocidades de planeio em águas rasas ou infestada de obstáculos, soltar a mão de um timão ou cana do leme que esteja puxando em uma direção, beber álcool ou consumir drogas, ou manobras arriscadas em alta velocidade.

Apesar da ativação do interruptor de parada de corda fazer parar o motor imediatamente, um barco continuará se movimentando alguma distância mais dependendo da velocidade e do grau de qualquer curva no momento que o motor foi desligado. Entretanto, o barco não completará um círculo completo. Enquanto o barco estiver se movimentando, ele poderá causar ferimentos tão graves como causaria sob potência, em qualquer pessoa que estiver no seu caminho.

Nós recomendamos enfáticamente que outros ocupantes sejam instruídos sobre os procedimentos adequados de partida e de operação caso sejam obrigados a operar o motor em uma emergência (ex: se o operador for ejetado acidentalmente).

⚠ AVISO

Se o operador cair fora do barco, a possibilidade de ferimentos graves ou morte causados pelo barco passando por cima dele pode ser reduzida imensamente pela parada imediata do motor. Sempre conecte adequadamente as duas pontas da corda de parada de emergência - no interruptor de parada e no operador.

(continua na próxima página)

GENERAL INFORMATION

LANYARD STOP SWITCH (CONTINUED)

Accidental or unintended activation of the switch during normal operation is also a possibility. This could cause any, or all, of the following potentially hazardous situations:

1. Occupants could be thrown forward due to unexpected loss of forward motion - a particular concern for passengers in the front of the boat who could be ejected over the bow and possibly struck by the gear case or propeller.
2. Loss of power and directional control in heavy seas, strong current or high winds.
3. Loss of control when docking.

⚠ WARNING

Avoid serious injury or death from deceleration forces resulting from accidental or unintended stop switch activation. The boat operator should never leave the operator's station without first disconnecting the stop switch lanyard from the operator.

obd

INFORMATIONS GENERALES

COUPE-CIRCUIT D'URGENCE (SUITE)

Le coupe-circuit d'urgence peut également être actionné par inadvertance ou accidentellement, ce qui peut avoir les conséquences dangereuses suivantes :

1. Perte d'équilibre et chute vers l'avant des passagers causés par une perte de vitesse inattendue. Ce danger concerne particulièrement les passagers situés à l'avant du bateau qui peuvent être éjectés par dessus bord et blessés par le boîtier d'inversion ou l'hélice.
2. Perte de la puissance motrice et du contrôle de la direction par mer agitée, courants forts ou grand vent.
3. Perte de contrôle au moment de l'accostage.

⚠ AVERTISSEMENT

Les forces de décélération créées par une activation accidentelle ou involontaire du coupe-circuit d'urgence entraînent des risques de blessures graves, voire mortelles. Le pilote ne doit jamais quitter son poste sans s'être désolidarisé au préalable du cordon de l'interrupteur d'arrêt.

obj

INFORMACION GENERAL

INTERRUPTOR DE PARADA DE EMERGENCIA (CONTINUACION)

También es posible la activación accidental o no intencionada del interruptor durante la operación normal. Esto puede causar cualquiera de las siguientes situaciones peligrosas, o todas:

1. Los ocupantes pueden salir disparados hacia delante debido a la pérdida inesperada del movimiento hacia adelante; una preocupación particular para los pasajeros ubicados en la parte delantera de la embarcación, quienes podrían caer por la proa y posiblemente ser golpeados por la caja de transmisión o la hélice.
2. Pérdida de potencia y del control de la dirección en mareas picadas, corrientes fuertes y mucho viento.
3. Pérdida del control al atracar.

⚠ ADVERTENCIA

Evite las lesiones graves o la muerte a causa de las fuerzas de desaceleración resultantes de la activación accidental o involuntaria del interruptor de parada. El operador de la embarcación nunca debe abandonar la estación del operador sin antes desconectar el cordón del interruptor de parada de sí mismo.

obh

INFORMAÇÕES GERAIS

INTERRUPTOR DE PARADA DE CORDA (CONTINUAÇÃO)

A ativação acidental ou não-intencional do interruptor durante a operação normal também é uma possibilidade. Isso pode causar qualquer uma, ou todas as seguintes situações potencialmente perigosas:

1. Os ocupantes podem ser lançados para frente devido a perda inesperada do movimento a vante – uma preocupação particular para os passageiros que estiverem na parte da frente do barco, os quais podem ser lançados por cima da proa e serem atingidos possivelmente pela caixa de engrenagens ou hélice.
2. Perda do controle direcional e da potência em mares agitados, correntes fortes ou ventos fortes.
3. Perda do controle ao atracar no cais.

⚠ AVISO

Evite ferimentos graves ou morte causada pela força de desaceleração resultante da ativação acidental ou não-intencional do interruptor de parada. O operador do barco jamais deve sair da área do operador sem primeiro desconectar do operador a corda do interruptor de parada.

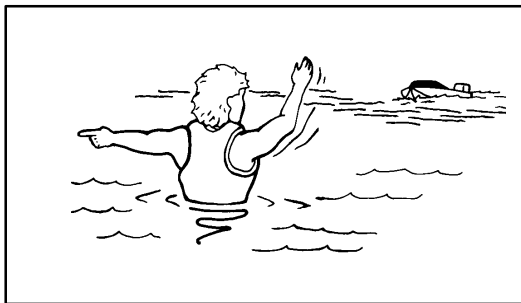

ob

GENERAL INFORMATION

obh2

PROTECTING PEOPLE IN THE WATER

While You are Cruising

It is very difficult for a person standing or floating in the water to take quick action to avoid a boat heading in his/her direction even at slow speed.

Always slow down and exercise extreme caution any time you are boating in an area where there might be people in the water.

Whenever a boat is moving (coasting) and the outboard gear shift is in neutral position, there is sufficient force by the water on the propeller to cause the propeller to rotate. This neutral propeller rotation can cause serious injury.

While Boat is Stationary

Shift outboard into neutral and shut off the engine before allowing people to swim or be in the water near your boat.

⚠ WARNING

Stop your engine immediately whenever anyone in the water is near your boat. Serious injury to the person in the water is likely if contacted by a rotating propeller, a moving boat, a moving gear case, or any solid device rigidly attached to a moving boat or gear case.

obd

INFORMATIONS GENERALES

obh2d

PROTECTION DES BAIGNEURS

Bateau en marche

Il est extrêmement difficile pour un nageur ou pour toute personne se tenant dans l'eau de se déplacer assez rapidement pour éviter un bateau allant dans sa direction, même à basse vitesse.

C'est pourquoi nous vous recommandons de ralentir et de faire preuve de la plus grande prudence lorsque vous naviguez dans une zone où des nageurs ou des baigneurs peuvent se trouver.

Lorsque le bateau se déplace par inertie, moteur débrayé, l'eau exerce toujours une force suffisante sur l'hélice pour la faire tourner. Même cette rotation au point mort peut causer des blessures graves.

Bateau à l'arrêt

Passez au point mort et coupez le moteur avant de laisser vos passagers entrer dans l'eau ou nager près de votre bateau.

⚠ AVERTISSEMENT

Coupez immédiatement le moteur dès qu'un baigneur se trouve à proximité du bateau. Il risque en effet d'être gravement blessé par une hélice en rotation, un bateau en mouvement, ou un carter d'engrenage qui se déplace ou tout dispositif fixé sur le bateau ou le carter d'engrenage.

obj

INFORMACION GENERAL

obh2j

PROTECCION DE PERSONAS EN EL AGUA

Mientras está navegando

Es muy difícil para una persona que se encuentra detenida o flotando en el agua, salir del paso rápidamente al ver una embarcación acercándose en su dirección, por más que ésta se desplace a baja velocidad.

Siempre desacelere y tenga sumo cuidado cuando esté navegando en una zona donde podría haber personas en el agua.

Cuando una embarcación está moviéndose (deslizándose sobre el agua) y el cambio de velocidades del motor fuera de borda está en neutro, el agua sigue ejerciendo suficiente fuerza sobre la hélice para hacer que ésta siga girando. Esta rotación de la hélice en neutro puede ocasionar lesiones graves.

Mientras la embarcación está detenida

Coloque el cambio en neutro y apague el motor antes de permitir que las personas naden o estén en el agua cerca de su embarcación.

⚠ ADVERTENCIA

Detenga su motor inmediatamente cada vez que haya alguien en el agua cerca de su embarcación. Es probable que la persona se lesione gravemente si entra en contacto con una hélice que esté girando, una embarcación en movimiento, una caja de engranajes en movimiento o cualquier dispositivo rígido acoplado a una embarcación o una caja de engranajes en movimiento.

obh

INFORMAÇÕES GERAIS

obh2h

PROTEÇÃO DE PESSOAS NA ÁGUA

Quando em Cruzeiro

É difícil para uma pessoa que esteja de pé ou flutuando na água, sair rapidamente da linha de trajetória de um barco que venha na sua direção, mesmo que em baixa velocidade.

Diminua sempre a velocidade e exerça extrema cautela quando navegar numa área onde possa haver pessoas na água.

Se o barco estiver em movimento (com o motor desligado) e o câmbio do motor estiver na posição neutra, a força da água será suficiente para girar a hélice. Esta rotação neutra da hélice poderá causar ferimentos graves.

Quando o Barco está Parado

Coloque o motor em neutro e desligue-o antes de permitir que as pessoas nadem ou fiquem na água perto do barco.

⚠ AVISO

Desligue imediatamente o motor sempre que alguém que esteja na água se aproxime do barco. A pessoa que está na água poderá sofrer graves ferimentos se for atingida pela hélice em rotação, pelo barco em movimento, pela caixa de engrenagens em movimento, ou por qualquer objeto sólido que esteja firmemente afixado ao barco em movimento ou à caixa de engrenagens.

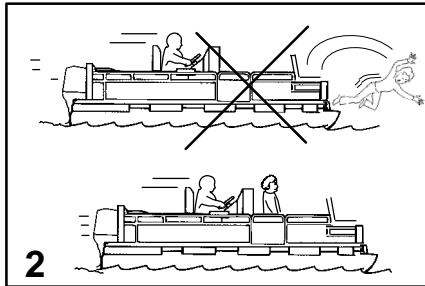
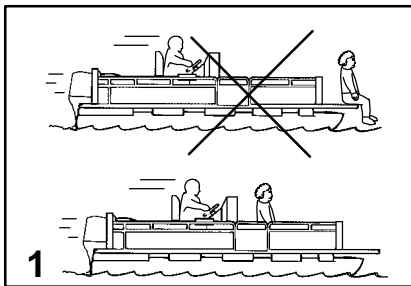

GENERAL INFORMATION

obz1

PASSENGER SAFETY MESSAGE - PONTOON BOATS AND DECK BOATS

Whenever the boat is in motion, observe the location of all the passengers. Do not allow any passengers to stand or use seats other than those designated for traveling faster than idle speed, because a sudden reduction in boat speed, such as the result of plunging into a large wave or wake, a sudden throttle reduction, or a sharp change of boat direction, could throw them over the front of boat. Falling over the front of the boat between the two pontoons will position them to be run over by the outboard.

1 Boats having an open front deck:

No one should ever be on the deck in front of the fence while the boat is in motion. Keep all passengers behind the front fence or enclosure.

Persons on the front deck could easily be thrown overboard or persons dangling their feet over the front edge could get their legs caught by a wave and pulled into the water.

2 Boats with front-mounted, raised pedestal fishing seats:

These elevated fishing seats are not intended for use when the boat is traveling faster than idle or trolling speed. Sit only in seats designated for traveling at faster speeds.

Any unexpected sudden reduction in boat speed could result in the elevated passenger falling over the front of the boat.

⚠ WARNING

Avoid serious injury or death from falling over the front end of a pontoon or deck boat and being run over by the outboard. Stay back from the front end of the deck and remain seated while the boat is in motion.

obd

INFORMATIONS GENERALES

obz1d

MESSAGE DE SÉCURITÉ DES PASSAGERS - PLATES ET BARGES-PONTS

Chaque fois que le bateau est en mouvement, observez la position de tous les passagers. Ne permettez à personne de rester debout ni de s'asseoir à des endroits non autorisés pour des déplacements à des vitesses supérieures au ralenti car un brusque ralentissement du bateau, lors de la traversée d'une grosse vague ou du sillage d'une autre embarcation par exemple, une réduction rapide des gaz ou un changement de cap soudain, pourraient les faire basculer par-dessus bord, à l'avant du bateau, entre les deux pontons. Le moteur hors-bord risquerait alors de les blesser.

1 Bateaux à pont avant ouvert :

Ne permettez à quiconque de rester sur le pont avant, devant la barrière lorsque le bateau est en mouvement. Veillez à ce que les passagers restent derrière la barrière ou la séparation avant.

Les personnes qui se tiennent sur le pont avant peuvent facilement tomber à l'eau. Celles qui laissent pendre leurs pieds à l'avant du bateau prennent le risque d'être entraînées par une vague et projetées dans l'eau.

2 Bateaux équipés de sièges de pêche surélevés, montés à l'avant :

Ces sièges de pêche surélevés ne doivent pas être utilisés lorsque le bateau se déplace à une vitesse supérieure au ralenti ou à celle appropriée pour la pêche à la traîne. Les sièges prévus à cet effet doivent alors être utilisés.

Toute personne assise sur ce siège peut être projetée par-dessus bord à l'avant du bateau en cas de ralentissement soudain et inattendu.

⚠ AVERTISSEMENT

Toute chute à l'avant des plates ou des barges-ponts peut entraîner des lésions corporelles graves, voire mortelles, en raison du contact possible avec le moteur hors-bord. Ne vous tenez pas à l'avant du bateau et restez assis lorsque ce dernier est en mouvement.

obj

INFORMACION GENERAL

obz1j

MENSAJE DE SEGURIDAD PARA LOS PASAJEROS – EMBARCACIONES DE PONTONES Y DE CUBIERTA

Siempre que la embarcación esté en movimiento, observe la posición de todos los pasajeros. No permita que ningún pasajero se ponga de pie, ni que use asientos distintos de aquellos designados para viajar a velocidades mayores que la de marcha lenta, ya que una disminución repentina de la velocidad, como al cabecear en una ola o estela grande, una reducción repentina de la aceleración o un cambio brusco de la dirección de la embarcación, podría arrojarlos delante de la embarcación. Al caer delante de la embarcación entre los dos pontones quedarán en la trayectoria del motor fuera de borda.

1 Embarcaciones con cubierta delantera abierta:

Nadie debe estar delante de la baranda de la cubierta mientras la embarcación está en movimiento. Todos los pasajeros deben permanecer detrás de la baranda delantera o cerco.

Las personas que se encuentren en la cubierta delantera podrían caerse fácilmente sobre la borda, o si tienen los pies colgando sobre el borde delantero una ola podría atrapar sus piernas y succionarlos al agua.

2 Embarcaciones con asientos de pesca de columna elevada montados en la parte delantera:

Estos asientos elevados de pesca no se deben utilizar cuando la embarcación se esté desplazando a mayor velocidad que la de marcha lenta o de remolque. Sólo se debe sentar en los asientos designados para viajar a mayores velocidades.

Cualquier disminución repentina de la velocidad de la embarcación podría ocasionar que el pasajero que esté sentado en el asiento elevado se caiga delante de la embarcación.

⚠ ADVERTENCIA

Evite las lesiones graves o la muerte a causa de la caída por el extremo delantero de la embarcación de pontones o de cubierta y ser arrollado por el motor fuera de borda. Mientras la embarcación esté en movimiento permanezca sentado y alejado del extremo delantero.

obh

INFORMAÇÕES GERAIS

obz1h

MENSAGEM DE SEGURANÇA DO PASSAGEIRO - BARCOS PONTÃO E DE CONVÉS

Todas as vezes que o barco estiver em movimento, observe a localização de todos os passageiros. Não permita que nenhum passageiro fique em pé ou use assentos diferentes daqueles designados para viajar mais rápido do que com a velocidade de marcha lenta, porque uma redução súbita na velocidade do barco, como o resultado de mergulhar dentro de uma esteira ou onda grande, uma redução súbita da aceleração ou uma mudança marcante na direção do barco, pode ejetá-los por cima da frente do barco. A queda por cima da frente do barco entre dois pontões colocará os passageiros na posição de serem atropelados pelo motor de popa.

1 Barcos que têm um convés dianteiro aberto:

Nenhuma pessoa jamais deve estar sobre o convés, em frente da amurada, enquanto o barco estiver em movimento. Conserve todos os passageiros atrás da amurada dianteira ou de um compartimento fechado.

As pessoas no convés dianteiro podem ser facilmente ejetadas para fora de bordo ou aquelas que embalançam os seus pés sobre a borda frontal podem ter as suas pernas agarradas por uma onda e ser puxadas para dentro da água.

2 Barcos com assentos de pesca sobre pedestal elevado, montado na frente:

Esses assentos de pesca elevados não foram projetados para serem usados quando o barco está viajando mais rápido do que a marcha lenta ou do que a velocidade de corrida. Sente somente em assentos designados para viajar em velocidades mais rápidas.

Qualquer redução súbita na velocidade do barco pode fazer com que um passageiro elevado caia por cima da frente do barco.

⚠ AVISO

Evite ferimentos graves ou morte resultantes de uma queda por cima da ponta dianteira de um pontão ou de um barco com convés e de ser atropelado pelo motor de popa. Mantenha-se afastado da ponta dianteira do convés e permaneça sentado enquanto o barco estiver em movimento.

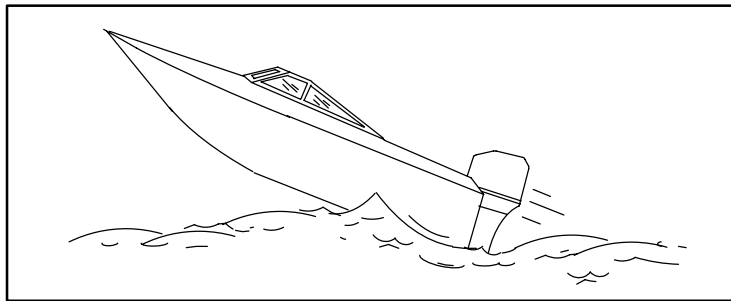

ob

GENERAL INFORMATION

obm1 WAVE AND WAKE JUMPING

Operating recreational boats over waves and wakes is a natural part of boating. However, when this activity is done with sufficient speed to force the boat hull partially or completely out of the water, certain hazards arise, particularly when the boat re-enters the water.

The primary concern is the boat changing direction while in the midst of the jump. In such case the landing may cause the boat to veer violently in a new direction. Such a sharp change in direction can cause occupants to be thrown out of their seats, or out of the boat.

There is another less common hazardous result from allowing your boat to launch off a wave or wake. If the bow of your boat pitches down far enough while airborne, upon water contact it may penetrate under the water surface and "submarine" for an instant. This will bring the boat to a nearly instantaneous stop and can send the occupants flying forward. The boat may also steer sharply to one side.

⚠ WARNING

Avoid serious injury or death from being thrown within or out of a boat when it lands after jumping a wave or wake. Avoid wave or wake jumping whenever possible. Instruct all occupants that if a wake or wave jump occurs, get low and hang on to any boat hand hold.

obd

INFORMATIONS GENERALES

obm1d SAUT DE VAGUES ET DE TRAÎNÉES DE SILLAGE

Il est normal d'avoir à traverser des vagues ou des traînées de sillage lorsque l'on conduit un bateau de plaisance. Quand cette manœuvre est exécutée avec suffisamment de vitesse pour que la coque du bateau se soulève partiellement ou totalement de l'eau, elle comporte alors des dangers, notamment lorsque la coque entre à nouveau en contact avec l'eau.

Le changement de direction du bateau, au milieu du saut, est particulièrement dangereux, car il risque de virer brutalement à sa retombée dans l'eau. Un tel changement brusque de direction peut projeter les occupants hors de leurs sièges, ou même par-dessus bord.

Le saut de vagues ou de traînées de sillage peut comporter un autre danger moins courant. Si la proue de votre bateau pique suffisamment lorsque ce dernier est aéroporté, elle peut pénétrer sous l'eau et se trouver momentanément immergée. Le bateau exécute alors un arrêt presque instantané et ses occupants peuvent être projetés vers l'avant. Il risque aussi de virer brusquement d'un côté ou de l'autre.

⚠ AVERTISSEMENT

Pour éviter toute blessure grave, voire mortelle, due à une projection dans le bateau ou par-dessus bord lorsque ce dernier reprend contact avec le plan d'eau, gardez-vous, si possible, de sauter les vagues ou les traînées de sillage. Avertissez tous les passagers de se baisser et de se tenir fermement au bateau lorsque le bateau saute une vague ou une traînée de sillage.

obj

INFORMACION GENERAL

obm1j SALTAR OLAS Y ESTELAS

El manejo de embarcaciones recreacionales sobre olas y estelas es una parte natural de la navegación. Sin embargo, cuando esta actividad se realiza a suficiente velocidad como para forzar el casco de la embarcación parcial o totalmente fuera del agua, se presentan ciertos riesgos, especialmente cuando la embarcación vuelve a entrar en el agua.

La principal preocupación es el cambio de dirección de la embarcación mientras se encuentra en el medio del salto. En tal caso, al caer la embarcación puede virar violentamente en una nueva dirección. Tal cambio brusco de dirección podría hacer que los ocupantes salgan disparados de sus asientos o de la embarcación.

Existe otro riesgo menos común que resulta de dejar que su embarcación salte sobre una ola o estela. Si la proa de la embarcación se inclina hacia abajo lo suficiente mientras se encuentra en el aire, al hacer contacto con el agua puede penetrarla y "hundirse" momentáneamente. Esto ocasionará la parada casi instantánea de la embarcación y puede arrojar a los ocupantes hacia adelante. También podrá virar violentamente hacia un lado.

⚠ ADVERTENCIA

Evite las lesiones graves o la muerte a causa de ser arrojado dentro o fuera de una embarcación cuando ésta cae después de saltar sobre una ola o estela. Evite saltar sobre olas o estelas siempre que sea posible. Advierta a todos los ocupantes que si ocurre un salto sobre una ola o estela deben agacharse y asirse de cualquier agarradera de la embarcación.

obh

INFORMAÇÕES GERAIS

obm1h SALTAR ESTEIRA E ONDA

Operar barcos de lazer sobre ondas e esteiras é uma parte natural da navegação. Contudo, quando esta atividade é feita com velocidade suficiente para forçar o casco do barco parcialmente ou completamente para fora da água, determinados riscos surgem, particularmente quando o barco reentra na água.

A preocupação principal é o barco mudar de direção enquanto estiver saltando. Nesse caso, o pouso na água pode fazer com que o barco se desvie para um rumo novo. Essa mudança brusca na direção pode fazer com que os ocupantes sejam jogados para fora de seus assentos ou ejetados do barco.

Existe um outro perigo, menos comum, de permitir que o seu barco salte uma onda ou esteira. Se a proa do seu barco arfar suficientemente enquanto estiver no ar, ao entrar em contato com a água, ela poderá penetrar debaixo da superfície da água e submergir-se por um instante. Isto levará o barco a uma parada quase instantânea e pode lançar os ocupantes para a frente. O barco pode também fazer uma curva brusca para um lado.

⚠ AVISO

Evite ferimentos graves ou morte resultantes de ser jogado para dentro ou para fora de um barco, quando ele atingir a água após ter saltado uma onda ou esteira. Evite saltar uma onda ou esteira sempre que for possível. Instrua todos os ocupantes para que no caso de ocorrer um salto de onda ou esteira, que eles se abaixem e segurem um suporte, do barco, para as mãos.

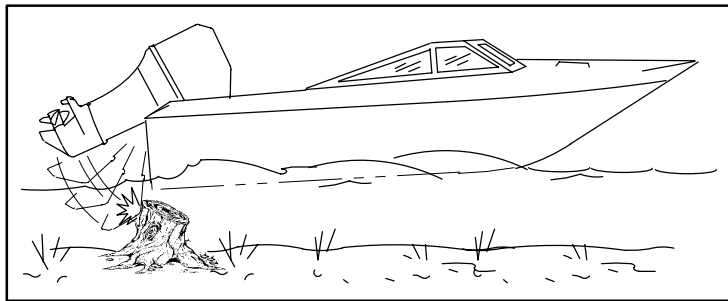

ob

GENERAL INFORMATION

obn5 IMPACT WITH UNDERWATER HAZARDS

Reduce speed and proceed with caution whenever you drive a boat in shallow water areas or in areas where you suspect of underwater obstacles may exist which could be struck by the outboard or the boat bottom. **The most important thing you can do to help reduce injury or impact damage from striking a floating or underwater object is to control the boat speed. Under these conditions, boat speed should be kept to a minimum planing speed (15 to 25 MPH).**

⚠ WARNING

To avoid serious injury or death from all or part of an outboard coming into the boat after striking a floating or underwater obstacle maintain a top speed no greater than minimum planing speed.

Striking a floating or underwater object could result in an infinite number of situations. Some of these situations could result in the following:

- Part of the outboard or the entire outboard could break loose and fly into the boat.
- The boat could move suddenly in a new direction. Such a sharp change in direction can cause occupants to be thrown out of their seats or out of the boat.
- A rapid reduction in speed. This will cause occupants to be thrown forward, or even out of the boat.
- Impact damage to the outboard and/or boat.

(continued on next page)

obd

INFORMATIONS GENERALES

obn5d IMPACT AVEC DES OBJETS IMMERGÉS

Réduisez la vitesse et naviguez avec prudence chaque fois que le bateau se trouve dans des eaux peu profondes ou dans des zones qui peuvent renfermer des obstacles immergés susceptibles d'être heurtés par le hors-bord ou par la carène du bateau. **Contrôler la vitesse est le meilleur moyen de réduire les blessures ou les dommages matériels qui peuvent survenir à la suite d'un impact avec un objet flottant ou immergé. Dans ces conditions, la vitesse du bateau doit être maintenue à une vitesse de déjaugeage minimum (25 à 40 km/h).**

⚠ AVERTISSEMENT

Pour éviter des blessures graves, voire mortelles, provoquées par tout ou partie d'un moteur hors-bord projeté dans le bateau à la suite d'un impact avec un obstacle flottant ou immergé, maintenez une vitesse maximale équivalente au plus à la vitesse de déjaugeage minimum.

L'impact avec un objet flottant ou immergé peut être à l'origine d'un grand nombre de situations différentes. Certaines d'entre elles peuvent entraîner les problèmes suivants :

- Une partie ou la totalité du moteur peut se détacher et être projetée dans le bateau.
- Le bateau peut se déplacer soudainement dans un sens. Un tel changement brusque de direction peut éjecter les passagers de leur siège ou les projeter par-dessus bord.
- Une réduction rapide de vitesse peut projeter les passagers vers l'avant ou même par-dessus bord.
- Dégâts matériels au hors-bord et/ou au bateau à la suite de l'impact.

(suite page suivante)

obj

INFORMACION GENERAL

obn5j IMPACTO CON OBSTÁCULOS SUMERGIDOS

Siempre que conduzca una embarcación en áreas de aguas poco profundas o en áreas donde sospeche que existan obstáculos sumergidos con los que podría chocar el motor fuera de borda o el fondo de la embarcación, reduzca la velocidad y prosiga con cautela. **La maniobra más importante que usted puede hacer para reducir las lesiones o el daño del impacto al chocar con un objeto flotante o sumergido es controlar la velocidad de la embarcación. Bajo estas condiciones, se debe mantener la velocidad de la embarcación a la velocidad mínima de planeo (25 a 40 km/h).**

⚠ ADVERTENCIA

Para evitar lesiones graves o la muerte a causa del impacto de un motor o parte del mismo, que se desprenda de la embarcación después de chocar contra un obstáculo flotante o sumergido, mantenga una velocidad máxima no mayor que la velocidad mínima de planeo.

El impacto contra un objeto flotante o sumergido podría producir un número infinito de situaciones. Algunas de estas situaciones podrían dar lugar a lo siguiente:

- Parte del motor fuera de borda, o su totalidad, podría desprenderse violentamente y caer en la embarcación.
- La embarcación podría cambiar violentamente de dirección. Tal cambio brusco de dirección podría hacer que los ocupantes salgan disparados de sus asientos o de la embarcación.
- Una reducción rápida de la velocidad. Esto hará que los ocupantes salgan disparados hacia adelante, e incluso fuera de la embarcación.
- Daño al motor o la embarcación a causa del impacto.

(continúa en la siguiente página)

obh

INFORMAÇÕES GERAIS

obn5h IMPACTO EM OBSTÁCULOS SUBMERSOS

Reduza a velocidade e vá com cuidado sempre que dirigir um barco em áreas de água rasa ou onde você suspeite que haja obstáculos submersos, os quais poderiam ser golpeados pelo motor de popa ou pelo fundo do barco. **A coisa mais importante que você pode fazer para ajudar a reduzir ferimentos ou danos causados pelo impacto ao bater num objeto flutuando ou submerso é controlar a velocidade do barco. Sob essas circunstâncias, a velocidade do barco deve ser conservada na velocidade mínima de planeio (15 a 25 MPH).**

⚠ AVISO

Para evitar ferimentos graves ou morte resultantes de um motor de popa inteiro ou parte dele vindo para dentro do barco, após ter batido num obstáculo flutuante ou submerso, mantenha uma velocidade máxima que não seja superior a velocidade mínima de planeio.

A batida em um objeto submerso ou flutuante pode resultar num número infinito de situações. Algumas dessas situações podem resultar no seguinte:

- Parte do motor de popa ou o motor de popa inteiro pode quebrar e voar para dentro do barco.
- O barco pode mover-se subitamente em uma nova direção. Essa mudança brusca na direção pode fazer com que os ocupantes sejam jogados para fora de seus assentos ou ejetados do barco.
- Uma redução rápida na velocidade. Isto fará com que os ocupantes sejam jogados para frente ou até mesmo ejetados do barco.
- Avarias causadas pelo impacto ao motor de popa e/ou ao barco.

(continua na próxima página)

GENERAL INFORMATION

obn7

IMPACT WITH UNDERWATER HAZARDS

Keep in mind, one of the most important things you can do to help reduce injury or impact damage in these situations is control the boat speed. Boat speed should be kept to a minimum planing speed when driving in waters known to have underwater obstacles.

After striking a submerged object, stop the engine as soon as possible and inspect the outboard for any broken or loose parts. If damage is present or suspected, the outboard should be taken to an authorized dealer for a thorough inspection and necessary repair.

The boat should also be checked for any hull fractures, transom fractures, or water leaks.

Operating a damaged outboard could cause additional damage to other parts of the outboard, or could affect control of the boat. If continued running is necessary, do so at greatly reduced speeds.

⚠ WARNING

Avoid serious injury or death from loss of boat control. Continued boating with major impact damage can result in sudden outboard component failure with or without subsequent impacts. Have the outboard thoroughly inspected and any necessary repairs made.

Additional safety instructions for Hand tilted outboards

If an obstacle is struck at planing speed and the outboard is not fastened to the boat transom with through bolts in addition to the transom bracket clamp screws, it is possible that the outboard could fly off the transom and possibly land in the boat.

⚠ WARNING

Avoid serious injury or death from being struck by a disconnected outboard. Do not boat above idle speed in water suspected of containing underwater obstacles if the outboard is not bolted to the transom.

When operating a hand tilted outboard, no operator, passenger, or cargo should occupy the space directly in front of the outboard. This space may be violently filled by the outboard if the outboard should kick up from striking an underwater obstacle.

obd

INFORMATIONS GENERALES

obn7d

IMPACT AVEC DES OBJETS IMMERGÉS

N'oubliez pas que la meilleure manière de réduire les risques d'accidents ou de dégâts matériels dans ces situations est de contrôler la vitesse du bateau. Cette dernière doit être maintenue à une vitesse de déjaugage minimale lorsque vous naviguez dans des eaux où les obstacles immergés sont fréquents.

À la suite de tout impact avec un objet immergé, arrêtez le moteur dès que possible et vérifiez qu'aucune de ses pièces n'est cassée ou détachée. En cas de dégât matériel, réel ou suspecté, faites vérifier et réparer le moteur par un revendeur agréé.

La coque du bateau, le tableau arrière, ainsi que les éventuelles fuites d'eau doivent aussi être vérifiés.

L'utilisation d'un moteur hors-bord défectueux peut provoquer des dégâts aux autres pièces ou compromettre le contrôle du bateau. Si le moteur doit être malgré tout utilisé, faites-le tourner à des vitesses très réduites.

⚠ AVERTISSEMENT

Pour éviter toute blessure grave, voire mortelle, ne perdez pas le contrôle du bateau. L'utilisation d'un moteur endommagé par un impact peut entraîner une défaillance soudaine de ses organes, avec ou sans impacts ultérieurs. Faites vérifier et réparer le moteur.

Autres consignes de sécurité pour les moteurs hors-bord à barre franche

Si le bateau heurte un obstacle à la vitesse de déjaugage alors que le moteur hors-bord n'est fixé au tableau arrière que par les vis de serrage du support, sans boulons traversants, il est possible que le moteur se détache du tableau arrière et soit projeté dans le bateau.

⚠ AVERTISSEMENT

Pour éviter toute blessure grave, voire mortelle, à la suite d'un moteur hors-bord qui viendrait à se détacher du tableau arrière, ne naviguez pas à une vitesse supérieure au ralenti dans des eaux susceptibles de renfermer des obstacles immergés si le moteur n'est pas fixé au tableau arrière par des boulons traversants.

Si votre bateau est équipé d'un moteur hors-bord à barre franche, aucun pilote, passager ou chargement ne doit se trouver directement devant le moteur. Ce dernier peut soudainement être projeté dans cet espace s'il venait à heurter un obstacle immergé.

obj

INFORMACION GENERAL

obn7i

IMPACTO CON OBSTÁCULOS SUMERGIDOS

Tenga en cuenta que en estas situaciones lo más importante que usted puede hacer para reducir las lesiones o los daños por impacto es controlar la velocidad de la embarcación. La velocidad de la embarcación debe mantenerse a la velocidad mínima de planeo cuando se conduce en aguas donde se sabe que hay obstáculos sumergidos.

Después de chocar con un objeto sumergido, pare el motor lo más pronto posible e inspecciónelo para ver si se han roto o aflojado piezas. Si se ha producido daño, o se sospecha que lo haya, lleve el motor fuera de borda a un distribuidor autorizado para someterlo a una inspección completa y realizar las reparaciones necesarias.

También se debe revisar la embarcación en busca de fracturas del casco, del espejo de popa o filtraciones de agua.

La operación de un motor fuera de borda dañado puede causar más daños a otras piezas del motor, o afectar el control de la embarcación. Si tiene que continuar haciéndolo funcionar, hágalo a velocidades muy reducidas.

⚠ ADVERTENCIA

Evite lesiones graves o la muerte a causa de la pérdida del control de la embarcación. Si se continúa navegando después de recibir daño fuerte por impacto pueden ocurrir fallos súbitos de los componentes del motor con o sin impactos subsecuentes. Haga revisar minuciosamente el motor y que le hagan las reparaciones necesarias.

Instrucciones adicionales de seguridad para motores fuera de borda con palanca de dirección manual

Si se choca con un obstáculo cuando la embarcación corre a la velocidad de planeo y el motor fuera de borda no está asegurado al espejo de popa con pernos pasantes, además de los tornillos de la abrazadera de soporte del espejo de popa, es posible que el motor salga disparado del espejo de popa y caiga dentro de la embarcación.

⚠ ADVERTENCIA

Evite las lesiones graves o la muerte a causa del impacto de un motor fuera de borda desconectado. No navegue a mayor velocidad que la de marcha en vacío en aguas donde se sospeche que existan obstáculos sumergidos si el motor fuera de borda no está empernado al espejo de popa.

Al operar un motor fuera de borda con palanca de dirección manual, no debe haber ningún operador, pasajero ni carga en el espacio que queda directamente frente al motor. El motor ocupará violentamente este espacio al levantarse si choca con un obstáculo sumergido.

obh

INFORMAÇÕES GERAIS

obn7h

IMPACTO EM OBSTÁCULOS SUBMERSOS

Esteja ciente que a coisa mais importante que você pode fazer para ajudar a diminuir danos causados pelo impacto ou ferimentos, nessas situações, é controlar a velocidade do barco. A velocidade do barco deve ser mantida na velocidade de planeio mínima quando o barco está sendo dirigido em águas, nas quais já se sabe que existem obstáculos submersos.

Depois de golpear um objeto submerso, pare o motor assim que for possível e inspecione o motor de popa para ver se há peças frouxas ou quebradas. Se houver avaria ou a suspeita de avaria, o motor de popa deve ser levado a um revendedor autorizado para uma inspeção completa e conserto necessário.

O barco deve ser inspecionado também para ver se tem quaisquer rachaduras no casco ou na popa, ou se há vazamentos de água.

A operação de um motor de popa danificado pode causar avarias adicionais em outras peças do motor de popa, ou pode afetar o controle do barco. Se for necessário continuar com a operação, faça-o em velocidades bastante reduzidas.

⚠ AVISO

Evite ferimentos graves ou morte causados pela perda do controle do barco. A continuação da navegação com avaria grande causada por um impacto pode resultar em falha súbita de algum componente do motor de popa com ou sem impactos subseqüentes. Providencie para que o seu revendedor inspecione completamente o motor de popa e faça quaisquer consertos necessários.

Instruções de segurança adicionais para os motores de popa com cana do leme e arranque manual

Se o motor de popa bater num obstáculo navegando em velocidade de planeio e não estiver bem preso na popa do barco com as cavilhas passantes, além dos parafusos da braçadeira do suporte de popa, é possível que o motor de popa voe para fora da popa e aterrisse possivelmente dentro do barco.

⚠ AVISO

Evite ferimentos graves ou morte causados pelo golpe de um motor de popa desconectado. Não navegue em velocidades superiores a de marcha lenta em águas que se suspeite conter obstáculos submersos, se o motor de popa não estiver aparafusado na popa.

Ao operar um motor de popa com cana do leme e de arranque manual, nenhum operador, passageiro ou carga deve ocupar o espaço diretamente a frente do motor de popa. Este espaço pode ser preenchido violentamente pelo motor de popa, se ele saltar após ter batido num obstáculo submerso.

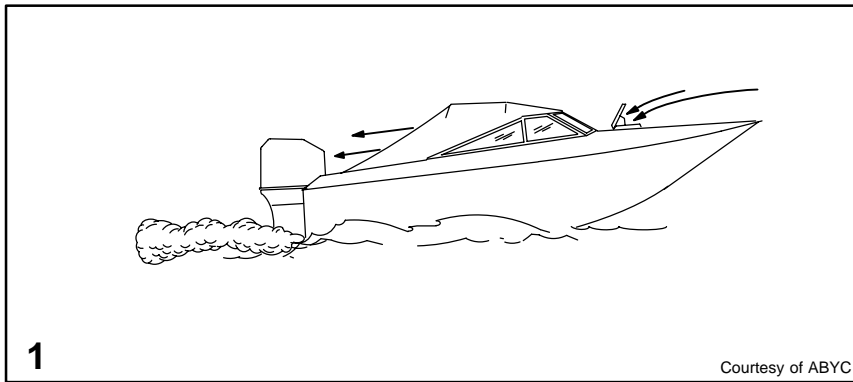

Courtesy of ABYC

GENERAL INFORMATION

ob

EXHAUST EMISSIONS

Be Alert To Carbon Monoxide Poisoning

Carbon monoxide is present in the exhaust fumes of all internal combustion engines including the outboards, stern drives and inboard engines that propel boats, as well as the generators that power various boat accessories. Carbon monoxide is a deadly gas that is odorless, colorless and tasteless.

Early symptoms of carbon monoxide poisoning which should not be confused with seasickness or intoxication, include headache, dizziness, drowsiness, and nausea.

⚠ WARNING

Avoid the combination of a running engine and poor ventilation. Prolonged exposure to carbon monoxide in sufficient concentration can lead to unconsciousness, brain damage, or death.

Good Ventilation

Ventilate passenger area, open side curtains, or forward hatches to remove fumes.

1 Example of desired air flow through the boat.

obd

INFORMATIONS GENERALES

obi2d

GAZ D'ÉCHAPPEMENT

Attention au monoxyde de carbone !

Le monoxyde de carbone est présent dans les gaz d'échappement de tous les moteurs à combustion interne, y compris les hors-bord, les moteurs à embase et les moteurs in-bord de propulsion des bateaux, ainsi que les générateurs d'alimentation des différents accessoires. Le monoxyde de carbone est un gaz mortel incolore, inodore et insipide.

Les symptômes précurseurs, qui ne doivent pas être confondus avec le mal de mer ou l'ivresse, comprennent des maux de tête, des vertiges, la somnolence et des nausées.

⚠ AVERTISSEMENT

Évitez de faire tourner le moteur si la ventilation n'est pas suffisante. Une exposition prolongée au monoxyde de carbone, en concentration suffisante, peut provoquer des évanouissements, des lésions cérébrales ou la mort.

Bonne ventilation

Aérez la cabine des passagers, ouvrez les rideaux latéraux ou écoutilles avant pour évacuer les gaz.

1 Exemple de bonne ventilation- Circulation d'air désirée dans le bateau

obj

INFORMACION GENERAL

obi2j

EMISIONES DEL ESCAPE

Cuidado con el envenenamiento por monóxido de carbono

El monóxido de carbono se encuentra en los gases de escape de todos los motores de combustión interna, incluyendo los motores fuera de borda, motores dentro/fuera y motores marinos que propulsan embarcaciones, así como los grupos electrógenos que accionan varios accesorios de una embarcación. El monóxido de carbono es un gas mortal que no tiene color, olor ni sabor.

Los síntomas iniciales del envenenamiento por monóxido de carbono, que no se deben confundir con el mareo o la intoxicación, incluyen el dolor de cabeza, el vértigo, el adormecimiento y las náuseas.

⚠ ADVERTENCIA

Evite la combinación de un motor funcionando y ventilación deficiente. La exposición prolongada al monóxido de carbono en concentración suficiente puede dar lugar a pérdida del sentido, daño al cerebro o la muerte.

Buena ventilacion

Ventile el área de pasajeros, abra las cortinas laterales o ponga las escotillas hacia adelante para eliminar los gases.

1 Ejemplo de flujo de aire deseado a través de la embarcación

obh

INFORMAÇÕES GERAIS

obi2h

EMISSIONES DE ESCAPAMENTO

Esteja Alerta para Envenenamento Causado por Monóxido de Carbono

O monóxido de carbono está presente nos gases de escapamento de todos os motores de combustão interna incluindo os motores de popa, os motores de propulsão traseira "stern drives" e os motores a bordo que propulsionam barcos, como também nos geradores que energizam vários acessórios do barco. O monóxido de carbono é um gás mortal que é inodoro, incolor e não tem sabor.

Os sintomas precoces de envenenamento por monóxido de carbono que não devem ser confundidos com o enjôo causado pelo balanço do mar ou intoxicação, incluem dor de cabeça, tonteira, sonolência e náusea.

⚠ AVISO

Evite a combinação de um motor operando e má ventilação. A exposição prolongada ao monóxido de carbono em concentração suficiente pode levar a inconsciência, danos cerebrais ou morte.

Boa Ventilação

Ventile a área de passageiros, abra as cortinas laterais ou as escotilhas de proa para remover os gases.

1 Exemplo de boa ventilação - Fluxo de ar desejado através do barco

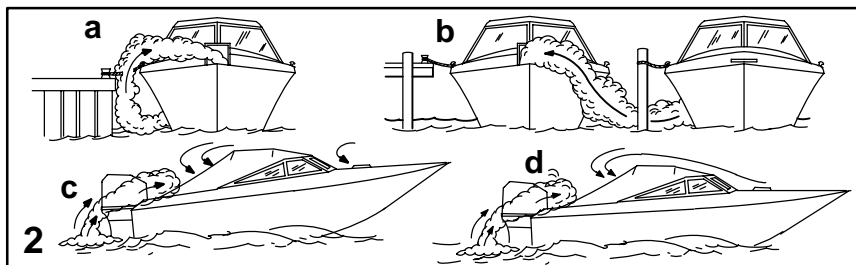

GENERAL INFORMATION

ob

EXHAUST EMISSIONS (CONTINUED)

Poor Ventilation

Under certain running and/or wind conditions, permanently enclosed or canvas enclosed cabins or cockpits with insufficient ventilation may draw in carbon monoxide. Install one or more carbon monoxide detectors in your boat.

Although the occurrence is rare, on a very calm day, swimmers and passengers in an unclosed area of a stationary boat that contains or is near a running engine may be exposed to a hazardous level of carbon monoxide.

2 Examples of Poor Ventilation:

While boat is stationary

- Running the engine when the boat is moored in a confined space.
- Mooring close to another boat that has its engine running.

While boat is moving

- Running the boat with the trim angle of the bow too high.
- Running the boat with no forward hatches open (station wagon effect).

obd

INFORMATIONS GENERALES

obi3d

GAZ D'ÉCHAPPEMENT (SUITE)

Mauvaise ventilation

Dans certaines conditions de fonctionnement ou de vent, le monoxyde de carbone peut être aspiré dans les cabines ou les postes de pilotage clos ou recouverts d'un taud ne procurant pas de ventilation suffisante. Installez un ou plusieurs détecteurs de monoxyde de carbone dans votre bateau.

Dans de rares cas, par mer calme, les nageurs et les passagers d'un bateau à l'arrêt, dont le moteur tourne ou qui se trouve à proximité d'un moteur en marche, peuvent être exposés à une concentration dangereuse de monoxyde de carbone, même s'ils se tiennent dans une zone non close.

2 Exemples de mauvaise ventilation

Bateau stationnaire

- Moteur tournant lorsque le bateau est amarré dans un espace confiné.
- Amarrage à proximité d'un autre bateau dont le moteur tourne au ralenti.

Bateau en mouvement

- Moteur tournant avec un angle de relevage avant trop haut.
- Moteur tournant alors qu'aucune écoutille avant n'est ouverte (effet de voiture break).

INFORMACION GENERAL

obi3j

EMISIONES DEL ESCAPE (CONTINUACION)

Ventilación deficiente

Bajo ciertas condiciones de funcionamiento y/o del viento, las cabinas o casetas del timón, de cubierta permanente o cubiertas con lona, con ventilación insuficiente, pueden aspirar monóxido de carbono. Instale uno o varios detectores de monóxido de carbono en su embarcación.

Aunque esta situación es poco común, en un día muy tranquilo, los bañistas y los pasajeros que se encuentren en un área encerrada de una embarcación sin movimiento, que contenga un motor en funcionamiento o esté cerca de uno, pueden quedar expuestos a un nivel peligroso de monóxido de carbono.

2 Ejemplos de ventilación deficiente

Mientras la embarcación no se mueva:

- Hacer funcionar el motor mientras la embarcación esté anclada en un espacio confinado.
- Anclar cerca de otra embarcación cuyo motor esté funcionando.

Mientras la embarcación esté en movimiento:

- Operar la embarcación con el ángulo de levante de la proa demasiado alto.
- Operar la embarcación sin tener ninguna escotilla delantera abierta (efecto camioneta station wagon).

obh

INFORMAÇÕES GERAIS

obi3h

EMISSIONES DE ESCAPAMENTO (CONTINUAÇÃO)

Má Ventilação

Em determinadas condições de operação e/ou de vento, postos de pilotagem ou cabinas permanentemente fechadas ou fechadas com lona, que tenham ventilação insuficiente, podem reter monóxido de carbono. Instale um ou mais detectores de monóxido de carbono no seu barco.

Embora a ocorrência seja rara, em um dia muito calmo, nadadores e passageiros em uma área descoberta de um barco estacionário que contenha ou que esteja próximo de um motor operando podem ser expostos a níveis perigosos de monóxido de carbono.

2 Exemplos de má ventilação

Enquanto o barco está estacionário

- Operar o motor quando o barco estiver atracado em um espaço confinado.
- Atracar próximo de outro barco que tenha o seu motor operando.

Enquanto o barco está se movimentando

- Operar o barco com o ângulo de compensação da proa muito alto.
- Operar o barco sem nenhuma das escotilhas dianteiras abertas (efeito de caminhonete).

GENERAL INFORMATION

obj2

SELECTING ACCESSORIES FOR YOUR OUTBOARD

Genuine Mercury Precision or Quicksilver Accessories have been specifically designed and tested for your outboard. These accessories are available from Mercury Marine dealers.

Some accessories not manufactured or sold by Mercury Marine are not designed to be safely used with your outboard or outboard operating system. Acquire and read the installation, operation, and maintenance manuals for all your selected accessories.

⚠ WARNING

Check with your dealer before installation of accessories. The misuse of acceptable accessories or the use of unacceptable accessories can result in serious injury, death, or product failure.

obj1

SAFE BOATING SUGGESTIONS

In order to safely enjoy the waterways, familiarize yourself with local and other governmental boating regulations and restrictions, and consider the following suggestions.

Use flotation devices. Have an approved personal flotation device of suitable size for each person aboard (it is the law) and have it readily accessible.

Do not overload your boat. Most boats are rated and certified for maximum load (weight) capacities (refer to your boat capacity plate). If in doubt, contact your dealer or the boat manufacturer.

Perform safety checks and required maintenance. Follow a regular schedule and ensure that all repairs are properly made.

(continued on next page)

objd

INFORMATIONS GENERALES

obj2d

CHOIX DES ACCESSOIRES DU MOTEUR HORS-BORD

Les accessoires de marque Mercury Precision ou Quicksilver ont été conçus et testés spécialement pour votre moteur hors-bord. Ces accessoires sont disponibles auprès des revendeurs Mercury Marine.

Certains accessoires qui ne sont pas fabriqués ou vendus par Mercury Marine peuvent présenter des problèmes de sécurité si vous les utilisez avec votre moteur hors-bord. Procurez-vous les manuels d'installation, d'utilisation et d'entretien de tous les accessoires que vous choisissez et lisez-les attentivement.

⚠ AVERTISSEMENT

Consultez votre concessionnaire avant toute installation d'accessoires. Un mauvais usage des accessoires recommandés ou l'installation d'accessoires incompatibles avec votre équipement peut causer des blessures graves ou mortelles ou une défaillance du produit.

obj1d

SECURITE SUR L'EAU

Pour votre sécurité sur l'eau, renseignez-vous sur la réglementation et les restrictions relatives à la navigation, et n'oubliez pas les mesures de précaution ci-dessous.

Utilisez un gilet de sauvetage. Vous devez disposer d'un gilet de sauvetage homologué facilement accessible pour chaque personne à bord.

Ne chargez pas votre bateau à l'excès. La plupart des bateaux sont classés et certifiés en fonction d'une capacité de charge (poids transporté) nominale maximale. Consultez la plaque de capacité de votre bateau. Dans le doute, contactez votre concessionnaire ou le constructeur du bateau.

Procédez régulièrement à toutes les vérifications de sécurité et à tous les travaux d'entretien requis et veillez à faire effectuer les réparations nécessaires.

(suite page suivante)

INFORMACION GENERAL

obj2j

SELECCION DE ACCESORIOS PARA SU MOTOR FUERA DE BORDA

Los accesorios genuinos Mercury Precision o Quicksilver de Mercury Marine han sido diseñados y sometidos a prueba específicamente para su motor fuera de borda.

Algunos accesorios que no han sido fabricados o vendidos por Mercury Marine no están diseñados para usarse con su motor fuera de borda o el sistema operativo de su motor fuera de borda sin producir problemas. Adquiera y lea los manuales de instalación, operación y mantenimiento de todos los accesorios que seleccione.

⚠ ADVERTENCIA

Consulte con su distribuidor antes de instalar los accesorios. Si los accesorios aceptables no son usados debidamente o si se usan accesorios no recomendables, se podrían producir lesiones graves, la muerte o defectos del producto.

objk1j

SUGERENCIAS PARA UNA NAVEGACION SEGURA

Para disfrutar de las vías náuticas sin ningún riesgo, familiarícese con los reglamentos y las restricciones locales y gubernamentales sobre la navegación. Además, tome en cuenta las siguientes sugerencias.

Use los dispositivos de flotación. Disponga de un dispositivo flotador personal del tamaño adecuado para cada persona a bordo y téngalos a la mano.

No sobrecargue su embarcación. La mayoría de embarcaciones están certificadas para una capacidad nominal de carga (peso) máxima (vea la placa de capacidades de su embarcación). Si tuviera alguna duda, consulte con su distribuidor o el fabricante de la embarcación.

Efectúe las revisiones de seguridad y siga el programa de mantenimiento requerido, y asegúrese de que todas las reparaciones sean hechas debidamente.

(continúa en la siguiente página)

objh

INFORMAÇÕES GERAIS

obj2h

SELEÇÃO DE ACESSÓRIOS PARA O MOTOR DE POPA

Os acessórios genuínos Mercury Precision ou Quicksilver da Mercury Marine foram projetados e testados especificamente para o seu motor.

Alguns acessórios que não foram fabricados ou vendidos pela Mercury Marine não foram projetados para serem usados de forma segura com o motor ou seus sistemas operacionais. Obtenha e leia os manuais de instalação, operação e manutenção de todos os acessórios selecionados.

⚠ AVISO

Consulte seu revendedor antes de instalar os acessórios. O uso indevido de acessórios aceitáveis, ou o uso de acessórios inaceitáveis, poderá resultar em graves ferimentos, morte ou falha do produto.

objk1h

SUGESTÕES PARA NAVEGAR COM SEGURANÇA

Para desfrutar das vias aquáticas com segurança, familiarize-se com os regulamentos e restrições de navegação das autoridades locais e de outros órgãos, e considere as seguintes sugestões.

Use dispositivos de flutuação. Mantenha a bordo e facilmente acessíveis, salva-vidas individuais aprovados, no tamanho apropriado, para cada passageiro do barco.

Não sobrecarregue o barco. A maioria dos barcos são avaliados e aprovados para uma capacidade máxima de carga (peso). (Consulte a plaqueta que indica a capacidade do seu barco). No caso de dúvidas, entre em contato com seu revendedor ou com o fabricante do barco.

Realize as verificações de segurança e a manutenção periódica necessária. Siga um programa regular e assegure-se de que todos os reparos sejam feitos de forma apropriada.

(continua na próxima página)

GENERAL INFORMATION SAFE BOATING SUGGESTIONS (CONTINUED)

Know and obey all nautical rules and laws of the waterways. Boat operators should complete a boating safety course. Courses are offered in the U.S.A. by (1) The U.S. Coast Guard Auxiliary, (2) The Power Squadron, (3) The Red Cross and (4) your state boating law enforcement agency. Inquiries may be made to the Boating Hot-line, 1-800-368-5647 or the Boat U.S. Foundation information number 1-800-336-BOAT.

Make sure everyone in the boat is properly seated. Don't allow anyone to sit or ride on any part of the boat that was not intended for such use. This includes backs of seats, gunwales, transom, bow, decks, raised fishing seats, any rotating fishing seat; anywhere that sudden unexpected acceleration, sudden stopping, unexpected loss of boat control or sudden boat movement could cause a person to be thrown overboard or into the boat.

Never be under the influence of alcohol or drugs while boating (it is the law). They impair your judgment and greatly reduce your ability to react quickly.

Prepare other boat operators. Instruct at least one person on board in the basics of starting and operating the outboard and boat handling in case the driver becomes disabled or falls overboard.

Passenger boarding. Stop the engine whenever passengers are boarding, unloading or are near the back (stern) of the boat. Just shifting the outboard into neutral is not sufficient.

Be alert. The operator of the boat is responsible by law to "maintain a proper lookout by sight (and hearing)." The operator must have an unobstructed view particularly to the front. No passengers, load, or fishing seats should block the operators view when operating the boat above idle speed.

Never drive your boat directly behind a water skier in case the skier falls. As an example, your boat traveling at 25 miles per hour (40 km/hr) in 5 seconds will overtake a fallen skier who was 200 feet (61m) in front of you.

(continued on next page)

INFORMATIONS GENERALES SECURITE SUR L'EAU (SUITE)

Prenez connaissance avec tous les règlements et lois nautiques applicables et respectez-les. Nous conseillons aux pilotes de suivre l'un des cours de navigation et de sécurité nautique proposés par diverses organisations telles que : 1. les auxiliaires des Garde-côtes, 2. les clubs nautiques, 3. la Croix Rouge et 4. la police maritime et des voies d'eau.

Veillez à ce que tous vos passagers soient bien assis. Ne laissez personne s'installer sur une partie quelconque du bateau non prévue à cet effet, par exemple les dossiers des sièges, les plats-bords, le tableau arrière, la proue, les ponts, les sièges de pêche surélevés ou tournants. De manière générale, interdisez tous les endroits d'où une personne pourrait tomber ou être projetée à l'eau en cas d'accélération brusque et inattendue, d'arrêt ou de mouvement soudains ou de perte de contrôle du bateau.

Ne naviguez jamais en état d'ivresse ou d'intoxication. Votre jugement et vos réflexes en souffriraient.

Formez d'autres personnes au pilotage du bateau. Montrez les manoeuvres de base (démarrage, fonctionnement du hors-bord et navigation) à l'un des passagers au moins, au cas où le pilote se trouverait incapable de conduire ou tomberait à l'eau.

Embarquement de passagers. Coupez le moteur lorsque vos passagers embarquent, débarquent ou se trouvent près de la poupe (arrière) du bateau (côté hélice). Passer au point mort ne suffit pas.

Soyez vigilant. Le pilote est tenu de rester en alerte en permanence, tant par la vue que par l'ouïe. Sa vision ne doit pas être obstruée, particulièrement dans la direction de marche du bateau. Il convient à cet effet d'écartier tout passager, matériel ou siège de pêche se trouvant dans le champ de vision du pilote lorsque le bateau se déplace à une vitesse supérieure au ralenti.

Ne suivez jamais directement un skieur : s'il tombe, vous risqueriez un accident grave. A 40 km/h, par exemple, votre bateau ne met que 5 secondes à rattraper un skieur tombé à 61 mètres de vous.

(suite page suivante)

INFORMACION GENERAL SUGERENCIAS PARA UNA NAVEGACION SEGURA (CONTINUACION)

Entérese y respete todos los reglamentos náuticos y leyes de vías náuticas. Las personas que conduzcan embarcaciones deben completar un curso de seguridad de navegación. Consulte con la autoridad náutica local sobre el lugar donde puede tomar este curso.

Cerciórese de que todos los ocupantes estén sentados debidamente. No permita que nadie se siente ni viaje en ninguna parte de la embarcación cuya finalidad no sea tal. Esto incluye la parte posterior de los asientos, la borda, el espejo de popa, la proa, las cubiertas, los asientos elevados para pescar y cualquier asiento de pesca giratorio; ya que una aceleración súbita, una parada intempestiva, la pérdida inesperada de control de la embarcación o el movimiento súbito de la misma podrían hacer que la persona salga arrojada al agua o dentro de la embarcación.

Jamás ingiera alcohol o drogas mientras esté navegando, porque nublan el juicio y reducen enormemente su capacidad de reaccionar rápidamente.

Prepare a otros operadores de la embarcación. Instruya cuando menos a una persona a bordo acerca de los aspectos básicos del arranque y la operación del motor de fuera de borda y sobre el manejo de la embarcación en caso de que el piloto quede inhabilitado o se caiga al agua.

Subida de pasajeros a bordo. Apague el motor siempre que los pasajeros estén abordando o bajando de la embarcación o estén cerca de la popa de la embarcación (hélice). No es suficiente colocar el motor fuera de borda en neutro.

Manténgase alerta. El piloto de la embarcación debe "mantener una vigía visual (y auditiva) apropiada". El piloto tiene que tener una visión sin obstrucciones, especialmente hacia adelante. Ningún pasajero ni ninguna carga o asiento para pescar debe bloquear la visión del piloto mientras esté conduciendo la embarcación a una velocidad mayor que la de marcha en vacío.

Jamás conduzca su embarcación directamente detrás de un esquiador por si éste se cae. Por ejemplo, si su embarcación está yendo a 40 km por hora, le demorará 5 segundos alcanzar a un esquiador caído que está a 61 m delante suyo.

(continúa en la siguiente página)

INFORMAÇÕES GERAIS SUGESTÕES PARA NAVEGAR COM SEGURANÇA (CONTINUAÇÃO)

Conheça e obedeça os regulamentos náuticos e as leis das vias aquáticas. Os operadores de barcos devem completar um curso de segurança para a atividade náutica.

Certifique-se de que todos os ocupantes do barco estejam corretamente sentados. Não permita que nenhuma pessoa sente ou trafegue em qualquer parte do barco que não sirva para tal finalidade. Isto inclui sentar-se no encosto dos assentos, nas amuradas, na travessa, na proa, no convés, nos assentos elevados para pesca, em qualquer assento giratório para pesca; em qualquer parte do barco que possa fazer com que uma pessoa seja projetada para fora ou para dentro do barco no caso de aceleração abrupta, parada brusca do barco, perda inesperada de controle do barco ou movimento abrupto do mesmo.

Nunca navegue sob a efeito de bebidas alcóolicas ou de drogas (é a lei). Estas substâncias prejudicam seu discernimento e reduzem sua capacidade de reagir com rapidez.

Prepare outros operadores do barco. Ensine pelo menos uma pessoa a bordo as noções básicas de partida e operação do motor de popa e do manejo do barco caso o operador fique incapacitado ou caia fora do barco.

Entrada de passageiro no barco. Pare o motor sempre que os passageiros estiverem entrando e saindo do barco, ou quando estiverem perto da traseira (popa) do bascó. Colocar a marcha em neutro não é suficiente.

Fique sempre alerta. O operador é legalmente responsável por "manter vigilância visual (e auditiva)". O operador deve ter a visão desobstruída, especialmente à frente. Nenhum passageiro, carga ou assento para pesca deve obstruir a visão do operador durante operação do barco, nas velocidades acima de marcha lenta.

Não mantenha nunca o barco muito próximo de um esquiador à sua frente, porque ele poderá cair. A título de exemplo, um barco, à velocidade de 40 quilômetros por hora, atingirá em 5 segundos um esquiador caído a 60 metros à sua frente.

(continua na próxima página)

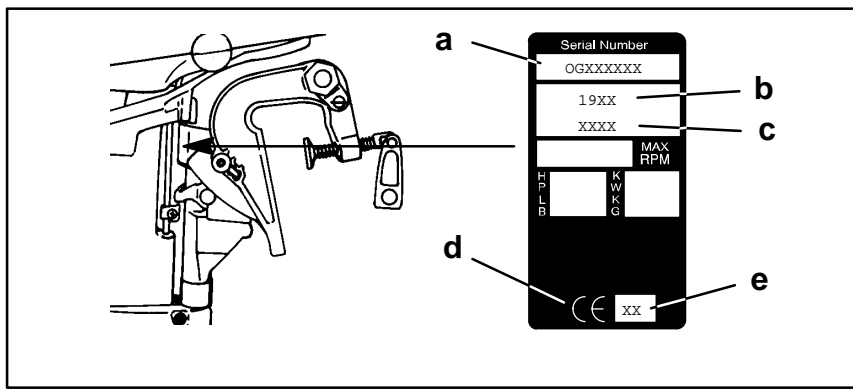

ob

GENERAL INFORMATION

SAFE BOATING SUGGESTIONS (CONTINUED)

Watch fallen skiers. When using your boat for water skiing or similar activities, always keep a fallen or down skier on the operator's side of the boat while returning to attend the skier. The operator should always have the down skier in sight and never back up to the skier or anyone in the water.

Report accidents. Boat operators are required by law to file a Boating Accident Report with their state boating law enforcement agency when their boat is involved in certain boating accidents. A boating accident must be reported if (1) there is loss of life or probable loss of life, (2) there is personal injury requiring medical treatment beyond first aid, (3) there is damage to boats or other property where the damage value exceeds \$500.00 or (4) there is complete loss of the boat. Seek further assistance from local law enforcement.

obi9

RECORDING SERIAL NUMBER

It is important to record this number for future reference. The serial number is located on the outboard as shown.

- Serial Number
- Model Year
- Model Designation
- Year Manufactured
- Certified Europe Insignia (as Applicable)

obd

INFORMATIONS GENERALES SECURITE SUR L'EAU (SUITE)

Veillez aux skieurs tombés à l'eau. Si vous utilisez votre bateau pour le ski nautique ou des activités similaires, veillez à ce que le skieur, s'il est tombé, soit toujours du côté du pilote du bateau lorsque vous retournez le chercher. Gardez toujours le skieur tombé en vue et ne faites jamais marche arrière en sa direction ou en direction de toute personne à l'eau.

Signalez les accidents. En cas d'accident, déposez un constat auprès des autorités, conformément aux lois en vigueur.

obi9d

ENREGISTREMENT DU NUMERO DE SERIE

Il est important que vous notiez ce numéro pour référence ultérieure. Le numéro de série est situé sur le moteur comme illustré ci-dessous.

- Numéro de série
- Année du modèle
- Code de désignation
- Année de fabrication
- Homologation européenne (le cas échéant)

obj

INFORMACION GENERAL

SUGERENCIAS PARA UNA NAVEGACION SEGURA (CONTINUACION)

Cuidado con los esquiadores caídos. Cuando use la embarcación para actividades de esquí acuático o parecidas, mantenga siempre al esquiador caído en el lado del operador de la embarcación al regresar a atenderlo. El operador deberá tener siempre a la vista al esquiador caído y nunca retroceder hacia él o cualquier otra persona en el agua.

Reporte los accidentes. Presente un informe de cualquier accidente náutico a las autoridades locales conforme a las leyes correspondientes.

obi9j

REGISTRO DEL NUMERO DE SERIE

Es importante que se registre este número para referencia futura. El número de serie aparece en el motor fuera de borda en el lugar que se muestra.

- Numero de serie
- Año del modelo
- Designación del modelo
- Año de fabricación
- Insignia de certificación en Europa (según corresponda)

obh

INFORMAÇÕES GERAIS

SUGESTÕES PARA NAVEGAR COM SEGURANÇA (CONTINUAÇÃO)

Observe esquiadores na água. Ao usar o barco para esqui aquático ou para atividades semelhantes, o operador do barco deve cuidar para que o esquiador que tenha caído permaneça sempre do seu lado do barco, durante a volta do barco, para atendê-lo. O operador deve manter sempre à vista o esquiador que tenha caído e jamais deverá usar a marcha à ré para voltar ao esquiador ou a uma pessoa na água.

Informe a ocorrência de acidentes. Relate os acidentes às autoridades locais, conforme exigido por lei.

obi9h

REGISTRO DO NÚMERO DE SÉRIE

É importante registrar este número para consulta futura. O número de série está localizado no motor de popa, conforme mostrado.

- Número de série
- Ano do modelo
- Designação do modelo
- Ano de fabricação
- Insignia de certificação na Europa (Conforme for aplicável)

GENERAL INFORMATION

obm30

SPECIFICATIONS

Models	15	XR10	9.9	8	6
Horsepower	15	10	9.9	8	6
Kilowatts	11.2	7.5	7.4	5.9	4.5
Full Throttle RPM Range	5000-6000			4500-5500	4000-5000
Idle Speed RPM in Forward Gear	725 ± 50			650 ± 75	
Number of Cylinders	2				
Piston Displacement	16.0 cu. in. (262cc)		12.8 cu. in. (209cc)		
Cylinder Bore	2.375 in. (60.3mm)		2.125 in. (54mm)		
Piston Stroke	1.800 in. (45.7mm)				
Recommended Spark Plug	NGK BP8HS-15		NGK BP8H-N-10		
Spark Plug Gap	.060 in. (1.5mm)		.040 in. (1.0mm)		
Gear Ratio	2.0:1				
Recommended Gasoline	Refer to Fuel Section				
Recommended Oil	Refer to Fuel Section				
Gear Case Lubricant Capacity	6.8 fl oz. (200ml)				
Battery Rating	465 Marine Cranking Amps (MCA) or 350 Cold Cranking Amps (CCA)				

obd

INFORMATIONS GENERALES

obm30d

CARACTERISTIQUES TECHNIQUES

Modèles	15	XR10	9.9	8	6
Puissance en chevaux	15	10	9,9	8	6
Kilowatts	11,2	7,5	7,4	5,9	4,5
Gamme de régimes à pleins gaz, tr/mn	5000 à 6000			4500 à 5500	4000 à 5000
Ralenti en marche avant	725 ± 50			650 ± 75	
Nombre de cylindres	2				
Cylindrée	262 cm ³		209 cm ³		
Alésage	60,3 mm		54 mm		
Course des pistons	45,7 mm				
Bougies recommandées	NGK BP8HS-15		NGK BP8H-N-10		
Distance d'écartement des bougies	1,5 mm		1,0 mm		
Rapport d'engrenage	2,0/1				
Essence recommandée	Consultez le chapitre Carburants				
Huile recommandée	Consultez le chapitre Carburants				
Capacité de lubrifiant du carter d'engrenage	200 ml				
Batterie recommandée	Ampérage de démarrage marin de 465 A (MCA) ou ampérage de démarrage à froid de 350 A (CCA).				

INFORMACION GENERAL

obm30j

ESPECIFICACIONES

Modelos	15	XR10	9.9	8	6
Potencia	15	10	9,9	8	6
Kilovatios	11,2	7,5	7,4	5,9	4,5
RPM máximas	5000-6000			4500-5500	4000-5000
Velocidad del ralenti en marcha hacia adelante	725 ± 50			650 ± 75	
Número de cilindros	2				
Cilindrada	262 cc		209 cc		
Diámetro int. de cilindro	60,3 mm		54 mm		
Carrera de pistón	45,7 mm				
Bujías recomendadas	NGK BP8HS-15		NGK BP8H-N-10		
Entrehierro de bujías	1,5 mm		1,0 mm		
Relación de engranajes	2,0:1				
Gasolina recomendada	Remítase a la Sección sobre Combustible				
Aceite recomendado	Remítase a la Sección sobre Combustible				
Capacidad de lubricante de la caja de transmisión	200 ml				
Capacidad de la batería	465 amperios para giro del motor caliente (Marine Cranking Amps-MCA) ó 350 amperios para giro del motor frío (Cold Cranking Amps-CCA)				

obh

INFORMAÇÕES GERAIS

obm30h

ESPECIFICAÇÕES

Modelos	15	XR10	9.9	8	6
Potência	15	10	9,9	8	6
Quilowatts	11,2	7,5	7,4	5,9	4,5
Faixa de RPM em Plena Aceleração	5000 - 6000			4500-5500	4000-5000
Rotação de Marcha Lenta na Marcha a Vante	725 ± 50			650 ± 75	
Número de Cilindros	2				
Cilindrada	262 cc		209 cc		
Diâmetro do Cilindro	60,3 mm		54 mm		
Curso do Pistão	45,7 mm				
Vela de Ignição Recomendada	NGK BP8HS-15		NGK BP8H-N-10		
Abertura da Vela de Ignição	1,5 mm		1,0 mm		
Relação das Engrenagens	2,0:1				
Gasolina Recomendada	Consulte a Seção "Combustível"				
Óleo Recomendado	Consulte a Seção "Combustível"				
Capacidade de Lubrificante da Caixa de Engrenagens	200 ml				
Requisitos da Bateria	465 Ampères de Arranque Marinho (MVA) ou 350 Ampères de Arranque a Frio (CCA).				

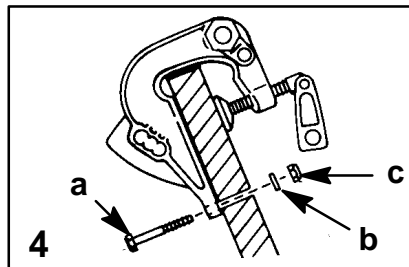
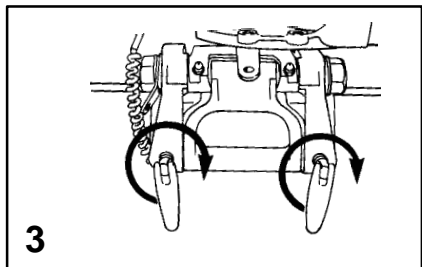
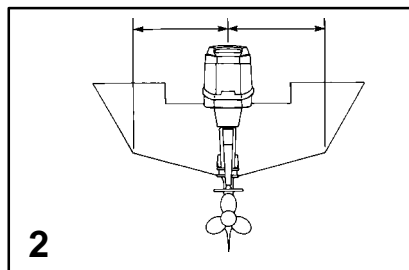
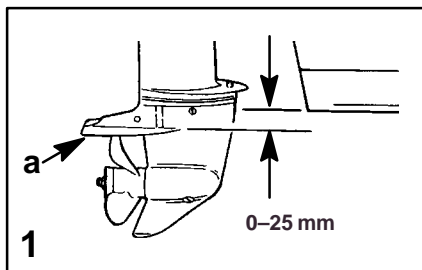

oc

INSTALLATION

INSTALLING OUTBOARD

Note: If your outboard is a remote control electric start model, follow instructions in the outboard installation manual (provided with the outboard) for installing remote steering, shift and throttle cables and remote wiring harness.

Boat Transom Height Requirement

- 1 Measure the transom height of your boat. The boat bottom should be aligned or be within 1 in. (25mm) above the anti-ventilation plate (a) of the outboard.

Installing Outboard on Transom

- 2 Place outboard on centerline of transom.
- 3 Tighten transom clamp handles.
- 4 To prevent loss of outboard overboard, fasten outboard by drill-ing two 5/16 in. (7.9 mm) holes through the transom using transom clamp holes as a template. Fasten with two bolts (a), flat washers (b) and locknuts (c). Use a marine waterproofing sealer in holes and around bolts to make the installation water tight.

ocd

INSTALLATION

INSTALLATION DU MOTEUR HORS-BORD

Remarque: si votre moteur hors-bord est un modèle à commande à distance à démarrage électrique, suivez les conseils d'installation du manuel qui l'accompagne pour monter la direction à commande à distance, les câbles du changement de vitesse et de la manette des gaz et les faisceaux de câbles de la commande à distance.

Hauteur du tableau arrière

- 1 Mesurez la hauteur du tableau arrière de votre bateau. Le fond du bateau doit être aligné avec la plaque anti-ventilation (a) du moteur ou à 25 mm maximum au-dessus de celle-ci.

Installation du moteur sur le tableau arrière

- 2 Placez le moteur hors-bord au centre du tableau arrière.
- 3 Serrez les clames de serrage du tableau arrière.
- 4 Pour prévenir une perte éventuelle de votre moteur hors-bord, fixez-le en perçant deux trous de 7,9 mm dans le tableau arrière, en prenant les trous de ce dernier comme modèle. Serrez avec deux boulons (a), des rondelles plates (b) et des contre-écrous (c). Utilisez un produit d'étanchéité marin dans les trous et autour des boulons pour rendre l'installation étanche.

ocj

INSTALACION

INSTALACION DEL MOTOR FUERA DE BORDA

Nota: Si su motor fuera de borda es un modelo de arranque eléctrico a control remoto, siga las instrucciones que aparecen en el manual de instalación del motor fuera de borda (que se le suministra con el motor fuera de borda), para la instalación de los cables de dirección, velocidades y aceleración remotos y el cableado preformado remoto.

Requisitos de altura del espejo de popa de la embarcación

- 1 Mida la altura del espejo de popa de su embarcación. El fondo de la embarcación debería estar alineado o a menos de 25mm por encima de la placa de anti-ventilación (a) del motor fuera de borda.

Instalación del motor fuera de borda sobre el espejo de popa

- 2 Coloque el motor fuera de borda sobre la línea central del espejo de popa.
- 3 Apriete las manijas de la abrazadera del espejo de popa.
- 4 Para evitar perder el motor por la borda, asegure el motor fuera de borda perforando dos agujeros de 7,9 mm (5/16") a través del espejo de popa, usando los agujeros de la abrazadera del espejo de popa como modelo. Asegúrelo con dos pernos (a), arandelas planas (b) y contratueras (c). Use un sellador marino a prueba de agua en los agujeros y alrededor de los pernos para que la instalación quede a prueba de agua.

och

INSTALAÇÃO

INSTALAÇÃO DO MOTOR DE POPA

Nota: Se o seu motor de popa é do modelo de partida elétrica com controle remoto, siga as instruções do manual de instalação do motor de popa (fornecido junto com o motor), para instalar os cabos remotos de direção, câmbio e do acelerador, e a rede elétrica remota.

Requisito de Altura da Popa do Barco

- 1 Meça a altura da popa de seu barco. O fundo do barco deve estar alinhado, ou no máximo 25 mm acima, do prato anti-ventilação (a) do motor de popa.

Instalação do Motor de Popa na Popa

- 2 Posicione o motor de popa sobre a linha central da popa.
- 3 Gire as alças para apertar as braçadeiras da popa.
- 4 Para evitar que o motor caia para fora do barco, prenda o motor fazendo dois furos de 7,9 mm através da popa, utilizando como gabarito os furos das braçadeiras da popa. Aperte com dois parafusos (a), arruelas planas (b) e porcas de segurança (c). Use um vedador marítimo à prova d'água, nos furos e em torno dos parafusos, de modo a fazer uma instalação à prova água.

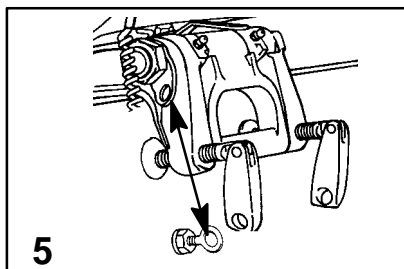

oc

INSTALLATION

FASTENING SECURITY LINE

5 The primary purpose for installing a security line is to prevent loss of the outboard if the outboard becomes detached from the boat transom.

An effective security line should be of a working strength of at least five times the weight of the outboard.

The security line should be attached between the boat and outboard following one of these steps.

Step 1. The length of the security line should be short enough and affixed in a manner to prevent the outboard from rising up and disengaging off the boat transom.

Step 2. The length of the security line should be long enough and affixed in a manner to permit a detached outboard to submerge completely behind the boat and stop running but not too short that could allow the outboard to continue running and propel itself back into the boat.

⚠ WARNING

If the length of security line being used is long enough to allow the outboard to disengage off the boat transom but is too short to not allow the outboard to submerge behind the boat and stop running, the outboard could continue running and propel itself back into the boat with the propeller rotating under power. This exposes the occupants to serious injury or death.

ood

INSTALLATION

FIXATION DE LA CORDE DE SURETE

5 L'objet principal de l'installation d'une corde de sûreté est d'éviter de perdre le moteur hors-bord s'il se détache du tableau arrière.

Une corde de sûreté efficace doit avoir une tension utile d'au moins cinq fois le poids du moteur.

Elle doit être fixée entre le bateau et le moteur en suivant les étapes suivantes :
Etape 1 : la corde de sûreté doit être suffisamment courte et fixée de façon à empêcher le moteur de se relever et de se dégager du tableau arrière.

Etape 2 : la corde de sûreté doit être suffisamment longue et fixée de façon à permettre à un moteur détaché de sombrer complètement derrière le bateau et de s'arrêter. Avec une corde trop courte, le moteur continuerait de tourner et pourrait se propulser de nouveau dans le bateau.

⚠ AVERTISSEMENT

Si la corde de sûreté utilisée est assez longue pour que le moteur puisse se dégager du tableau arrière, mais trop courte pour lui permettre de sombrer derrière le bateau et de s'arrêter de fonctionner, le moteur risque de continuer de tourner et de se propulser de nouveau dans le bateau avec son hélice en marche. Ceci expose les occupants du bateau à des blessures graves ou mortelles.

ocj

INSTALACION

AJUSTE DE LA CUERDA DE SEGURIDAD

5 El principal objetivo para la instalación de una cuerda de seguridad es evitar la pérdida del motor fuera de borda si éste se desengancha del espejo de popa de la embarcación.

Una cuerda de seguridad eficiente debería tener una resistencia de por lo menos cinco veces el peso del motor fuera de borda.

La cuerda de seguridad debe conectarse entre la embarcación y el motor fuera de borda siguiendo uno de estos pasos.

Paso 1. La longitud de la cuerda de seguridad debe ser suficientemente corta y colocarse de manera que evite que el motor fuera de borda se levante y se desenganche del espejo de popa.

Paso 2. La longitud de la cuerda de seguridad debe ser suficientemente larga y colocarse de manera que permita que un motor fuera de borda desenganchado se sumerja completamente detrás de la embarcación y deje de funcionar, a la vez no debe ser suficientemente corta como para permitir que el motor continúe funcionando y se impulse de regreso dentro de la embarcación.

⚠ ADVERTENCIA

Si la longitud de la cuerda de seguridad que se está usando es suficientemente larga para permitir que el motor fuera de borda se desenganche del espejo de popa, pero suficientemente corta como para no permitir que se sumerja detrás de la embarcación y deje de funcionar, el motor podría continuar funcionando e impulsarse de regreso dentro de la embarcación con la hélice rotando bajo potencia. Esto expone a los ocupantes a lesiones graves o la muerte.

och

INSTALAÇÃO

FIXAÇÃO DA CORDA DE SEGURANÇA

5 O objetivo principal de se instalar uma corda de segurança é evitar a perda do motor de popa caso este se desprenda da popa do barco.

Para ser eficaz, a corda de segurança deve poder suportar um peso correspondente a pelo menos cinco vezes o peso do motor de popa.

A corda de segurança deve ser atada ao barco e ao motor, seguindo-se os seguintes passos.

1º Passo. O comprimento da corda de segurança deve ser suficientemente curto e afixado de tal maneira a evitar que o motor de popa se levante e se desprenda da popa do barco.

2º Passo. O comprimento da corda de segurança deve ser longo o suficiente e afixado de tal maneira a permitir que o motor solto submerja completamente atrás do barco e pare de funcionar, porém não deve ser muito curto a ponto de permitir que o motor continue a funcionar, impelindo-se para dentro do barco.

⚠ AVISO

Se o comprimento da corda de segurança usada for longo o suficiente para permitir que o motor se desprenda da popa do barco, porém muito curto para permitir que o motor submerja atrás do barco e pare de funcionar, o motor de popa poderá continuar ligado e impelir-se para dentro, com a hélice girando pela ação do motor. Tal situação expõe os ocupantes do barco à possibilidade de ferimentos graves e morte.

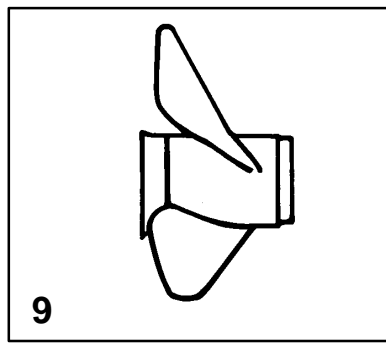
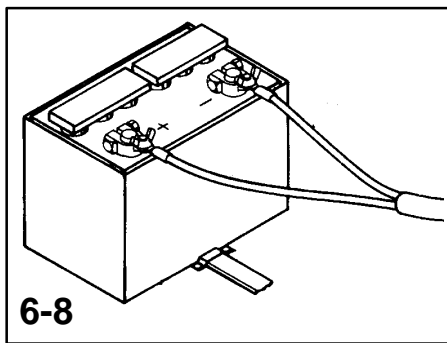

INSTALLATION

^{ocd1} BATTERY INSTALLATION - ELECTRIC START MODELS

Mounting Battery

- 6** Follow battery manufacturer's instructions carefully. Mount battery in the boat so it is secured against movement, preferably in a battery box. Make sure battery is equipped with a nonconductive shield to prevent accidental shorting of battery terminals.

^{ocg1} BATTERY CONNECTIONS

Connecting Outboard Battery Cables

- 7** First, connect the red battery cable to the (+) positive battery terminal and then connect the black battery cable to the (-) negative battery terminal.

Disconnecting Outboard Battery Cables

- 8** First, disconnect the black battery cable from the (-) negative terminal and then disconnect the red battery cable from the (+) positive terminal.

^{och1} PROPELLER SELECTION

- 9** The propeller supplied with your outboard provides the best overall performance under average operating conditions.

Alternative propellers are available for specific boating requirements. See your outboard dealer.

INSTALLATION

^{ocd1d} INSTALLATION DE LA BATTERIE - MODELES A

DEMARRAGE ELECTRIQUE

Montage de la batterie

- 6** Suivez soigneusement les instructions du fabricant de la batterie. Montez-la dans le bateau de façon à ce qu'elle ne bouge pas, de préférence dans un coffre à batterie. Vérifiez que votre batterie est équipée d'un blindage isolant pour prévenir un court-circuit accidentel des bornes.

^{ocg1d} CONNEXIONS DE LA BATTERIE

Branchement des câbles de la batterie du moteur

- 7** Branchez d'abord le câble rouge de batterie sur la borne positive (+), puis le câble noir de batterie sur la borne négative (-).

Débranchement des câbles de la batterie du moteur

- 8** Débranchez d'abord le câble noir de la borne négative (-) de la batterie, puis le câble rouge de la borne positive (+).

^{och1d} CHOIX DE L'HELICE

- 9** L'hélice qui équipe votre moteur hors-bord fournit les meilleures performances d'ensemble dans des conditions moyennes de fonctionnement.

D'autres hélices sont disponibles pour répondre à des besoins spécifiques de navigation. Voyez votre concessionnaire.

INSTALACION

^{ocd1j} INSTALACION DE LA BATERIA - MODELOS CON ARRANQUE ELECTRICO

Instalación de la batería

- 6** Siga cuidadosamente las instrucciones del fabricante de la batería. Instale la batería en la embarcación de manera que esté asegurada contra el movimiento, preferiblemente en una caja de batería. Asegúrese de que la batería esté equipada con un blindaje no conductor para evitar el cortocircuito accidental de los terminales de la batería.

^{ocg1j} CONEXIONES DE LA BATERIA

Conexión de los cables de batería del motor fuera de borda

- 7** Primero conecte el cable rojo de batería al terminal positivo (+) de la batería, y luego conecte el cable negro de batería al terminal negativo (-) de la batería.

Desconexión de los cables de batería del motor fuera de borda

- 8** Primero desconecte el cable negro de batería del terminal negativo (-) y luego desconecte el cable rojo de batería del terminal positivo (+).

^{och1j} SELECCION DE LA HELICE

- 9** La hélice suministrada con su motor fuera de borda proporciona el mejor rendimiento general bajo condiciones normales de operación.

Hay hélices alternativas disponibles para requisitos específicos de navegación. Comuníquese con su distribuidor de motores fuera de borda.

INSTALAÇÃO

^{ocd1h} INSTALAÇÃO DA BATERIA - MODELOS DE PARTIDA ELÉTRICA

Montagem da Bateria

- 6** Siga com atenção as instruções do fabricante da bateria. Instale a bateria no barco de forma que não esteja sujeita ao movimento, de preferência em uma caixa de baterias. Certifique-se de que a bateria esteja equipada com uma blindagem não-condutiva, para evitar o curto-circuito acidental dos terminais da bateria.

^{ocg1h} CONEXÕES DA BATERIA

Conexão dos Cabos da Bateria do Motor de Popa

- 7** Primeiramente, ligue o cabo vermelho da bateria ao terminal positivo (+) da bateria e depois, o cabo preto (-) ao terminal negativo da bateria.

Desconexão dos Cabos da Bateria do Motor de Popa

- 8** Primeiramente, desligue o cabo preto da bateria do terminal negativo (-), e depois, desligue o cabo vermelho do terminal positivo (+) da bateria.

^{och1h} SELEÇÃO DA HÉLICE

- 9** A hélice fornecida junto com o seu motor de popa dá o melhor desempenho geral, sob condições normais de operação.

Existem disponíveis outras hélices alternativas, para atender a exigências específicas de navegação. Entre em contato com seu revendedor de motores de popa.

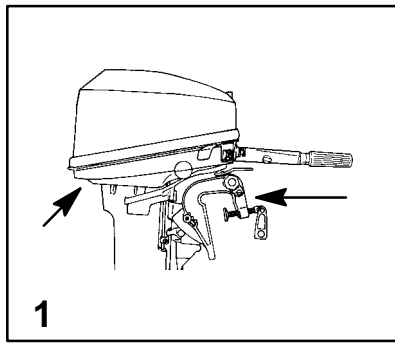

TRANSPORTING

oda3

CARRYING YOUR OUTBOARD

- 1 Your outboard has a carrying handle located in front and a rear hand grip in the bottom cowl.

odc14

TRAILERING YOUR BOAT

- 2 Your boat should be trailered with the outboard tilted down (normal operating position).

IMPORTANT: The tilt lock feature on the outboard is not intended to support the outboard in the tilted position when trailering your boat.

- 3 If additional ground clearance is required, the outboard should be tilted up using an accessory outboard support device or Tilt Lock Kit (830578A1). Refer to your local dealer for recommendations. Additional clearance may be required for railroad crossings, driveways and trailer bouncing.
- 4 Set the gear shift into forward gear. This prevents the propeller from spinning freely and allows the outboard to tilt up if hit from the front.

odd

TRANSPORT

oda3d

DISPOSITIF DE TRANSPORT DU MOTEUR

- 1 Votre moteur dispose d'une poignée de transport située à l'avant, et d'une poignée arrière sur le capot inférieur.

odc14d

REMORQUAGE DU BATEAU

- 2 Votre bateau doit être remorqué avec le moteur basculé vers le bas (position normale de fonctionnement).

IMPORTANT: n'utilisez pas le dispositif de verrouillage du relevage pour supporter le hors-bord en position inclinée durant le remorquage du bateau.

- 3 Si un dégagement supplémentaire par rapport au sol est nécessaire, inclinez le moteur à l'aide d'un accessoire de soutien ou du kit de verrouillage du relevage (830578A1). Consultez votre revendeur local pour tout renseignement à ce sujet. Un dégagement supplémentaire peut être utile pour les traversées de voies de chemin de fer, les entrées de garage et pour tenir compte des cahots de la remorque.
- 4 Placez le levier de vitesses en marche avant pour éviter que l'hélice ne tourne librement et pour permettre au hors-bord de se relever s'il est heurté depuis l'avant.

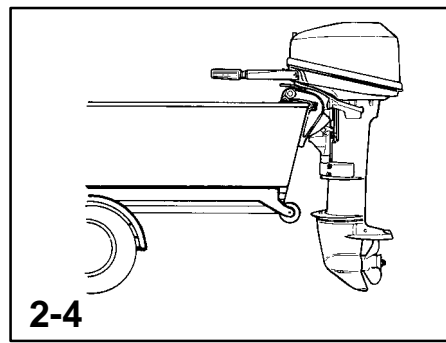

TRANSPORTE

odj

TRANSPORTE DE SU MOTOR FUERA DE BORDA

- 1 Su motor fuera de borda tiene una manija de transporte ubicada en la parte frontal y un mango en la cubierta inferior.

odc14j

REMOLQUE DE LA EMBARCACION

- 2 Su embarcación debe remolcarse con el motor fuera de borda inclinado hacia abajo (posición normal de operación).

IMPORTANTE: El dispositivo de bloqueo de la inclinación del motor fuera de borda no se debe usar para soportar el motor en la posición inclinada al remolcar la embarcación.

- 3 Si se requiere una mayor distancia del suelo, se debe inclinar el motor fuera de borda usando un dispositivo accesorio de soporte del motor o el juego de enganche de la inclinación (830578A1). Solicite recomendaciones a su distribuidor local. Podría ser necesaria una distancia adicional para los cruces de líneas férreas, caminos de acceso y para el rebote del remolque.
- 4 Ponga la palanca de cambios en marcha adelante. Esto impide que la hélice gire libremente y permite que el motor se incline hacia arriba si se golpea desde adelante.

odh

TRANSPORTE

oda3h

TRANSPORTE DO MOTOR DE POPA

- 1 Seu motor de popa tem uma alça de transporte localizada na frente e uma empunhadura atrás na capota inferior.

odc14h

REBOQUE DO BARCO

- 2 Seu barco deve ser rebocado com o motor de popa baixado (posição normal de operação).

IMPORTANTE: O dispositivo de travamento da inclinação do motor de popa não foi feito para suportar o motor de popa na posição inclinada ao rebocar o seu barco.

- 3 Se for necessário obter um espaço maior entre o motor e o chão, o motor de popa deve ser inclinado para cima usando um dispositivo acessório de suporte de motor de popa ou o Conjunto de Travamento de Inclinação (830578A1). Consulte o seu revendedor local para obter as recomendações. Um espaço adicional pode ser necessário para os cruzamentos de ferrovia, rampas e balanço de reboque.
- 4 Coloque o câmbio de engrenagens em marcha a vante. Isto evita que a hélice gire livremente e permite que o motor de popa seja inclinado para cima se bater em algo desde a frente.

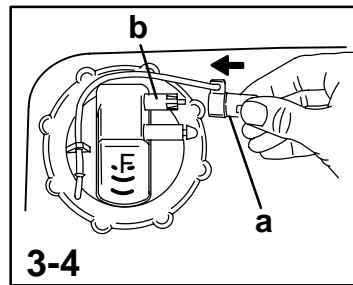
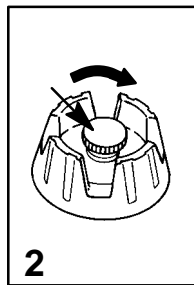
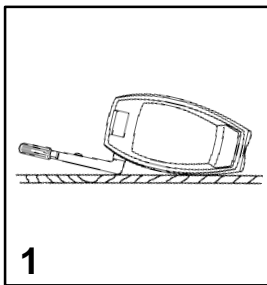

TRANSPORTING

TRANSPORTING YOUR OUTBOARD WHEN REMOVED FROM BOAT

- 1 With the outboard still in the water, disconnect the fuel line from the outboard and run engine until it stops, draining carburetor. Remove outboard from the boat and hold upright until all cooling water is drained out. Lay the outboard down horizontally on its (tiller handle) side. Place a protective pad under the outboard.

TRANSPORTING PORTABLE FUEL TANKS Manual venting Type Fuel Tank

- 2 Close fuel tank air vent when transporting tank. This will prevent escape of fuel or vapors from tank.

Auto-venting Type Fuel Tank

- 3 Disconnect the remote fuel line from tank. This will close the air vent and prevent escape of fuel or vapors from tank.
- 4 Install tether cap (a) over the fuel line connector stem (b). This will protect the connector stem from being accidentally pushed-in, thus, allowing fuel or vapor to escape.

WARNING

In some states or countries there are laws regulating the transportation of portable plastic and/or metal fuel tanks. Follow the portable fuel tank transportation laws which apply to you.

TRANSPORT

TRANSPORT DU MOTEUR DETACHE

- 1 Le hors-bord étant toujours dans l'eau, débranchez l'arrivée de carburant du moteur et faites tourner ce dernier jusqu'à ce qu'il s'arrête, de manière à vidanger le carburateur. Retirez le moteur du bateau et tenez-le en position verticale jusqu'à ce que toute l'eau de refroidissement se soit écoulée. Couchez le hors-bord horizontalement sur son côté (barre franche). Placez un revêtement rembourré sous le moteur.

TRANSPORT DES RÉSERVOIRS DE CARBURANT PORTATIFS

Reservoir de carburant a ventilation manuelle

- 2 Fermez le bouchon de ventilation du réservoir de carburant lorsque vous transportez le réservoir, pour éviter que le carburant ou les vapeurs ne s'échappent du réservoir.

Reservoir de carburant a ventilation automatique

- 3 Débranchez le tuyau d'alimentation à distance du carburant du réservoir. Le bouchon de ventilation sera ainsi fermé, empêchant le carburant et les vapeurs de s'échapper du réservoir.
- 4 Installez le capuchon protecteur (a) sur la tige du raccord du tuyau de carburant (b). La tige du raccord sera ainsi protégée et ne pourra être enfoncée, évitant au carburant et aux vapeurs de s'échapper.

AVERTISSEMENT

Dans certains Etats ou pays, la loi réglemente le transport des réservoirs portatifs en plastique et/ou en métal. Respectez la réglementation concernant le transport des réservoirs de carburant portatifs en vigueur dans votre Etat ou pays.

TRANSPORTE

TRANSPORTE DE SU MOTOR FUERA DE BORDA CUANDO ESTA FUERA DE SU EMBARCACION

- 1 Con el motor fuera de borda aún en el agua, desconecte la línea de combustible del motor y deje funcionar el motor hasta que se detenga, drenando así el carburador. Saque el motor de la embarcación y manténgalo en posición vertical hasta que drene toda el agua de enfriamiento. Acueste el motor horizontalmente sobre su costado palanca de dirección manual. Coloque una almohadilla de protección debajo del motor.

TRANSPORTE DE TANQUES PORTÁTILES DE COMBUSTIBLE

Tanque de combustible del tipo de aireacion manual

- 2 Cierre la abertura de aireación del tanque cuando lo esté transportando. Esto evitará el escape de combustible o vapores.

Tanque de combustible del tipo de aireacion automatica

- 3 Desconecte la línea de combustible remota del tanque. Esto cerrará la abertura de aireación e impedirá el escape de combustible o vapores.
- 4 Instale la tapa con cuerda (a) sobre la espita conectora de la línea de combustible (b). Esto evitará que se empuje accidentalmente la espita conectora hacia adentro, permitiendo en consecuencia el escape de combustible o vapor.

ADVERTENCIA

Algunos estados o países tienen leyes que reglamentan el transporte de depósitos portátiles de plástico o metálicos de combustible. Respete las leyes de transporte de depósitos de combustible que sean aplicables a su caso.

TRANSPORTE

TRANSPORTE DO MOTOR DE POPA DEPOIS DE RETIRADO DO BARCO

- 1 Com o motor ainda na água, desconecte a mangueira de combustível do motor e deixe-o funcionar até parar, drenando assim o carburador. Retire o motor do barco e segure-o na posição vertical até que toda a água de resfriamento seja drenada. Repouse o motor horizontalmente de lado (sobre a cana do leme). Coloque uma almofada de proteção sob o motor.

TRANSPORTANDO TANQUES PORTÁTEIS DE COMBUSTÍVEL

Tanque de Combustível do Tipo de Ventilação Manual

- 2 Feche a ventilação de ar do tanque de combustível quando transportá-lo. Isto evitará o escapamento de combustível ou de gases do tanque.

Tanque de Combustível do Tipo de Autoventilação

- 3 Desconecte do tanque a mangueira de combustível remota. Isto fechará a ventilação de ar e evitará o escapamento de combustível ou de gases do tanque.
- 4 Instale a tampa que está presa com a corrente (a) sobre a haste do conector da mangueira de combustível (b). Isto protegerá a haste do conector de ser empurrada para dentro acidentalmente, permitindo dessa forma que o combustível ou os gases escapem.

AVISO

Em alguns estados ou países há leis que regulam o transporte de tanques de combustível metálicos e/ou de plástico. Siga as leis de transporte de tanque de combustível portátil que se aplicam a você.

FUEL & OIL

oeb6

GASOLINE RECOMMENDATIONS

United States and Canada

Use a major brand of automotive unleaded gasoline with a minimum posted octane rating of 87. Mid-grade automotive gasolines that contain fuel injector cleaner are preferred for added internal engine cleanliness. Leaded gasoline is not recommended.

International

Use a major brand of automotive unleaded gasoline with a minimum posted octane rating of 90RON. Automotive gasolines that contain fuel injector cleaner are preferred for added internal engine cleanliness. Leaded gasoline is acceptable in areas where unleaded gasoline is not available.

Alcohol in Gasoline

We do not recommend the use of gasoline which contains alcohol because of the possible adverse effect the alcohol may have on the fuel system. In general, if only gasoline containing alcohol is available, it must not contain more than 10% ethanol or 5% methanol, and the addition of a Water Separating Fuel Filter is recommended.

If gasoline containing alcohol is used or if you suspect the presence of alcohol in your gasoline, increase your inspection of the fuel system, visually checking for fuel leaks or abnormalities.

Gasoline containing alcohol may cause the following problems to your outboard and fuel system:

- Corrosion of metal parts.
- Deterioration of elastomers and plastic parts.
- Wear and damage of internal engine parts.
- Starting and operating difficulties.
- Vapor lock or fuel starvation.

Some of these adverse effects are due to the tendency of gasoline containing alcohol to absorb moisture from the air, resulting in a phase of water and alcohol which separates from the gasoline in the fuel tank.

The adverse effects of alcohol are more severe with methanol and are worse with increasing content of alcohol.

oed

HUILE ET CARBURANT

oeb6d

CARBURANT RECOMMANDE

Etats-Unis et Canada

Utilisez une grande marque d'essence automobile sans plomb d'un indice d'octane minimum affiché de 87. Pour une plus grande propreté interne du moteur, nous conseillons une essence à indice d'octane moyen contenant un produit détergent pour le système d'injection. L'essence au plomb n'est pas recommandée.

International

Utilisez une grande marque d'essence automobile sans plomb d'un indice d'octane « Recherche » minimum affiché de 90. Pour une plus grande propreté interne du moteur, nous conseillons une essence à indice d'octane moyen contenant un produit détergent pour le système d'injection. L'essence au plomb est acceptable dans les régions où l'essence sans plomb n'est pas disponible.

Essence à alcool

En raison des effets que l'alcool peut avoir sur le circuit de carburant, nous déconseillons l'utilisation d'essences à base d'alcool. Cependant, si c'est le seul carburant disponible, veillez à ce qu'il ne contienne pas plus de 10 % d'éthanol ou 5 % de méthanol et utilisez un filtre à carburant séparateur d'eau complémentaire.

Si une essence à alcool est utilisée ou si vous suspectez la présence d'alcool dans votre essence, inspectez soigneusement votre circuit de carburant en vous assurant visuellement de l'absence de toute fuite de carburant ou anomalie.

Une essence à alcool peut provoquer les dégâts suivants à votre moteur et à votre circuit de carburant :

- Corrosion des pièces métalliques.
- Détérioration des élastomères et pièces en plastique.
- Usure et détérioration des composants internes du moteur.
- Difficultés au démarrage et au cours du fonctionnement.
- Bouchon de vapeur ou panne d'alimentation en carburant.

Certains de ces effets défavorables sont dus à la tendance de l'essence à alcool à absorber l'humidité de l'air, produisant une phase eau-alcool se séparant de l'essence dans le réservoir de carburant.

Les effets nuisibles de l'alcool s'avèrent nettement plus prononcés dans le cas du méthanol et augmentent avec la teneur de ce dernier dans le carburant.

COMBUSTIBLE Y ACEITE

oeb6j

RECOMENDACIONES SOBRE LA GASOLINA

Estados Unidos y Canadá

Utilice gasolina corriente sin plomo de marca conocida con un octanaje mínimo de 87. Se prefiere el uso de gasolinas automotrices de grado medio que contengan limpiador de inyector de combustible para mejorar la limpieza interna del motor. No se recomienda usar gasolina con plomo.

Internacional

Use una marca reconocida de gasolina automotriz sin plomo que tenga un octanaje declarado mínimo de 90RON. Se prefieren las gasolinas automotrices que contengan limpiador de inyectores de combustible para mejorar la limpieza interna del motor. La gasolina con plomo es aceptable en áreas donde no se pueda conseguir gasolina sin plomo.

Alcohol en la gasolina

No recomendamos el uso de gasolina que contenga alcohol debido al posible efecto negativo del alcohol sobre el sistema de combustible. En general, si sólo se puede conseguir gasolina que contiene alcohol, ésta no debe contener más de 10% de etanol o 5% de metanol, y en este caso se recomienda usar un filtro de combustible con separador de agua.

Si se usa gasolina que contiene alcohol, o si se sospecha la presencia de alcohol en la gasolina, aumente la frecuencia de inspección del sistema de combustible, revisando visualmente si hay fugas de combustible o anomalías.

Una gasolina con contenido de alcohol puede causar los siguientes problemas a su motor de fuera de borda y al sistema de combustible:

- Corrosión de las partes metálicas.
- Deterioro de las partes fabricadas de elastómeros y plásticos.
- Desgaste y daño de las partes internas del motor.
- Dificultades de arranque y funcionamiento.
- Obstrucciones por burbujas o insuficiencia de combustible

Algunos de estos efectos negativos se deben a la tendencia de la gasolina con contenido de alcohol de absorber la humedad del aire, produciéndose una fase de agua y alcohol que se separa de la gasolina en el tanque de combustible.

Los efectos negativos del alcohol son más graves con el metanol y empeoran con el aumento del contenido de alcohol.

oeh

COMBUSTÍVEL E ÓLEO

oeb6h

RECOMENDAÇÕES SOBRE A GASOLINA

Nos Estados Unidos e Canadá

Use uma das principais marcas conhecidas de gasolina sem chumbo para automóveis, com um mínimo de 87 octanas. Recomenda-se o uso de gasolina aditivada com limpador de injetor de combustível para melhor limpeza interna do motor. Não se recomenda o uso de gasolina com chumbo.

Em outros países

Use uma marca principal de gasolina sem chumbo para automóvel com uma octanagem mínima declarada de 90RON. As gasolinas para automóvel que tenham limpadores de injetor de combustível são preferíveis devido à melhor limpeza interna do motor. As gasolinas com chumbo são aceitáveis em áreas onde a gasolina sem chumbo não está disponível.

Álcool

Não recomendamos o uso de gasolina que contenha álcool devido a possibilidade do efeito adverso que o álcool possa ter no sistema de combustível. Em geral, se houver apenas a disponibilidade de gasolina contendo álcool, ela não deve conter mais de 10% de etanol ou 5% de metanol e recomenda-se a adição de um Filtro de Combustível de Separação da Água.

Caso seja usada gasolina com álcool ou se suspeitar a presença de álcool na gasolina, aumente a frequência da verificação do sistema de combustível, observando visualmente a presença de vazamentos de combustível ou anormalidades.

A gasolina contendo álcool pode causar os seguintes problemas nos motores de popa e no sistema de combustível:

- Corrosão de peças metálicas
- Deterioração de elastômeros e peças de plástico.
- Desgaste e danos à peças internas do motor.
- Dificuldades de partida e funcionamento
- Aprisionamento de vapor ou insuficiência de combustível

Alguns desses efeitos adversos devem-se à tendência da gasolina contendo álcool absorver umidade do ar, resultando na separação da água e do álcool no tanque de combustível.

Os efeitos adversos do álcool são mais sérios com a presença de metanol e piores quando se aumenta o teor de álcool.

FUEL & OIL

oec7

OIL RECOMMENDATION

Use Quicksilver or Mercury Precision Lubricants NMMA/BIA Certified TC-W3 2-Cycle Outboard Oil.

Periodically consult with your dealer to get the latest gasoline and oil recommendations. If Quicksilver or Mercury Precision Lubricants outboard oil is not available, substitute another brand of 2-Cycle outboard oil that is NMMA Certified TC-W3. The use of an inferior 2-Cycle outboard oil can reduce engine durability. Damage from use of inferior oil may not be covered under the limited warranty.

oeg8

NEW ENGINE GASOLINE/OIL BREAK-IN MIXTURE

Use a 25:1 (4%) gasoline/oil mixture in the first tank of fuel.

After the break-in fuel mixture is used up, use a 100:1 (1%) gasoline/oil mixture in engines used for pleasure applications. To provide additional protection for commercially used products, a 50:1 (2%) gasoline/oil mixture is recommended.

eeb1

Gasoline/Oil Mixing Ratio Chart

Gas/Oil Ratio	5 Liters Gas	10 Liters Gas	20 Liters Gas
25:1 (4%)	200 ml Oil	400 ml Oil	800 ml Oil
50:1 (2%)	100 ml Oil	200 ml Oil	400 ml Oil
100:1 (1%)	50 ml Oil	100 ml Oil	200 ml Oil

oed

HUILE ET CARBURANT

oec7d

HUILE RECOMMANDEE

Utilisez de l'huile pour moteurs hors-bord deux temps Quicksilver ou Mercury Precision Lubricants TC-W3, certifiée NMMA/BIA.

Contactez régulièrement votre revendeur pour obtenir les dernières recommandations en matière d'essence et d'huile. Si vous ne pouvez vous procurer de l'huile pour hors-bord Quicksilver ou Mercury Precision Lubricants, utilisez une huile pour moteur hors-bord deux temps d'autre marque, certifiée TC-W3 par la NMMA. Toute huile de qualité inférieure réduirait la durabilité du moteur et les dommages qui s'en suivraient ne seraient pas couverts par la garantie limitée.

eeg8d

MÉLANGE ESSENCE/HUILE DE RODAGE POUR MOTEURS NEUFS

Utiliser un mélange de 25:1 (4 %) pour le premier plein.

Une fois ce mélange épuisé, utiliser un mélange de 100:1 (1 %) dans les moteurs utilisés pour la navigation de plaisance.

Pour une protection supplémentaire des moteurs utilisés pour la navigation commerciale, il est recommandé d'employer un mélange de 50:1 (2).

eeb1d

Tableau des proportions de mélange huile/carburant

Proportion huile/carburant	5 litres de carburant	10 litres de carburant	20 litres de carburant
25:1 (4%)	200 ml d'huile	400 ml d'huile	800 ml d'huile
50:1 (2%)	100 ml d'huile	200 ml d'huile	400 ml d'huile
100:1 (1%)	50 ml d'huile	100 ml d'huile	200 ml d'huile

COMBUSTIBLE Y ACEITE

oec7j

RECOMENDACIONES SOBRE EL ACEITE

Utilice el aceite para motor fuera de borda, de dos ciclos, Quicksilver o Mercury Precision Lubricants con certificación NMMA/BIA TC-W3.

Consulte periódicamente con su distribuidor para obtener las últimas recomendaciones sobre la gasolina y el aceite. Si no se consigue aceite Quicksilver para motores fuera de borda, sustitúyalo por otra marca de aceite para motores fuera de borda, de dos ciclos, que tenga la certificación NMMA TC-W3. El uso de un aceite de calidad inferior puede disminuir la duración del motor. El daño a causa del uso de un aceite de calidad inferior podría no estar cubierto por la garantía limitada.

eeg8j

NUEVA MEZCLA DE GASOLINA/ACEITE PARA ASENTAR MOTORES

Utilice una mezcla de gasolina y aceite al 4% (25:1) en el primer depósito de combustible.

Después de haber utilizado la mezcla de asentamiento, debe usar una mezcla de gasolina y aceite al 1% (100:1) en motores utilizados para actividades de recreo. Para brindar protección adicional a los productos de uso comercial, se recomienda una mezcla de gasolina y aceite al 2% (50:1).

eeb1j

Cuadro de relaciones de mezcla de gasolina/aceite

Relación gasolina/aceite	5 litros gasolina	10 litros gasolina	20 litros gasolina
25:1 (4%)	200 ml aceite	400 ml aceite	800 ml aceite
50:1 (2%)	100 ml aceite	200 ml aceite	400 ml aceite
100:1 (1%)	50 ml aceite	100 ml aceite	200 ml aceite

oeh

COMBUSTÍVEL E ÓLEO

oec7h

RECOMENDAÇÕES SOBRE O ÓLEO

Use o Óleo para Motor de Popa de 2 Tempos TC-W3 Quicksilver ou Mercury Precision Lubricants Certificado pela BIA/NMMA.

Consulte periodicamente o seu revendedor para obter as recomendações mais recentes sobre óleo e gasolina. Se o Óleo para Motor de Popa Quicksilver ou Mercury Precision Lubricants não estiver disponível, substitua-o por um óleo para motor de popa de 2 Tempos de outra marca que seja Certificado TC-W3 pela NMMA. O uso de um óleo inferior para motor de popa de 2 Tempos pode reduzir a durabilidade do motor. Avarias resultantes do uso de um óleo inferior podem não ser cobertas pela garantia limitada.

eeg8h

MISTURA DE GASOLINA/ÓLEO PARA O AMACIAMENTO DE MOTOR NOVO

Use uma mistura de gasolina/óleo a 25:1 (4%) no primeiro tanque de combustível.

Após o uso da mistura de combustível de amaciamento, use uma mistura de gasolina e óleo a 100:1 (1%) em motores usados em atividade de recreação.

Para fornecer proteção adicional para produtos usados em atividade comercial, recomenda-se uma mistura de gasolina/óleo a 50:1 (2%).

eeb1h

Tabela de proporção de mistura de gasolina e óleo

Proporção gas/óleo	5 litros de gasolina	10 litros de gasolina	20 litros de gasolina
25:1 (4%)	200 ml de óleo	400 ml de óleo	800 ml de óleo
50:1 (2%)	100 ml de óleo	200 ml de óleo	400 ml de óleo
100:1 (1%)	50 ml de óleo	100 ml de óleo	200 ml de óleo

FUEL & OIL

oee6

FILLING FUEL TANK

⚠ WARNING

Avoid serious injury or death from a gasoline fire or explosion. Always stop the engine and DO NOT smoke or allow open flames or sparks in the area while filling fuel tanks.

Fill fuel tanks outdoors away from heat, sparks, and open flames.

Always stop engine before refilling tanks.

Do not completely fill the fuel tanks. Leave approximately 10% of the tank volume unfilled. Fuel will expand in volume as its temperature rises and can leak under pressure if the tank is completely filled.

Filling Fuel Tanks Permanently Installed

Slowly pour the correct amount of oil along with the gasoline as the tank is being filled.

Filling Portable Fuel Tanks

Remove portable fuel tanks from boat to refill them.

Pour the full amount of oil along with approximately one gallon of gasoline into the fuel tank. Mix thoroughly, then pour the remainder of gasoline into the tank.

Portable Fuel Tank Placement in the Boat

Place the fuel tank in the boat so that the tank vent will stay higher than the fuel level in the tank under normal boat operating conditions.

oed

HUILE ET CARBURANT

oee6d

REPLISSAGE DES RÉSERVOIRS DE CARBURANT

⚠ AVERTISSEMENT

Évitez de provoquer un incendie ou une explosion pouvant entraîner des blessures graves ou mortelles. Arrêtez toujours le moteur lorsque vous remplissez les réservoirs de carburant, ABSTENEZ-VOUS DE FUMER, et restez à l'écart des flammes et des sources d'étincelles.

Remplissez les réservoirs de carburant en plein air, à l'écart des flammes et de toute source de chaleur ou d'étincelles.

Arrêtez toujours le moteur avant de remplir les réservoirs de carburant.

Ne les remplissez pas trop. Le carburant se dilate en effet lorsqu'il est chaud et une fuite peut se produire sous l'effet de la pression.

Remplissage de réservoirs permanents

Versez lentement la quantité d'huile correcte tout en remplissant le réservoir d'essence.

Remplissage d'un réservoir portable

Retirez les réservoirs de carburant portatifs du bateau avant de les remplir.

Versez la quantité d'huile requise ainsi que 3,8 litres d'essence dans le réservoir. Mélangez soigneusement, puis complétez avec le reste de l'essence.

Installation du réservoir de carburant portatif dans le bateau

Placez le réservoir de carburant dans le bateau de manière à ce que le bouchon de ventilation du réservoir soit au-dessus du niveau de carburant dans le réservoir, dans des conditions normales de navigation.

COMBUSTIBLE Y ACEITE

oee6j

LLENADO DEL TANQUE DE COMBUSTIBLE

⚠ ADVERTENCIA

Evite lesiones graves o la muerte originadas por un incendio o explosión de gasolina. Siempre detenga el motor y NO fume ni permita que hayan llamas ni chispas cerca mientras se estén llenando los tanques de combustible.

Llene los tanques de combustible al aire libre, alejado del calor, las chispas y las llamas.

Siempre detenga el motor antes de llenar los tanques.

No llene completamente los depósitos del combustible. Deje aproximadamente un 10% del volumen del depósito sin llenar. El combustible aumentará de volumen a medida que sube la temperatura y puede haber fugas bajo presión si el depósito está completamente lleno.

Llenado de tanques de combustibles instalados permanentemente

Vierta lentamente la cantidad correcta de aceite junto con la gasolina a medida que se está llenando el tanque.

Llenado de un tanque portátil de combustible

Retire los tanques de combustible portátiles de la embarcación para volverlos a llenar.

Vierta la cantidad total de aceite junto con aproximadamente un galón de gasolina en el tanque de combustible. Mezcle bien, luego vierta el resto de la gasolina en el tanque.

Colocacion del tanque portatil de combustible en la embarcacion

Coloque el tanque de combustible en la embarcación de manera que bajo condiciones normales de operación la abertura de aireación quede por encima del nivel de combustible en el tanque.

oeh

COMBUSTÍVEL E ÓLEO

oee6h

ABASTECIMENTO DO TANQUE DE COMBUSTÍVEL

⚠ AVISO

Evite ferimentos graves e morte devido a incêndio ou explosão de gasolina. Desligue sempre o motor e NÃO fume ou permita a existência de chamas ou faíscas na área, enquanto se abastece o tanque de combustível.

Abasteça os tanques de combustíveis ao ar livre, longe do calor, faíscas e chamas abertas.

Desligue sempre o motor antes de abastecer os tanques.

Não encha demasiado os tanques de combustível. O combustível aumentará de volume na medida que sua temperatura sobe e poderá vazar sob pressão.

Abastecimento de Tanques Fixos de Combustível

Coloque bem devagar o volume correto de óleo, junto com a gasolina, na medida em que o tanque vai sendo cheio.

Abastecimento de Tanque de Combustível Portátil

Retire do barco os tanques portáteis de combustível, para reabastecê-los.

Coloque no tanque de combustível todo o volume de óleo, junto com aproximadamente um galão da gasolina. Misture completamente e, em seguida, coloque o restante da gasolina no tanque.

Colocação do tanque portátil de combustível no barco

Coloque o tanque de combustível no barco de modo que o respiradouro do tanque fique mais alto do que o nível de combustível do tanque, em condições normais de operação do barco.

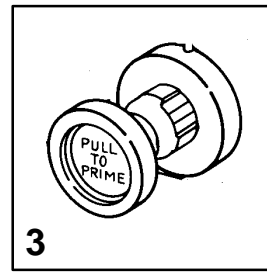
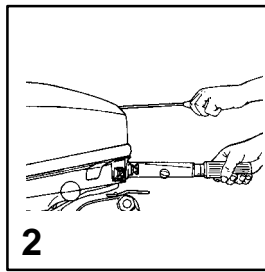
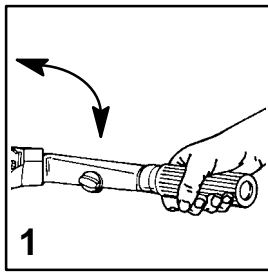

og

FEATURES & CONTROLS

ogd1

TILLER HANDLE MODELS

- 1 Tiller Handle - Handle can be tilted up for convenient handling during transportation and storage.
- 2 Starter Rope - Pulling the starter rope cranks the engine over for starting.
- 3 Primer/Idle Speed Knob - Pulling the knob out supplies a small amount of fuel to the engine for cold starting. Rotate knob to adjust idle speed after engine warms up.

ogd

FONCTIONS ET COMMANDES

ogd1d

MODELES A BARRE FRANCHE

- 1 Barre franche - La barre franche peut être relevée pour faciliter la manipulation au cours du remorquage ou de l'entreposage.
- 2 Corde de lanceur - tirer sur la corde du lanceur lance le moteur pour le démarrer.
- 3 Starter/bouton de ralenti - tirer le bouton fournit une petite quantité d'essence au moteur pour faciliter le démarrage à froid. Tournez le bouton pour ajuster la vitesse de ralenti après l'échauffement du moteur.

ogj

CARACTERISTICAS Y CONTROLES

ogd1j

MODELOS CON PALANCA DE DIRECCION MANUAL

- 1 Palanca de dirección manual - El mango se puede inclinar hacia arriba para facilitar el manejo durante el transporte o almacenamiento.
- 2 Cuerda de arranque - Al tirar de la cuerda de arranque se hace girar el motor para arrancarlo.
- 3 Perilla de cebado/marcha en vacío - Al tirar de la perilla hacia afuera se suministra una cantidad pequeña de combustible para el arranque en frío. Gire la perilla para ajustar la marcha en vacío después que haya calentado el motor.

ogh

CARACTERÍSTICAS E CONTROLES

ogd1h

MODELOS COM CANA DO LEME

- 1 Cana do leme - a cana pode ser inclinada para cima para conveniência de manuseio durante o transporte e a armazenagem.
- 2 Corda do Arranque - Puxando-se a corda do arranque, gira-se o motor e dá-se a partida.
- 3 Botão Afogador/Regulador da Marcha Lenta - Puxando-se o botão permite-se que uma pequena quantidade de combustível seja enviada ao motor, para o caso de partida com o motor frio. Gire o botão para ajustar a velocidade da marcha lenta, depois que o motor esquentar.

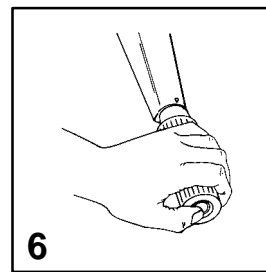
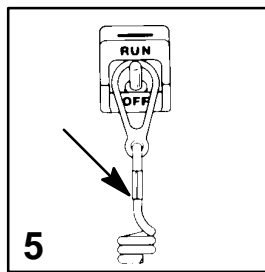
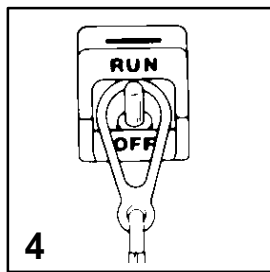

og

FEATURES & CONTROLS

ogd12

TILLER HANDLE MODELS

- 4 Lanyard Stop Switch - Read the Lanyard Stop Switch safety explanation and Warning in the General Information Section.
- 5 Lanyard - Read the Lanyard Stop Switch safety explanation and Warning in the General Information Section.
- 6 Engine Stop Switch - Push in to stop engine.

ogd

FONCTIONS ET COMMANDES

ogd12d

MODELES A BARRE FRANCHE

- 4 Coupe-circuit d'urgence - Lisez les mesures de précaution et avertissement se rapportant au coupe-circuit d'urgence, dans le chapitre Informations générales.
- 5 Corde - Lisez les mesures de précaution et avertissement se rapportant au coupe-circuit d'urgence, dans le chapitre Informations générales.
- 6 Interrupteur d'arrêt du moteur - Enfoncez-le pour arrêter le moteur.

ogj

CARACTERISTICAS Y CONTROLES

ogd12j

MODELOS CON PALANCA DE DIRECCION MANUAL

- 4 Interruptor de parada tipo cordón - Lea la explicación de seguridad del Interruptor de parada tipo cordón y la Advertencia en la sección de Información general.
- 5 Cordón de parada de emergencia - Lea la explicación de seguridad del Interruptor de parada tipo cordón y la Advertencia en la sección de Información general.
- 6 Interruptor de parada del motor - Empújelo para detener el motor.

ogh

CARACTERÍSTICAS E CONTROLES

ogd12h

MODELOS COM CANA DO LEME

- 4 Interruptor de Parada de Corda - Leia as explicações de segurança sobre o Interruptor de Parada de Corda na Seção de Informações Gerais.
- 5 Corda - Leia as explicações de segurança sobre o Interruptor de Parada de Corda na Seção de Informações Gerais.
- 6 Interruptor de Parada do Motor - Empurre para dentro a fim de desligar o motor.

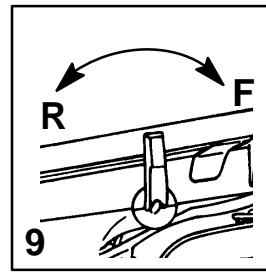
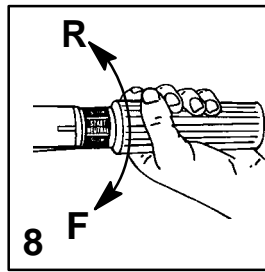
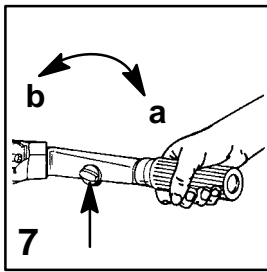

og

FEATURES & CONTROLS

ogd13 TILLER HANDLE MODELS

- 7** Throttle Grip Friction Knob - Turn friction knob to set and maintain the throttle at desired speed. Turn knob towards (a) to tighten friction and move knob towards (b) to loosen friction.
- 8** Throttle Grip Gear Shift (if equipped) - controls gear shift and engine speed.
- Note: Side handle gear shift outboards (Step 9) are furnished in some worldwide market areas. Side handle gear shift is also available as a Quicksilver or Mercury Precision Accessory.*
- 9** Side Handle Gear Shift (if equipped) - controls gear shift.

ogd

FONCTIONS ET COMMANDES

ogd13d MODELES A BARRE FRANCHE

- 7** Bouton frottement de la manette des gaz - tournez le bouton de frottement pour régler et maintenir l'accélérateur à la vitesse désirée. Tournez le bouton vers (a) pour augmenter le frottement, et déplacez-le vers (b) pour le réduire.
- 8** Levier de vitesse sur la manette des gaz (sur les modèles équipé) - contrôle le changement de vitesse et la vitesse du moteur.
- Remarque: des moteurs munis d'un levier de vitesse latéral (étape 9) sont disponibles dans certains pays. Cette option est également vendue comme accessoire Quicksilver ou Mercury Precision.*
- 9** Levier de vitesse latéral (sur les modèles équipé) - contrôle le changement de vitesse.

ogj

CARACTERISTICAS Y CONTROLES

ogd13j MODELOS CON PALANCA DE DIRECCION MANUAL

- 7** Perilla de fricción del mango acelerador - Gire la perilla de fricción para establecer y mantener la aceleración a la velocidad deseada. Gire la perilla hacia (a) para ajustar la fricción y hacia (b) para aflojar la fricción.
- 8** Cambio de velocidades con el mango acelerador (si forma parte del equipo) - Controla la palanca de cambios y la velocidad del motor.
- Nota: En algunas áreas comerciales internacionales se suministran motores fuera de borda con cambio de velocidades de palanca lateral (Paso 9). El cambio de velocidades de palanca lateral también está disponible como un accesorio Quicksilver o Mercury Precision.*
- 9** Cambio de velocidades con palanca lateral (si forma parte del equipo) - Controla el cambio de velocidades.

ogh

CARACTERÍSTICAS E CONTROLES

ogd13h MODELOS COM CANA DO LEME

- 7** Botão de Ajuste da Fricção do Manete do Acelerador - Gire o botão de fricção para obter ou manter uma determinada aceleração. Gire o botão em direção a (a) para aumentar a fricção, e em direção a (b) para diminuí-la.
- 8** Câmbio de Marcha no Manete do Acelerador (se fornecido) - Controla a troca de marchas e a velocidade do motor.
- Nota: Motores de popa com câmbio em alavanca lateral (Item 9) são fornecidos em alguns mercados internacionais. A mudança de câmbio em alavanca lateral também está disponível como um Acessório Quicksilver ou Mercury Precision.*
- 9** Câmbio em Alavanca Lateral (se fornecido) - Controla a mudança de marcha.

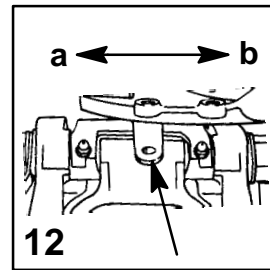
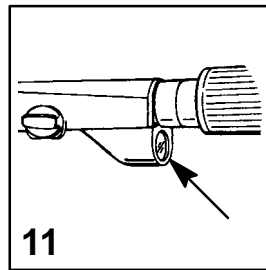
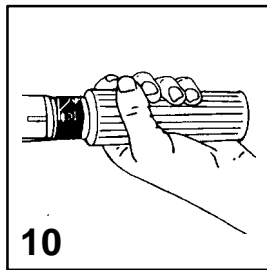

ogd

FEATURES & CONTROLS

ogd7 TILLER HANDLE MODELS

- 10** Throttle Grip (Side Handle Gear Shift Models) - Controls engine speed.
- 11** Electric Start Button (Electric Start Models) - Press button to start engine.
- 12** Steering Friction Adjustment - Adjust this lever to achieve the desired steering friction (drag) on the tiller handle. Move lever towards (a) to tighten friction and move lever towards (b) to loosen friction.

⚠ WARNING

Avoid possible serious injury or death from loss of boat control. Maintain sufficient steering friction to prevent the outboard from steering into a full turn if the tiller handle is released.

ogd

FONCTIONS ET COMMANDES

ogd7d MODELES A BARRE FRANCHE

- 10** Manette des gaz (modèles à levier de vitesse latéral) : contrôle la vitesse du moteur.
- 11** Démarreur électrique (modèles à démarrage électrique) : appuyez sur le bouton pour démarrer le moteur.
- 12** Réglage de du frottement de direction : réglez la résistance de la barre au moyen de ce levier. Déplacez-le vers (a) pour augmenter le frottement et vers (b) pour le réduire.

⚠ AVERTISSEMENT

Limitez les risques de perte de contrôle du bateau qui pourrait entraîner des blessures graves ou mortelles. La barre doit présenter une résistance suffisante pour ne pas tourner complètement d'elle-même lorsqu'elle est relâchée.

ogj

CARACTERISTICAS Y CONTROLES

ogd7i MODELOS CON PALANCA DE DIRECCION MANUAL

- 10** Mango acelerador (modelos con cambio de velocidades con palanca lateral) - Controla la velocidad del motor.
- 11** Botón de arranque eléctrico (modelos con arranque eléctrico) - Presione el botón para arrancar el motor.
- 12** Ajuste de fricción de la dirección - Ajuste esta palanca para lograr la fricción de dirección deseada (tracción) en la palanca de dirección manual. Mueva la palanca hacia (a) para ajustar la fricción y hacia (b) para aflojarla.

⚠ ADVERTENCIA

Evite posibles lesiones graves o la muerte originadas por la pérdida del control de la embarcación. Mantenga suficiente fricción de dirección para evitar que el motor fuera de borda dé una vuelta completa si se suelta la palanca de dirección manual.

ogh

CARACTERÍSTICAS E CONTROLES

ogd7h MODELOS COM CANA DO LEME

- 10** Manete do Acelerador (Modelos com Câmbio em Alavanca Lateral) - Controla a velocidade do motor.
- 11** Botão de Partida Elétrica (Modelos de Partida Elétrica) - Aperte o botão para acionar o motor.
- 12** Ajuste da Fricção de Direção por - Ajuste esta alavanca para obter a fricção (resistência) desejada na direção com a cana do leme. Movimente a alavanca em direção a (a) para aumentar a fricção, e em direção a (b) para diminuí-la.

⚠ AVISO

Evite possíveis ferimentos graves do morte devido à perda do controle do barco. Mantenha suficiente fricção de direção para evitar que o motor execute uma volta completa de direção, se a cana do leme for solta.

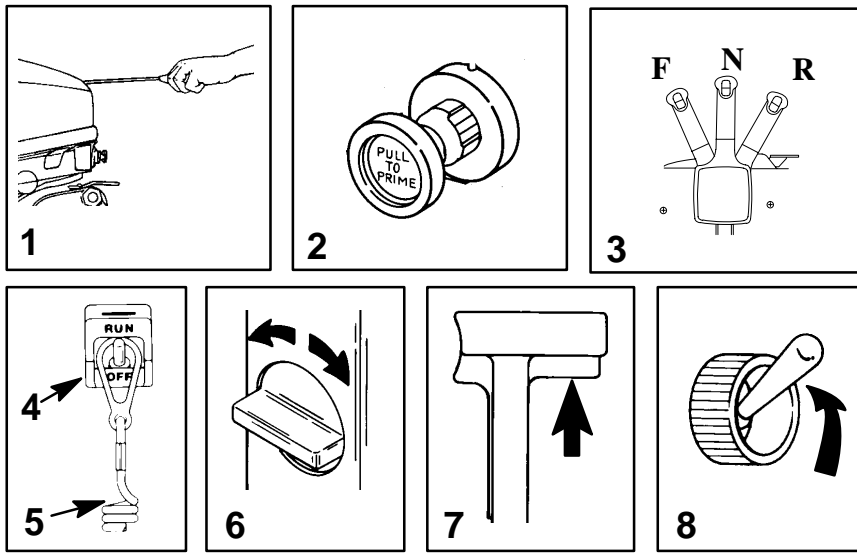

FEATURES & CONTROLS

REMOTE CONTROL MODELS - MANUAL START

- 1 Starter Rope - Pulling the starter rope cranks the engine over for starting.
- 2 Primer/Idle Speed Knob - Pulling the knob out supplies a small amount of fuel to the engine for cold starting. Rotate knob to adjust idle speed after engine warms up.
- 3 Remote Control Handle - Controls gear shift and engine speed.
- 4 Remote Control Lanyard Stop Switch - Read the Lanyard Stop Switch safety explanation and Warning in the General Information Section.
- 5 Lanyard - Read the lanyard stop switch safety explanation and warning in the General Information Section.
- 6 Remote Control Throttle Friction Adjustment - Adjust to maintain desired tension at the control handle.
- 7 Remote Control Neutral Release Lever - Pull this lever up to move the control handle out of neutral position.
- 8 Remote Control Engine ON-OFF Switch - Turns engine on and off.

FONCTIONS ET COMMANDES

MODELES A TELECOMMANDE - MODELES A DEMARRAGE ELECTRIQUE

- 1 Corde de lanceur - tirer sur la corde du lanceur lance le moteur pour le démarrer.
- 2 Starter/bouton de ralenti - tirer le bouton fournit une petite quantité d'essence au moteur pour faciliter le démarrage à froid. Tournez le bouton pour ajuster la vitesse de ralenti après l'échauffement du moteur.
- 3 Poignée de la commande à distance - contrôle du changement de vitesse et de la vitesse du moteur.
- 4 Coupe-circuit d'urgence de la commande à distance - Lisez les mesures de précaution et avertissement se rapportant au coupe-circuit d'urgence, dans le chapitre Informations générales.
- 5 Corde - Lisez les mesures de précaution et avertissement se rapportant au coupe-circuit d'urgence, dans le chapitre Informations générales.
- 6 Réglage du frottement de l'accélérateur de la commande à distance - réglez pour maintenir la tension désirée sur la manette des gaz.
- 7 Levier de libération du point mort de la commande à distance - tirez ce levier vers le haut pour faire sortir la manette de commande du point mort.
- 8 Interrupteur ON-OFF (Marche-Arrêt) du moteur de la commande à distance - Permet de mettre le moteur en marche et de l'arrêter.

CARACTERISTICAS Y CONTROLES

MODELOS CON CONTROL REMOTO - ARRANQUE MANUAL

- 1 Cuerda de arranque - Al tirar de la cuerda de arranque se hace girar el motor para arrancarlo.
- 2 Perilla de cebado/marcha en vacío - Al tirar de la perilla se suministra una pequeña cantidad de combustible para el arranque en frío. Gire la perilla para ajustar la marcha en vacío después que haya calentado el motor.
- 3 Palanca del control remoto - Controla el cambio de velocidades y la velocidad del motor.
- 4 Interruptor de parada tipo cordón del control remoto - Lea la explicación de seguridad del Interruptor de parada tipo cordón y la Advertencia en la sección de Información general.
- 5 Cordón de parada de emergencia - Lea la explicación de seguridad del Interruptor de parada tipo cordón y la Advertencia en la sección de Información general.
- 6 Ajuste de la fricción del acelerador del control remoto - Ajuste para mantener la tensión deseada en la palanca de control.
- 7 Palanca de desenganche del neutro del control remoto - Tire de esta palanca hacia arriba para sacar la palanca de control de la posición de neutro.
- 8 Interruptor de ENCENDIDO/APAGADO del motor del control remoto - Apaga y enciende el motor.

CARACTERÍSTICAS E CONTROLES

MODELOS DE CONTROLE REMOTO - PARTIDA MANUAL

- 1 Corda do de Arranque - Puxando-se a corda de arranque, gira-se o motor e dá-se a partida.
- 2 Botão Afogador/Regulador da Marcha Lenta - Puxando-se o botão permite-se que uma pequena quantidade de combustível seja enviada ao motor, para o caso de partida com o motor frio. Gire o botão para ajustar a rotação da marcha lenta, depois que o motor esquentar.
- 3 Alavanca do Controle Remoto - Controla a troca de marcha e a velocidade do motor.
- 4 Interruptor de Parada de Corda do Controle Remoto - Leia os Avisos e as explicações de segurança sobre o Interruptor de Parada de Corda na Seção de Informações Gerais.
- 5 Corda - Leia os Avisos e as explicações de segurança sobre o Interruptor de Parada de Corda na Seção de Informações Gerais.
- 6 Ajuste da Fricção do Acelerador do Controle Remoto - Ajuste para manter a tensão desejada na alavanca de controle.
- 7 Alavanca de desengate de Neutro do Controle Remoto - Aperte esta alavanca para cima para poder mover a alavanca de controle para fora da posição neutra.
- 8 Interruptor de "ON-OFF" (LIGAR-DESLIGAR) o Motor do Controle Remoto - Liga e desliga o motor.

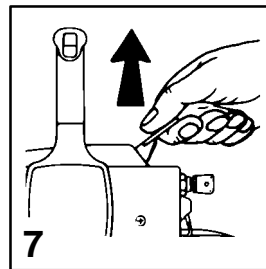
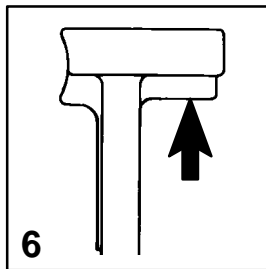
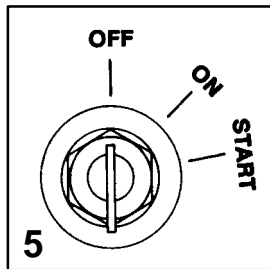
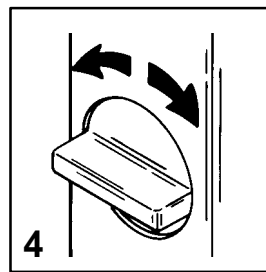
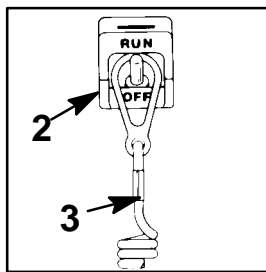
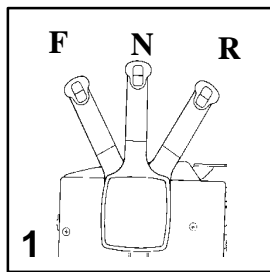

FEATURES & CONTROLS

ogd

REMOTE CONTROL MODELS - ELECTRIC START

- 1 Control Handle - Controls gear shift and engine speed.
- 2 Lanyard Stop Switch - Read the Lanyard Stop Switch safety explanation and Warning in the General Information Section.
- 3 Lanyard - Read the lanyard stop switch safety explanation and warning in the General Information Section.
- 4 Throttle Friction Adjustment - Adjust to maintain desired tension at the control handle.
- 5 Ignition Key Switch - Turn the key switch for starting and stopping the engine. Push in on key switch to choke the engine.
- 6 Neutral Release Lever - Pull this lever up to move the control handle out of neutral position.
- 7 Fast Idle Lever - Do not raise lever when starting. After engine has started, lift lever to increase idle speed for engine warm up.

ogd

FONCTIONS ET COMMANDES

MODELES A COMMANDE A DISTANCE - MODELES A DEMARRAGE ELECTRIQUE

- 1 Manette de commande - contrôle du changement de vitesse et de la vitesse du moteur.
- 2 Coupe-circuit d'urgence - Lisez les mesures de précaution et avertissement se rapportant au coupe-circuit d'urgence, dans le chapitre Informations générales.
- 3 Corde - Lisez les mesures de précaution et avertissement se rapportant au coupe-circuit d'urgence, dans le chapitre Informations générales.
- 4 Réglage du frottement de la manette des gaz - Réglez pour maintenir la tension désirée sur la manette des gaz.
- 5 Clé de contact - Tournez la clé de contact pour démarrer et arrêter le moteur. Enfoncez-la pour étouffer le moteur.
- 6 Levier de sortie de point mort - Tirez ce levier vers le haut pour faire sortir la manette de commande du point mort.
- 7 Levier de ralenti rapide - Ne le soulevez pas lors du démarrage. Une fois le moteur en marche, tirez ce levier vers le haut pour augmenter la vitesse du ralenti afin de faire chauffer le moteur.

ogj

CARACTERISTICAS Y CONTROLES

MODELOS CON CONTROL REMOTO - ARRANQUE ELECTRICO

- 1 Palanca de control - Controla el cambio de velocidades y la velocidad del motor.
- 2 Interruptor de parada tipo cordón - Lea la explicación de seguridad del Interruptor de parada tipo cordón y la Advertencia en la sección de Información general.
- 3 Cordón de parada de emergencia - Lea la explicación de seguridad del Interruptor de parada tipo cordón y la Advertencia en la sección de Información general.
- 4 Ajuste de la fricción del acelerador - Ajuste para mantener la tensión deseada en la palanca de control.
- 5 Interruptor de llave de encendido - Gire el interruptor de llave para arrancar y parar el motor. Presione el interruptor de llave para estrangular el motor.
- 6 Palanca de desenganche del neutro - Tire de esta palanca hacia arriba para sacar la palanca de control de la posición de neutro.
- 7 Palanca de marcha en vacío rápida - No levante la palanca cuando arranque. Después que el motor ha arrancado, levante la palanca con el fin de aumentar la velocidad de marcha en vacío para el calentamiento del motor.

ogh

CARACTERÍSTICAS E CONTROLES

MODELOS COM CONTROLE REMOTO - MODELOS COM PARTIDA ELÉTRICA

- 1 Alavanca de Controle - Controla a troca de marcha e a velocidade do motor.
- 2 Interruptor de Parada de Corda - Leia os Avisos e as explicações de segurança sobre o Interruptor de Parada de Corda na Seção de Informações Gerais.
- 3 Corda - Leia os avisos e as explicações de segurança sobre o Interruptor de Parada de Corda na Seção de Informações Gerais.
- 4 Ajuste da Fricção do Acelerador - Ajuste para manter a tensão desejada na alavanca de controle.
- 5 Interruptor à chave da Ignição - Gire o para ligar e desligar o motor. Aperte o interruptor à chave para afogar o motor.
- 6 Alavanca de Desengate do Neutro - Aperte esta alavanca para cima para poder mover a alavanca de controle para fora da posição neutra.
- 7 Alavanca de Marcha Lenta Rápida - Não levante a alavanca ao dar a partida. Depois que o motor pegar, levante a alavanca para aumentar a marcha lenta e aquecer o motor.

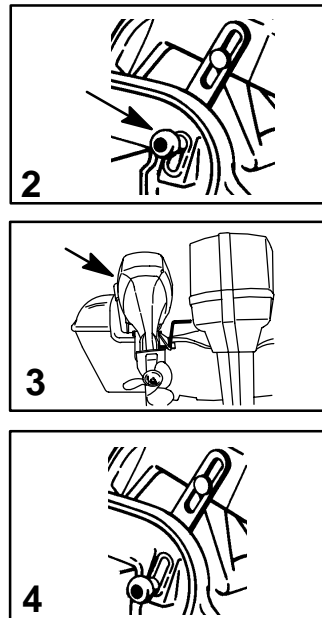
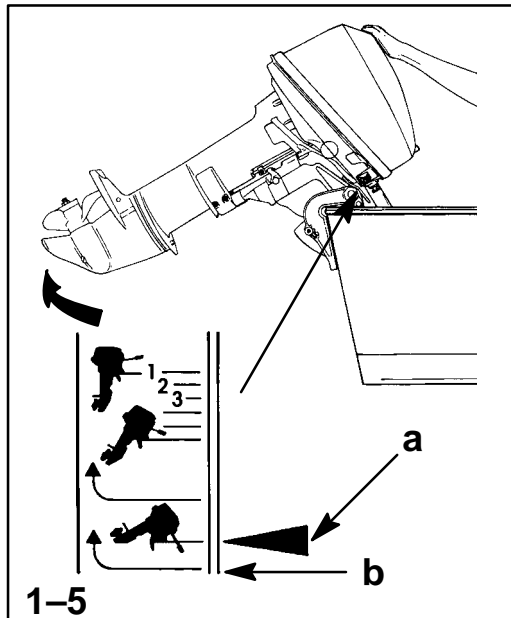

FEATURES & CONTROLS

TILTING OUTBOARD TO FULL UP POSITION

- 1 Stop the engine. Shift the outboard to neutral or forward gear position. Take hold of the top cowl grip and raise outboard to full tilt up position (a).
- 2 Pull out on knob and move the tilt lock to the LOCK position. In the locked position, the outboard cannot be lowered down.
- 3 If the outboard is used as an auxiliary engine, tilt the outboard out of the water when you plan on using the main power source.

IMPORTANT: If the outboard is used as an auxiliary engine, it has to be restrained from bouncing while operating the boat using the main power source. Quicksilver or Mercury Precision Accessory tilt lock kit (830578A1) is designed to help support the tilted outboard. BOUNCING CAN DAMAGE THE OUTBOARD AND THE BOAT'S TRANSOM.

LOWERING OUTBOARD DOWN TO RUN POSITION

- 4 Move the tilt lock down to the unlocked position.
- 5 Raise outboard to tilt release position (b) and gently lower it.

FONCTIONS ET COMMANDES

RELEVAGE DU MOTEUR EN POSITION HAUTE MAXIMUM

- 1 Arrêtez le moteur. Mettez-le au point mort ou en marche avant. Saisissez la poignée du capot supérieur et relevez le moteur en position maximum de relevage vers le haut (a).
- 2 Tirez le bouton et déplacez le verrou de relevage en position LOCK (Verrouillage). Ceci empêche le moteur de basculer vers le bas.
- 3 Si le hors-bord est utilisé comme moteur auxiliaire, faites-le basculer vers le haut lorsque vous envisagez d'utiliser le moteur principal.

IMPORTANT: si le hors-bord est utilisé comme moteur auxiliaire, il doit être assujéti pour éviter qu'il ne bouge lorsque le moteur principal est utilisé. Le kit de blocage du relevage Quicksilver ou Mercury Precision Accessory (830578A1) permet de soutenir le hors-bord une fois incliné. LES CAHOTS PEUVENT ENDOMMAGER LE HORS-BORD ET LE TABLEAU ARRIERE DU BATEAU.

ABAISSMENT DU MOTEUR EN POSITION DE NAVIGATION

- 4 Placez le verrou de relevage vers le bas, en position de déverrouillage.
- 5 Relevez le moteur hors-bord jusqu'au point de déblocage du relevage (b) et abaissez-le avec précaution.

CARACTERISTICAS Y CONTROLES

INCLINACION DEL MOTOR A LA POSICION COMPLETAMENTE LEVANTADA

- 1 Apague el motor. Coloque el motor fuera de borda en el cambio de velocidad neutro o hacia adelante. Sujete el mango de la cubierta superior y levante el motor fuera de borda hasta la posición totalmente levantada (a).
- 2 Tire de la perilla y mueva el enganche de inclinación a la posición LOCK (enganche). En la posición enganchada, el motor fuera de borda no puede bajarse.
- 3 Si el motor fuera de borda se utiliza como motor auxiliar, incline la unidad fuera de borda fuera del agua cuando vaya a usar la fuente principal de potencia.

IMPORTANTE: Si el motor fuera de borda se utiliza como motor auxiliar, se debe restringir su bamboleo mientras se impulse la embarcación con la fuente principal de potencia. El juego accesorio de enganche de la inclinación Quicksilver o Mercury Precision (830578A1) ha sido diseñado para ayudar a sujetar el motor inclinado. EL BAMBOLEO PUEDE DAÑAR EL MOTOR Y EL ESPEJO DE POPA DE LA EMBARCACIÓN.

BAJADA DEL MOTOR A LA POSICION DE FUNCIONAMIENTO

- 4 Mueva el enganche de inclinación hacia abajo hasta la posición desenganchada.
- 5 Levante el motor fuera de borda hasta la posición de desenganche de inclinación (b) y bájelo suavemente.

CARACTERÍSTICAS E CONTROLES

INCLINAÇÃO DO MOTOR DE POPA À POSIÇÃO SUPERIOR MÁXIMA

- 1 Desligue o motor. Coloque o câmbio em neutro ou na marcha a vante. Segure a empunhadura da capota superior e levante o motor até a posição máxima superior (a).
- 2 Puxe o botão e mova o dispositivo de trava da inclinação até a posição "LOCK" (TRAVA). Na posição travada, o motor não pode ser baixado.
- 3 Se o motor de popa for usado como um motor auxiliar, incline o motor de popa para fora da água quando você planejar usar a fonte de energia principal.

IMPORTANTE: Se o motor de popa for usado como um motor auxiliar, o balanço dele terá que ser restringido durante a operação do barco ao usar a fonte de energia principal. O conjunto de travamento de inclinação acessório Quicksilver ou Mercury Precision (830578A1) foi projetado para ajudar a suportar o motor de popa inclinado. O BALANÇO PODE DANIFICAR O MOTOR DE POPA E A POPA DO BARCO.

ABAIXAMENTO DO MOTOR ATÉ A POSIÇÃO DE OPERAÇÃO

- 4 Mova o dispositivo de trava da inclinação até a posição destravada.
- 5 Levante o motor até a posição de desengate da inclinação (b) e abaixe-o com cuidado.

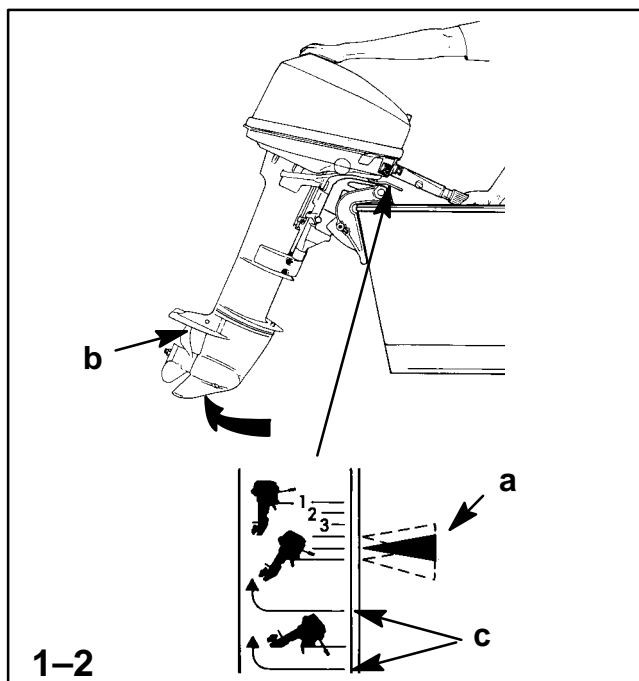

FEATURES & CONTROLS

og

SHALLOW WATER OPERATION

This outboard has three shallow water drive positions to allow you to tilt the outboard up to prevent hitting bottom.

- 1 Reduce engine speed to idle. Shift the outboard to neutral or forward gear position. Tilt outboard up to one of the shallow water drive positions (a). Be sure the cooling water intake (b) is submerged.

IMPORTANT: Operate outboard at slow speed for shallow water operation and keep the water intake submerged.

- 2 To release down to run position, stop engine and tilt outboard up to one of the tilt release positions (c) and gently lower it down.

ogd

FONCTIONS ET COMMANDES

FONCTIONNEMENT EN EAUX PEU PROFONDES

Ce moteur hors-bord a trois positions de conduite en eaux peu profondes permettant de le relever et d'éviter ainsi de toucher le fond.

- 1 Mettez le moteur au ralenti. Réglez-le sur le point mort ou en position de marche avant. Faites-le basculer jusqu'à l'une des trois positions de navigation en eaux peu profondes (a). Veillez à ce que la prise d'eau de refroidissement (b) reste submergée.

IMPORTANT: faites tourner le moteur au ralenti lorsque vous naviguez en eaux peu profondes et gardez la prise d'eau submergée.

- 2 Pour reprendre la position de marche normale, arrêtez le moteur et faites-le basculer jusqu'à l'une des positions de déverrouillage du relevage (c), puis abaissez-le avec précaution.

ogj

CARACTERISTICAS Y CONTROLES

OPERACION EN AGUAS POCO PROFUNDAS

Este motor fuera de borda tiene tres posiciones para operación en aguas poco profundas, las cuales le permiten inclinar hacia arriba el motor fuera de borda para evitar que golpee el fondo.

- 1 Reduzca la velocidad del motor hasta marcha en vacío. Coloque el motor fuera de borda en neutro o hacia adelante. Incline hacia arriba el motor hasta una de las posiciones de operación en aguas poco profundas (a). Asegúrese de que la toma de agua de enfriamiento (b) esté sumergida.

IMPORTANTE: Haga funcionar el motor fuera de borda a baja velocidad durante la operación en aguas poco profundas y mantenga la toma de agua sumergida.

- 2 Para bajar el motor hasta la posición de marcha, pare el motor e inclínelo hacia arriba hasta una de las posiciones de desenganche de inclinación (c), luego bájelo suavemente.

ogh

CARACTERÍSTICAS E CONTROLES

OPERAÇÃO EM ÁGUAS RASAS

Este motor de popa tem três posições para manejo em águas rasas, permitindo a você ajustar a inclinação de forma a evitar bater no fundo.

- 1 Reduza a velocidade do motor até a marcha lenta. Mude a marcha para neutro ou marcha a vante. Incline o motor de popa até uma das posições de manejo em águas rasas (a). Certifique-se de que o ponto de entrada de água de resfriamento (b) está submerso.

IMPORTANTE: Deixe funcionar o motor de popa em velocidade baixa, em condições de águas rasas e mantenha submerso o ponto de entrada d'água.

- 2 Para desengajar e voltar à posição inferior de operação, desligue o motor e incline o motor de popa até uma das posições de desengate da inclinação (c) e, em seguida, abaixe o motor lentamente.

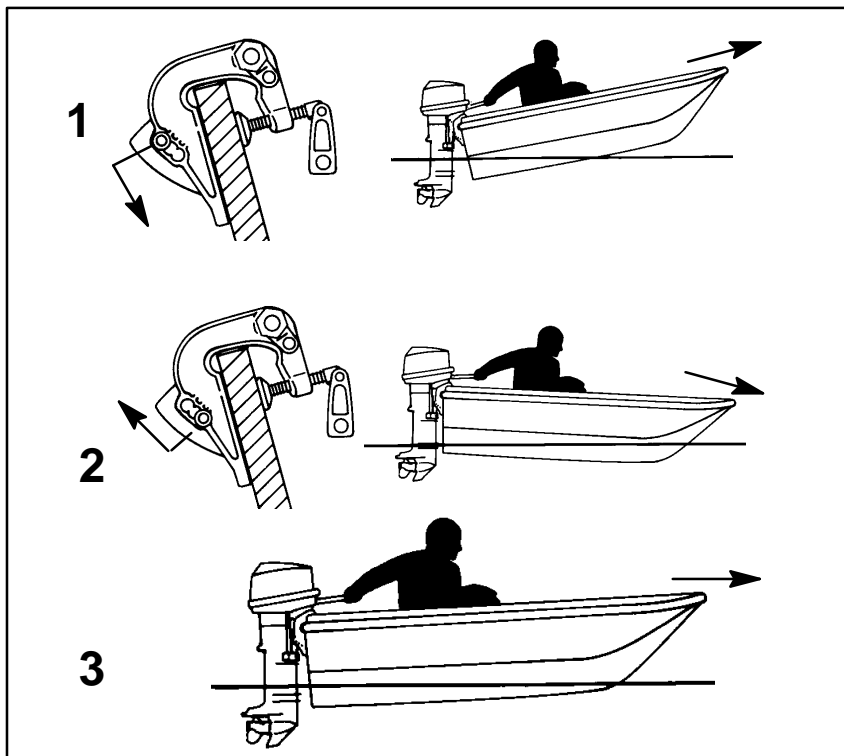

og

FEATURES & CONTROLS

ogh1

OUTBOARD TRANSOM ANGLE ADJUSTMENT

This outboard provides three different settings to allow for the transom angle of the boat. Proper adjustment allows the boat to run stable, achieve optimum performance, and minimize steering effort.

The outboard runs the most efficiently with the least amount of steering effort when it is adjusted to run perpendicular to the water. See next page for adjusting.

Arrange passengers and load in the boat so the weight is distributed evenly.

- 1 Too Much Angle (Stern Down - Bow Up)
- 2 Not Enough Angle (Stern Up - Bow Down)
- 3 Angle Adjusted Properly (Bow Slightly Up)

ogd

FONCTIONS ET COMMANDES

ogh1d

RÉGLAGE DE L'ANGLE DU TABLEAU ARRIERE

Ce moteur hors-bord dispose de trois réglages différents selon l'angle du tableau arrière. Un réglage correct permet une course plus stable du bateau, des performances optimum et une conduite plus souple.

Le rendement du moteur et sa souplesse de conduite sont au maximum lorsqu'il est monté perpendiculairement à la surface de l'eau. Voir la page suivante pour la procédure à suivre.

Faites asseoir vos passagers et répartissez la charge du bateau de façon à l'équilibrer.

- 1 Angle trop ouvert (poupe abaissée, proue relevée)
- 2 Angle insuffisant (poupe relevée, proue abaissée)
- 3 Assiette correcte (proue légèrement relevée)

ogj

CARACTERISTICAS Y CONTROLES

ogh1j

AJUSTE DEL ANGULO DEL ESPEJO DE POPA DEL MOTOR FUERA DE BORDA

Este motor fuera de borda proporciona tres posiciones diferentes para el ángulo del espejo de popa de la embarcación. El ajuste correcto permite que la embarcación marche de manera estable, logre un rendimiento óptimo y reduzca al mínimo el esfuerzo de dirección.

El motor fuera de borda funciona más eficientemente con el menor esfuerzo de dirección, cuando está ajustado para funcionar de manera perpendicular al agua. Véase la siguiente página para obtener información sobre el ajuste.

Acomode a los pasajeros y la carga de la embarcación de manera que el peso esté distribuido de forma pareja.

- 1 Demasiado ángulo (popa baja – proa alta)
- 2 Angulo insuficiente (popa alta – proa baja)
- 3 Ajuste adecuado del ángulo (proa ligeramente levantada)

ogh

CARACTERÍSTICAS E CONTROLES

ogh1h

ÂNGULO DO MOTOR EM RELAÇÃO AO ESPELHO DA POPA

Este motor de popa permite três posições diferentes em relação ao espelho da travessa do barco. O ajuste apropriado permite que o barco navegue de forma estável, obtenha o melhor desempenho e reduza ao mínimo o esforço de direção.

O motor de popa funciona de forma mais eficaz, com o menor esforço de direção, quando ele está ajustado para navegar perpendicular à superfície da água. Veja a próxima página sobre como fazer o ajuste.

Distribua os passageiros e as cargas no barco de forma que o peso esteja distribuído de forma uniforme.

- 1 Ângulo Exagerado (Popa para Baixo - Proa para Cima)
- 2 Ângulo Insuficiente (Popa para Cima - Proa para Baixo)
- 3 Ajuste Correto do Ângulo (Proa Ligeiramente para Cima)

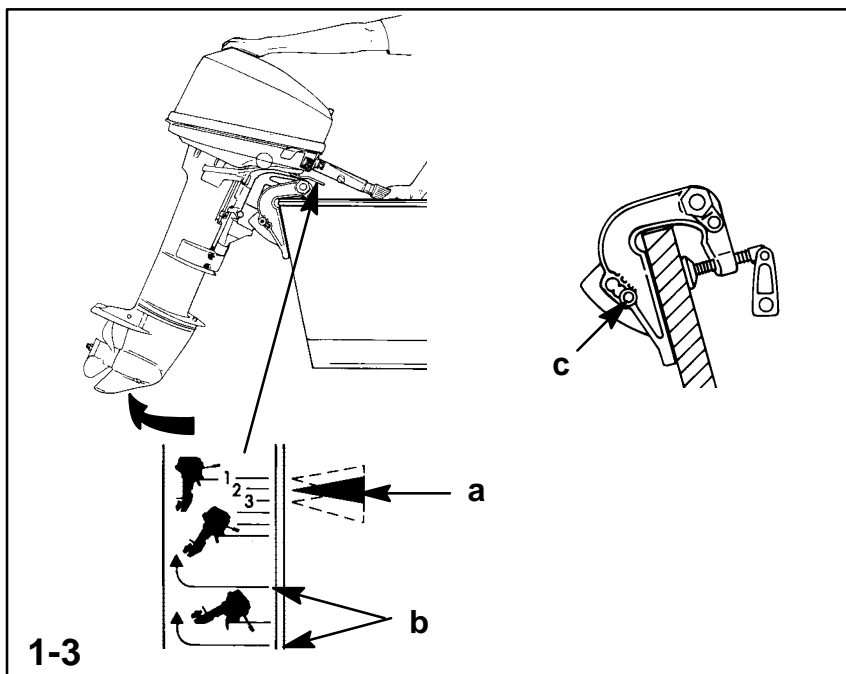

og

FEATURES & CONTROLS

ogi1

ADJUSTING TRANSOM ANGLE

- 1 Reduce engine speed to idle. Shift the outboard to neutral or forward gear position. Place your outboard into one of the three transom angle settings (a).
- 2 To release your outboard to a lower transom angle setting, stop engine and tilt the outboard up to one of the tilt release positions (b) and gently lower it down. Move the transom angle preset knob (c) to the number 1 position for the lowest setting.
- 3 Positioning the transom angle preset knob (c) to a selected setting will allow the outboard to return to the desired preset transom angle position each time it is lowered.

ogd

FONCTIONS ET COMMANDES

ogi1d

PROCEDURE DE REGLAGE DE L'ANGLE DU TABLEAU ARRIERE

- 1 Mettez le moteur au ralenti. Réglez-le sur le point mort ou en position de marche avant. Placez-le dans l'une des trois positions par rapport au tableau arrière (a).
- 2 Pour déplacer le moteur vers une position plus basse, arrêtez-le et faites-le basculer sur l'un des points de déverrouillage de relevage (b), puis abaissez-le avec précaution. Déplacez le bouton de réglage du tableau arrière (c) en position 1 pour choisir la position la plus basse.
- 3 Placez le bouton de réglage du tableau arrière (c) sur le réglage désiré pour permettre au moteur hors-bord de revenir à cette position chaque fois qu'il est abaissé.

ogi

CARACTERISTICAS Y CONTROLES

ogi1j

AJUSTE DEL ANGULO DEL ESPEJO DE POPA

- 1 Reduzca la velocidad del motor a marcha en vacío. Coloque el motor fuera de borda en la posición de neutro o hacia adelante. Coloque su motor fuera de borda en una de las tres posiciones de ángulo del espejo (a).
- 2 Para desenganchar su motor fuera de borda a una posición más baja del ángulo del espejo, pare el motor e inclínelo hacia arriba hasta una de las posiciones de desenganche de inclinación (b) y bájelo lentamente. Mueva la perilla de fijación del ángulo del espejo (c) hasta la posición número 1 para la posición más baja.
- 3 Al colocar la perilla de fijación del ángulo del espejo (c) en una posición seleccionada, se permitirá que el motor fuera de borda regrese a la posición fijada del ángulo de espejo deseada cada vez que se baje.

ogh

CARACTERÍSTICAS E CONTROLES

ogi1h

AJUSTE DO ÂNGULO DO MOTOR EM RELAÇÃO AO ESPELHO DA POPA

- 1 Reduza a velocidade do motor até a marcha lenta. Mude o motor para a posição de neutro ou marcha a vante. Coloque o motor de popa em uma das três posições do ângulo da travessa (a).
- 2 Para permitir o rebaixamento do motor de popa até uma posição inferior do ângulo da travessa, deslique o motor e incline-o até uma das posições de desengate da inclinação (b) e, em seguida, abaixe-o lentamente. Mova o botão de pré-selecionamento do ângulo da travessa (c) para a posição número 1, para obter a posição mais baixa.
- 3 O posicionamento do botão de pré-selecionamento do ângulo da travessa (c) em uma graduação determinada permitirá que o motor volte ao ângulo de travessa pré-selecionado, toda vez que for baixado.

OPERATION

ofa1

PRE-STARTING CHECK LIST

- Operator knows safe navigation, boating, and operating procedures.
- An approved personal flotation device of suitable size for each person aboard and readily accessible (it is the law).
- A ring type life buoy or buoyant cushion designed to be thrown to a person in the water.
- Know your boats maximum load capacity. Look at the boat capacity plate.
- Fuel supply OK.
- Arrange passengers and load in the boat so the weight is distributed evenly and everyone is seated in a proper seat.
- Tell someone where you are going and when you expect to return.
- It is illegal to operate a boat while under the influence of alcohol or drugs.
- Know the waters and area you will be boating; tides, currents, sand bars, rocks, and other hazards.
- Make inspection checks listed in the Inspection and Maintenance Schedule. Refer to Maintenance Section.

onf6

OPERATING IN FREEZING TEMPERATURES

When using your outboard or having your outboard moored in freezing or near freezing temperature, keep the outboard tilted down at all times so the gear case is submerged. This prevents trapped water in the gear case from freezing and causing possible damage to the water pump and other components.

If there is a chance of ice forming on the water, the outboard should be removed and drained completely of water. If ice should form at the water level inside the outboard drive shaft housing, it will block water flow to the engine causing possible damage.

An engine thermostat (accessory) is available for your outboard. The thermostat will help your outboard warm up and run at normal operating temperature more quickly. See your dealer.

ofd

FONCTIONNEMENT

ofa1d

VERIFICATIONS A EFFECTUER AVANT LE DEPART

- Le pilote s'est familiarisé avec les règles de sécurité de navigation et avec le fonctionnement du bateau et du moteur hors-bord.
- Chaque passager dispose d'un gilet (ou d'un autre dispositif de sauvetage homologué) à sa taille et ce dernier est facilement accessible.
- Une bouée ronde ou un coussin de flottaison sont disponibles au cas où un passager tomberait à l'eau.
- La charge du bateau n'est pas excessive. Consultez la plaque de capacité de votre bateau.
- Il y a assez de carburant.
- La charge (passagers et matériel à bord) est répartie uniformément et chacun est bien assis à son poste.
- Une personne à terre est prévenue de votre destination et de l'heure à laquelle vous comptez rentrer.
- Il est interdit de conduire un bateau sous l'influence de l'alcool ou de la drogue.
- Le pilote connaît les eaux et les zones de navigation qu'il compte emprunter : marées, courants, bancs de sable, rochers et autres dangers.
- Respectez les instructions du calendrier d'inspection et d'entretien. Consultez le chapitre Entretien à ce sujet.

onf6d

FONCTIONNEMENT A DES TEMPERATURES EN DESSOUS DE ZERO

Lorsque vous utilisez ou amarrez votre hors-bord à des températures en dessous ou voisines de zéro, laissez toujours le moteur en position basse, afin de conserver le carter d'engrenage dans l'eau. Vous empêcherez ainsi l'eau qui y est emprisonnée de geler et d'endommager la pompe à eau et d'autres éléments du moteur.

Si de la glace risque de se former à la surface de l'eau, le moteur doit être retiré et vidé de toute l'eau qui peut s'y trouver. En effet, la formation éventuelle de glace à l'intérieur du carter de l'arbre moteur, au niveau de la surface de l'eau, risque d'empêcher la circulation de l'eau de refroidissement vers le moteur et d'endommager ce dernier.

Un thermostat de moteur (accessoire) peut être installé sur votre moteur hors-bord. Il a pour objet d'aider votre moteur à chauffer et à tourner plus rapidement à une température normale de fonctionnement. Consultez votre concessionnaire.

OPERACION

ofa1j

LISTA DE VERIFICACIONES ANTES DEL ARRANQUE

- El piloto debe conocer todos los procedimientos correctos y seguros de navegación, tránsito náutico y operación.
- Flotadores personales aprobados de tamaño adecuado para cada persona a bordo que deben estar a la mano.
- Un salvavidas en forma de anillo o cojín flotante diseñado para lanzarse a una persona que se encuentre en el agua.
- Conozca la capacidad máxima de carga de su embarcación. Fíjese en la placa de capacidades de su embarcación.
- Suficiente combustible.
- Acomode a los pasajeros y la carga en la embarcación distribuyendo el peso en forma pareja, y que todos los ocupantes estén sentados en un asiento apropiado.
- Deje dicho con alguien a dónde va y cuándo piensa regresar.
- Está prohibido operar una embarcación bajo la influencia del alcohol o las drogas.
- Conozca las aguas y el área donde va a navegar: mareas, corrientes, bancos de arena, rocas y otros peligros.
- Haga las inspecciones indicadas en el Programa de Inspección y Mantenimiento. Remítase a la Sección de Mantenimiento.

onf6j

OPERACIÓN EN TEMPERATURAS BAJO CERO

Cuando esté usando su motor fuera de borda o tenga su embarcación amarrada en temperaturas bajo cero o casi de cero, mantenga el motor fuera de borda inclinado hacia abajo en todo momento para que la caja de engranajes esté sumergida. Esto evita que el agua atrapada en la caja de engranajes se congele y ocasione posibles daños a la bomba de agua y a otros componentes.

Si existe la posibilidad de que se forme hielo sobre el agua, se debe quitar el motor fuera de borda y drenarse toda el agua que tenga dentro. Si se forma hielo en el nivel de agua dentro de la caja del árbol de transmisión del motor fuera de borda, bloqueará la circulación de agua hacia el motor, ocasionando posibles daños.

Hay un termostato de motor (accesorio) disponible para su motor fuera de borda. El termostato ayudará a calentar su motor fuera de borda y a que funcione más rápidamente a la temperatura normal de operación. Comuníquese con su distribuidor.

ofh

OPERAÇÃO

ofa1h

LISTA DE VERIFICAÇÃO PRÉ-OPERACIONAL

- O operador sabe navegar com segurança, conhece o funcionamento e os procedimentos de operação do barco.
- Cada pessoa a bordo dispõe de um salva-vidas individual, aprovado, de tamanho apropriado, e de fácil acesso (é a lei).
- Uma bóia tipo rosca ou almofada flutuante, apropriada para ser lançado a uma pessoa na água.
- Esteja ciente da capacidade máxima de carga do barco. Consulte a plaqueta de capacidade do barco.
- O abastecimento de combustível é adequado.
- Coloque os passageiros e a carga de forma que o peso fique distribuído igualmente no barco e cada pessoa tenha assento adequado.
- Informe a alguém sobre onde pretende ir e quando pretende voltar.
- É ilegal conduzir um barco quando se está alcoolizado ou sob efeito de drogas.
- Esteja familiarizado com a região e as condições aquáticas onde você irá navegar, incluindo marés, correntezas, bancos de areia, rochedos e outros perigos.
- Faça as inspeções listadas no Programa de Inspeção e Manutenção. Consulte a Seção de Manutenção.

onf6h

OPERAÇÃO EM TEMPERATURAS PRÓXIMAS A ZERO

Quando usar o motor em temperaturas próximas a zero, ou quando o barco estiver atracado sob estas condições, deixe o motor inclinado o tempo todo para baixo, a fim de manter a caixa de engrenagens submersa. Isto evitará o congelamento da água presa na caixa de engrenagens, o que causaria danos à bomba de água e a outros componentes.

Se houver possibilidade de formação de gelo na água, o motor deve ser removido e a água deve ser completamente drenada. Se houver formação de gelo no nível da água dentro da caixa do eixo propulsor, o fluxo de água para o motor ficará impedido, podendo provocar danos.

Existe um termostato de motor (acessório) disponível para o seu motor de popa. O termostato ajuda seu motor a esquentar e atingir mais rapidamente a temperatura normal de operação. Consulte seu revendedor.

OPERATION

one3

OPERATING IN SALT WATER OR POLLUTED WATER

We recommend that you flush the internal water passages of your outboard with fresh water after each use in salt or polluted water. This will prevent a buildup of deposits from clogging the water passages. Refer to "Flushing The Cooling System" procedure in the Maintenance Section.

If you keep your boat moored in the water, always tilt the outboard so the gear case is completely out of water (except in freezing temperature) when not in use.

Wash down the outboard exterior and flush out the exhaust outlet of the propeller and gear case with fresh water after each use. Each month, spray Mercury Precision or Quicksilver Corrosion Guard on external metal surfaces (do not spray on corrosion control anodes as this will reduce the effectiveness of the anodes).

onb2

OPERATING AT HIGH ELEVATIONS

Operating your outboard at an elevation higher than 2500 ft. (750 m) above sea level may require a carburetor jet change and/or different pitch propeller. Consult your dealer. This will reduce the normal performance loss experienced as a result of reduced oxygen in the air causing an overly rich fuel mixture.

IMPORTANT: To prevent serious damage to the engine caused by a lean fuel mixture, DO NOT operate your outboard (if the jets were changed for high elevation) at a lower elevation unless the jets are changed again to correspond to the new elevation.

onoc2

OPERATING OUTBOARD AS AN AUXILIARY ENGINE

1 If the outboard is used as an auxiliary engine, stop the engine and tilt the outboard out of the water when you plan on using the main power source.

IMPORTANT: The outboard has to be restrained from bouncing while operating the boat using the main power source. Accessory tilt lock kit (830578A1) is designed to help support the tilted outboard. BOUNCING CAN DAMAGE THE OUTBOARD AND THE BOAT'S TRANSOM.

ofd

FONCTIONNEMENT

one3d

FONCTIONNEMENT EN MER OU DANS DES EAUX POLLUEES

Nous vous recommandons de rincer à l'eau douce le circuit d'eau interne de votre moteur hors-bord après chaque fonctionnement en mer ou dans des eaux polluées. Vous empêcherez ainsi l'accumulation des dépôts dans ce circuit. Consultez les instructions de rinçage du système de refroidissement au chapitre Entretien.

Si vous laissez votre bateau amarré sur l'eau et que vous ne vous servez pas du moteur, relevez toujours ce dernier pour complètement sortir le carter d'engrenage de l'eau (sauf à des températures au-dessous de zéro).

Lavez l'extérieur du hors-bord à l'eau douce et rincez l'échappement de l'hélice et le carter d'engrenage de la même façon après chaque utilisation. Une fois par mois, vaporisez du Mercury Precision ou Quicksilver Corrosion Guard sur l'extérieur du bloc moteur, sur les organes électriques et sur les autres surfaces de métal (mais pas sur les anodes anti-corrosion ; s'en trouverait réduite leur efficacité).

onb2d

FONCTIONNEMENT EN ALTITUDE

Toute utilisation de votre hors-bord à une altitude supérieure à 750 m au-dessus du niveau de la mer peut nécessiter l'installation de gicleurs spéciaux ou d'une hélice de pas différent. Consultez votre concessionnaire. Ces modifications réduiront la diminution de performance qui résulte de l'enrichissement excessif du mélange de carburant provoqué par la raréfaction de l'oxygène avec l'altitude.

IMPORTANT: pour éviter d'endommager votre moteur par un mélange de carburant trop pauvre, si vous avez fait installer des gicleurs spéciaux pour haute altitude, NE FAITES PAS TOURNER votre hors-bord à basse altitude avant de les remplacer de nouveau par des gicleurs standard.

onoc2d

UTILISATION DU HORS-BORD COMME MOTEUR AUXILIAIRE

1 Si le hors-bord est utilisé comme moteur auxiliaire, arrêtez-le et relevez-le lorsque vous envisagez d'utiliser le moteur principal.

IMPORTANT: le moteur doit être assujéti pour éviter qu'il ne bouge lorsque le moteur principal est utilisé. Le kit de blocage du relevage Accessory (830578A1) permet de soutenir le hors-bord une fois incliné. LES CAHOTS PEUVENT ENDOMMAGER LE HORS-BORD ET LE TABLEAU ARRIERE DU BATEAU.

OPERACION

one3j

OPERACION EN AGUA SALADA O AGUA CONTAMINADA

Recomendamos que se enjuaguen los conductos internos de agua de su motor fuera de borda con agua dulce después de cada vez que haya navegado en agua salada o contaminada. Esto evitará que la acumulación de depósitos atore los conductos de agua. Remítase al procedimiento de "Lavado del sistema de enfriamiento" en la sección sobre mantenimiento.

Si deja su embarcación atracada en el agua, siempre incline el motor fuera de borda de manera que la caja de engranajes esté completamente fuera del agua (excepto en temperaturas bajo cero) mientras no se esté usando.

Lave el exterior del fuera de borda y la salida de escape de la hélice y la caja de engranajes con agua dulce después de cada uso. Cada mes rocíe Mercury Precision o Quicksilver Corrosion Guard sobre las superficies metálicas externas (no rocíe sobre los ánodos anticorrosivos porque reducirá su eficacia).

onb2j

OPERACION A ALTITUDES ELEVADAS

Si va a usar su motor fuera de borda a altitudes mayores de 750 m sobre el nivel del mar, podría necesitar un cambio de surtidor de carburador y/o un paso de hélice diferente. Consulte a su distribuidor. Esto reducirá la pérdida normal de rendimiento que ocurre por la falta de oxígeno en el aire, lo cual produce una mezcla de combustible demasiado rica.

IMPORTANTE: Para evitar daños graves al motor a consecuencia de una mezcla de combustible pobre, NO haga funcionar el motor de fuera de borda (si tiene surtidores para gran elevación) a una elevación menor, a menos que se cambien los surtidores de acuerdo a la nueva elevación.

onoc2j

USO DEL MOTOR FUERA DE BORDA COMO MOTOR AUXILIAR

1 Si el motor fuera de borda se utiliza como motor auxiliar, detenga el motor e incline la unidad fuera de borda fuera del agua cuando vaya a usar la fuente principal de potencia.

IMPORTANTE: Se debe restringir el bamboleo del motor fuera de borda mientras se impulse la embarcación con la fuente principal de potencia. El juego accesorio de enganche de la inclinación (830578A1) ha sido diseñado para ayudar a sujetar el motor inclinado. EL BAMBOLEO PUEDE DAÑAR EL MOTOR Y EL ESPEJO DE POPA DE LA EMBARCACIÓN.

ofh

OPERAÇÃO

one3h

OPERAÇÃO EM ÁGUA DO MAR OU ÁGUA POLUÍDA

Recomendamos que você lave com água doce as passagens internas de água do motor, após cada operação em água salgada ou poluída. Isto evitará que o acúmulo de detritos entupa as passagens de água. Consulte o procedimento "Lavagem do Sistema de Resfriamento" na Seção de Manutenção.

Se você mantém o barco atracado, na água, incline o motor de forma que a caixa de engrenagens esteja completamente fora da água (exceto em temperaturas abaixo de zero), quando ele não estiver em uso.

Lave o exterior do motor as saídas de exaustão da hélice e da caixa de engrenagens, utilizando água doce, sempre após usar o barco. Borrife mensalmente, com o "Mercury Precision ou Quicksilver Corrosion Guard" (protetor Quicksilver contra a corrosão), o exterior do motor, os componentes elétricos e as outras superfícies metálicas (não borrife os ânodos de controle de corrosão, porque isto reduziria sua eficácia).

onb2h

OPERAÇÃO EM ALTITUDES ELEVADAS

Para operar o motor em altitudes superiores a 750 m acima do nível do mar, poderá ser necessária a troca do giclê do carburador e/ou uma hélice de passo diferente. Consulte seu revendedor. Em altitudes elevadas, esta medida reduzirá a perda de desempenho, normalmente associada à falta de oxigênio, que causa uma mistura de combustível excessivamente rica.

IMPORTANTE: Para evitar danos sérios ao motor ocasionados por uma mistura inadequada, NÃO opere o motor em altitudes menos elevadas (caso os giclês tenham sido trocados para operar em altitudes elevadas) a não ser que os mesmos sejam novamente trocados para corresponder à nova altitude.

onoc2h

OPERAÇÃO DO MOTOR DE POPA COMO UM MOTOR AUXILIAR

1 Se o motor de popa for usado como um motor auxiliar, desligue o motor e incline-o para fora da água quando você planejar usar o fonte de energia principal.

IMPORTANTE: O balanço do motor de popa tem que ser restringido durante a operação do barco usando a fonte de energia principal. O conjunto de travamento de inclinação acessório (830578A1) foi projetado para ajudar a suportar o motor de popa inclinado. O BALANÇO PODE DANIFICAR O MOTOR DE POPA E A POPA DO BARCO.

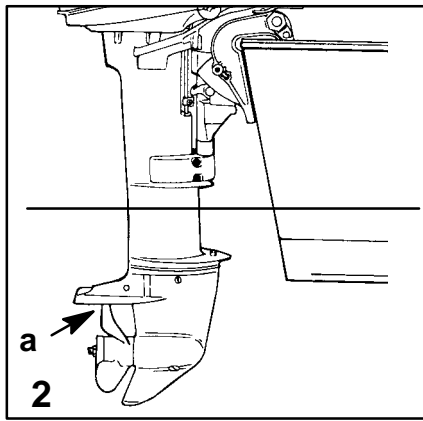
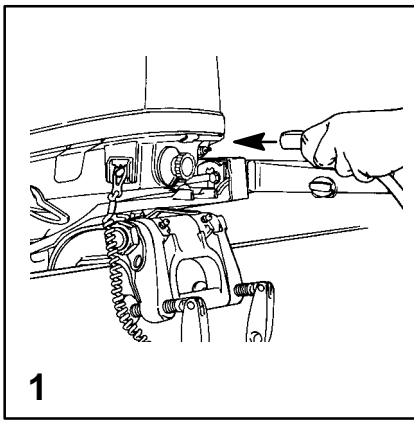

OPERATION

PRE-STARTING INSTRUCTIONS

- 1 Connect the remote fuel line to the outboard. Make sure connector is snapped into place.
- 2 Lower the outboard to the run position. Make sure the cooling water intake (a) is submerged.

CAUTION

Never start or run your outboard (even momentarily) without water circulating through the cooling water intake in the gear case to prevent damage to the water pump (running dry) or overheating of the engine.

ENGINE BREAK-IN PROCEDURE

Engine Break-in Fuel Mixture

Use a 25:1 (4%) gasoline/oil mixture in the first tank of fuel.

Engine Break-in Procedure

Vary the throttle setting during the first hour of operation. During the first hour of operation, avoid remaining at a constant speed for more than two minutes and avoid sustained wide open throttle.

CAUTION

Severe damage to the engine can result by not complying with the Engine Break-in Procedure.

FONCTIONNEMENT

AVANT DE DEMARRER VOTRE MOTEUR

- 1 Branchez la conduite de carburant sur le moteur hors-bord. Vérifiez que le raccord est bien enclenché.
- 2 Abaissez le moteur en position de fonctionnement. Vérifiez que la prise d'eau du système de refroidissement (a) est bien submergée.

ATTENTION

Ne démarrez jamais votre moteur et ne le faites jamais tourner (même momentanément) en l'absence de circulation d'eau de la prise d'eau au carter d'engrenage afin d'éviter d'endommager la pompe à eau (en cas de fonctionnement à vide) ou de surchauffer le moteur.

PROCEDURE DE RODAGE DU MOTEUR

Mélange huile/carburant pour le rodage des moteurs neufs

Remplissez le premier réservoir d'un mélange huile/essence de 4 %.

Procédure de rodage du moteur

Faites tourner le moteur à différents régimes pendant la première heure de fonctionnement. Durant cette période, évitez un fonctionnement continu au même régime pendant plus de deux minutes, ainsi qu'un fonctionnement à plein régime.

ATTENTION

Votre moteur peut subir des dégâts importants si vous ne respectez pas la procédure de rodage indiquée.

OPERACION

INSTRUCCIONES PREVIAS AL ARRANQUE

- 1 Conecte la manguera de combustible remota al motor fuera de borda. Asegúrese de que el conector encaje en su lugar.
- 2 Baje el motor fuera de borda hasta la posición de marcha. Asegúrese de que la toma de agua de enfriamiento (a) esté sumergida.

PRECAUCION

Jamás arranque ni haga funcionar su motor fuera de borda (incluso momentáneamente) sin que esté circulando agua a través de la toma de agua de enfriamiento en la caja de engranajes, para evitar que se dañe la bomba de agua (marcha en seco) o el recalentamiento del motor.

PROCEDIMIENTO DE RODAJE INICIAL DEL MOTOR

Mezcla de combustible para el rodaje inicial del motor

Utilice una mezcla de gasolina/aceite en una relación de 25:1 (4%) en el primer tanque de combustible.

Procedimiento para el rodaje inicial del motor

Varie el ajuste del acelerador durante la primera hora de operación. Durante este período, evite mantener una velocidad constante durante más de dos minutos seguidos y también evite mantener continuamente el acelerador a máxima abertura.

PRECAUCION

El motor podría dañarse seriamente si no se cumple con el procedimiento de rodaje inicial.

OPERAÇÃO

INSTRUÇÕES PRÉ-OPERACIONAIS

- 1 Conecte a mangueira de combustível remota ao motor de popa. Certifique-se de que o conector se encaixou adequadamente.
- 2 Abaixar o motor até a posição de operação. Certifique-se de que a entrada da água de resfriamento (a) está submersa.

CUIDADO

Nunca dê partida ou opere seu motor de popa (mesmo por pouco tempo) sem que haja água circulando pela entrada da água de resfriamento na caixa de engrenagens, para evitar danos à bomba de água (funcionando à seco) ou o superaquecimento do motor.

PROCEDIMENTO DE AMACIAMENTO DO MOTOR

Mistura de combustível para amaciamento do motor

Use uma mistura de gasolina e óleo na proporção 25:1 (4%) no primeiro tanque de combustível.

Procedimento de amaciamento do motor

Varie o ajuste do acelerador durante a primeira hora de funcionamento. Durante a primeira hora de funcionamento, evite manter o motor a uma velocidade constante por mais de dois minutos e evite manter o motor em aceleração plena continuamente.

CUIDADO

O não cumprimento do Procedimento de Amaciamento do Motor, conforme se expõe a seguir, poderá acarretar danos graves ao motor.

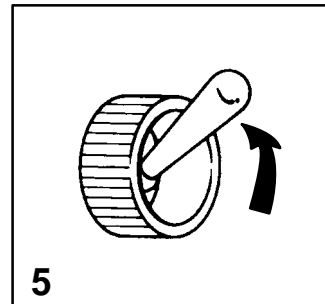
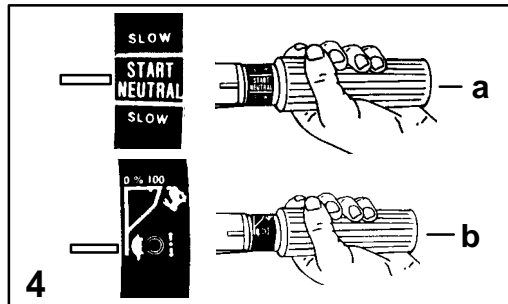
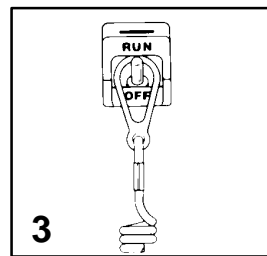
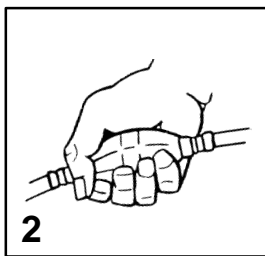
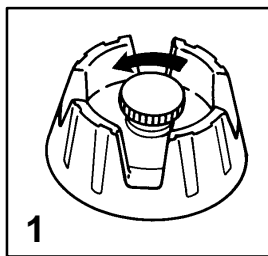

OPERATION

STARTING THE ENGINE - TILLER HANDLE MODELS AND MANUAL START REMOTE CONTROL MODELS

Before starting, read the Pre-Starting Check List, Special Operating Instructions, Pre-Starting Instructions, and Engine Break-in Procedure on the first three pages in the Operation Section.

- 1 Open fuel tank vent on manual venting type tanks.
- 2 Squeeze the fuel line primer bulb several times until it feels firm.
- 3 Set the lanyard stop switch to RUN position.
- 4 Set the throttle grip to start position.
 - a. Throttle Grip Gear Shift Models
 - b. Side Handle Gear Shift Models
- 5 Remote Control Models - Move ON-OFF switch to the ON position.

IMPORTANT: Electric starting outboards must not be run or started (either manually or electrically), without having the outboard battery cables connected to a battery, as damage to the charging system could result.

ofd

FONCTIONNEMENT

DÉMARRAGE DU MOTEUR - MODELES A BARRE FRANCHE ET MODELES AVEC COMMANDE A DISTANCE A DEMARRAGE MANUEL

Avant de démarrer, lisez les trois premières pages de ce chapitre portant sur les vérifications à effectuer avant le départ, les instructions concernant les situations particulières, les instructions avant le démarrage, et la procédure de rodage.

- 1 Ouvrez la vis de ventilation du réservoir de carburant sur les réservoirs à ventilation manuelle.
- 2 Pressez plusieurs fois la poire d'amorçage jusqu'à ce qu'elle soit ferme.
- 3 Réglez le coupe-circuit d'urgence en position RUN (Marche).
- 4 Mettez la manette des gaz en position START (Démarrage).
 - a. Modèles à levier de vitesse sur la manette des gaz
 - b. Modèles à levier de vitesse latéral
- 5 Modèles avec télécommande - Placez le commutateur ON/OFF (Marche/Arrêt) sur la position ON (Marche).

IMPORTANT: les hors-bord à démarrage électrique ne doivent pas tourner ni être démarrés (manuellement ou électriquement), si les câbles de la batterie du hors-bord ne sont pas branchés à une batterie, au risque d'endommager le système de charge.

ofj

OPERACION

ARRANQUE DEL MOTOR - MODELOS CON PALANCA DE DIRECCION MANUAL Y MODELOS CON CONTROL REMOTO DE ARRANQUE MANUAL

Antes de arrancar lea la Lista de verificaciones antes del arranque, las Instrucciones especiales para la operación, las Instrucciones previas al arranque y el Procedimiento de rodaje inicial del motor en las primeras tres páginas de la sección Operación.

- 1 Abra la ventilación del tanque de combustible si se trata de un tanque con ventilación manual.
- 2 Oprima la pera de cebado de la manguera de combustible varias veces hasta que la sienta firme.
- 3 Coloque el interruptor de parada de emergencia en la posición RUN (marcha).
- 4 Ponga el mango acelerador en posición de arranque.
 - a. Modelos de cambio de velocidades con el mango acelerador
 - b. Modelos de cambio de velocidades de manija lateral
- 5 Modelos con control remoto - Ponga el conmutador ON/OFF en la posición ON.

IMPORTANTE: No haga funcionar ni arranque un motor fuera de borda con arranque eléctrico (sea manualmente o eléctricamente) antes de conectar los cables de la batería del motor a una batería, ya que se podría averiar el sistema de carga.

ofh

OPERAÇÃO

PARTIDA DO MOTOR - MODELOS COM CANA DE LEME E MODELOS DE CONTROLE REMOTO COM PARTIDA MANUAL

Antes de dar a partida, consulte as seções "Lista de Verificação Pré-operacional", "Instruções Especiais de Operação", "Instruções Antes da Partida" e "Procedimento de Amaciamento do Motor", nas três primeiras páginas da Seção de Operação.

- 1 Abra o parafuso de ventilação do tanque de combustível nos tanques de ventilação manual.
- 2 Aperte várias vezes o bulbo de escorvamento da mangueira de combustível, até senti-lo firme.
- 3 Coloque o interruptor de parada de corda na posição "RUN" (FUNCIONAR).
- 4 Ajuste a manete do acelerador para a posição "START" (PARTIDA).
 - a. Modelos com Câmbio de Marcha no Manete do Acelerador.
 - b. Modelos com Câmbio de Marcha em Alavanca Lateral.
- 5 Modelos com Controle Remoto - Mova o interruptor "ON/OFF" (LIGAR/DESLIGADO) para a posição "ON" (LIGAR).

IMPORTANTE: Motores de popa com partida elétrica não devem ser dados a partida ou operar (manual ou eletricamente), sem que os cabos da bateria do motor de popa estejam conectados, visto que isto pode causar danos ao sistema de carga.

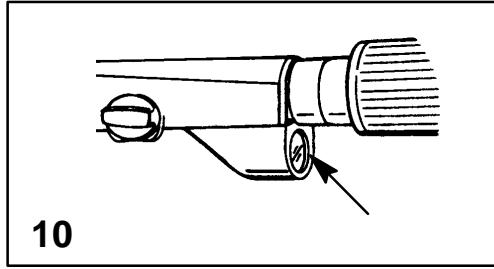
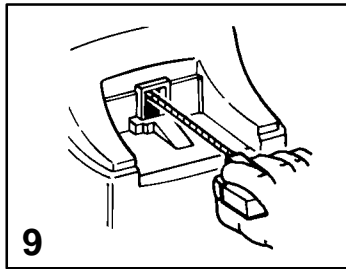
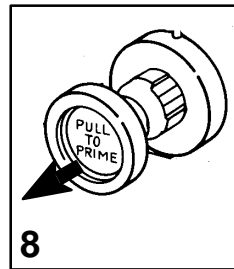
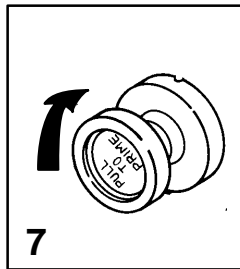
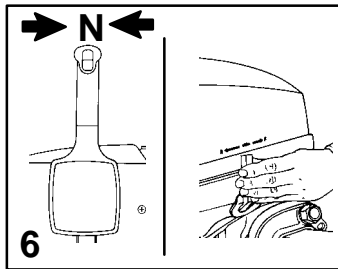

OPERATION

STARTING THE ENGINE - TILLER HANDLE MODELS AND MANUAL START REMOTE CONTROL MODELS

- 6** Side Handle Gear Shift and Remote Control Models - Set the gear shift to NEUTRAL position.
- 7** Turn Primer/idle speed knob full clockwise (direction of arrow) to increase engine idle speed for starting.
- 8** When engine is cold, pull out and push in the primer/idle speed knob one to three times to prime the engine. Leave the knob in the pulled-out position when starting.
- 9** Manual Starting Models - Pull the starter rope slowly until you feel the starter engage, then pull rapidly to crank the engine. Allow rope to return slowly. Repeat until engine starts.
- 10** Electric Starting Models - Push starter button and crank the engine. Release button when engine starts. Do not operate starter motor continuously for longer than ten seconds at a time. If engine fails to start, wait 30 seconds and try again.

FONCTIONNEMENT

DEMARRAGE DU MOTEUR - MODELES A BARRE FRANCHE ET MODELES AVEC COMMANDE A DISTANCE A DEMARRAGE MANUEL

- 6** Modèles à commande à distance et changement de vitesses sur la poignée latérale : réglez le levier de vitesse sur le point mort (NEUTRAL).
- 7** Tournez complètement le starter/bouton de vitesse de ralenti dans le sens des aiguilles d'une montre (dans le sens de la flèche) pour augmenter la vitesse de ralenti du moteur au démarrage.
- 8** Lorsque le moteur est froid, tirez et enfoncez plusieurs fois le starter/bouton de vitesse de ralenti pour l'amorcer. Laissez le starter tiré pendant le démarrage.
- 9** Modèles à démarrage manuel : tirez lentement la corde du lanceur jusqu'à ce que vous sentiez le démarreur s'engager, puis rapidement pour lancer le moteur. Contrôlez toujours la corde pour qu'elle ne revienne pas trop rapidement. Répétez jusqu'à ce que le moteur démarre.
- 10** Modèle à démarrage électrique : poussez le démarreur et lancez le moteur. Relâchez-le après le démarrage. Ne faites pas fonctionner le démarreur plus de 10 secondes d'affilée. Si le moteur ne démarre pas, attendez 30 secondes avant de réessayer.

OPERACION

ARRANQUE DEL MOTOR - MODELOS CON PALANCA DE DIRECCION Y MODELOS CON CONTROL REMOTO DE ARRANQUE MANUAL

- 6** Modelos con cambio de velocidades de manija lateral y de control remoto - Coloque el cambio de velocidad en la posición NEUTRO.
- 7** Gire totalmente, en dirección de las manecillas del reloj, la perilla de cebado/marcha en vacío (ralentí) (dirección de la flecha) para aumentar la velocidad en ralentí del motor para el arranque.
- 8** Cuando el motor esté frío, jale hacia afuera y presione hacia adentro la perilla de cebado/marcha en vacío entre una y tres veces para cebar el motor. Deje la perilla en la posición jalada hacia afuera cuando arranque.
- 9** Modelos de arranque manual - Tire de la cuerda de arranque lentamente hasta que sienta que se engancha el arrancador, luego jale rápidamente para arrancar el motor. Deje que la cuerda regrese lentamente. Repita el procedimiento hasta que arranque el motor.
- 10** Modelos de arranque eléctrico - Presione el botón arrancador y arranque el motor. Suelte el botón cuando arranque el motor. No opere el arrancador del motor continuamente por períodos mayores a diez segundos cada vez. Si el motor no arranca, espere 30 segundos y trate nuevamente.

OPERAÇÃO

PARTIDA DO MOTOR - MODELOS COM CANA DE LEME E MODELOS DE CONTROLE REMOTO COM PARTIDA MANUAL

- 6** Modelos de Controle Remoto e Câmbio de Engrenagens em Alavanca Lateral - Coloque o câmbio na posição NEUTRO.
- 7** Gire completamente o botão do Afogador/regulador da Marcha Lenta, no sentido horário (direção da seta), para aumentar a velocidade da marcha lenta, para a partida.
- 8** Quando o motor estiver frio, puxe e empurre o botão do afogador/regulador da marcha lenta, de uma a três vezes, para escorvar o motor. Deixe o botão na posição puxada para fora, ao dar a partida.
- 9** Modelos com Partida Manual - Puxe a corda do arranque lentamente até sentir que o arranque está engatado e então, puxe rapidamente para girar o motor. Deixe que a corda retorne lentamente. Repita esta operação até que o motor pegue.
- 10** Modelos com Partida Elétrica - Pressione o botão de partida e gire o motor. Solte o botão quando o motor pegar. Não faça funcionar a partida do motor continuamente por mais de dez segundos de cada vez. Se o motor não pegar, espere 30 segundos e tente de novo.

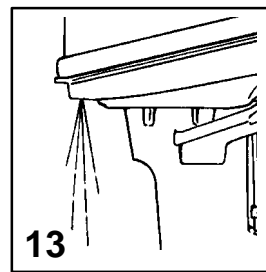
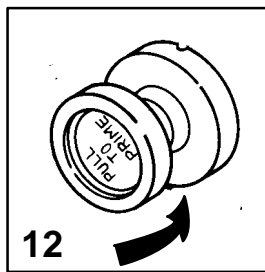
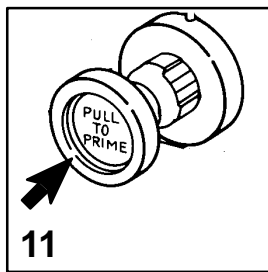

OPERATION

STARTING THE ENGINE - TILLER HANDLE MODELS AND MANUAL START REMOTE CONTROL MODELS

11 Push in the primer/idle speed knob after engine starts. If engine begins to stall, re-prime until engine is running smoothly.

Note: Starting Flooded Engine - push in the primer/idle speed knob and turn full clockwise. Continue to crank the engine for starting.

12 Turn the primer/idle speed knob counterclockwise (direction of arrow) to obtain desired idle speed as engine warms up.

13 Check for water flowing out of the water pump indicator hole. For models equipped with a thermostat, the amount of water flow can vary, from droplets to a full spray, due to the thermostat operation. It may take several minutes for the engine to warm up enough for water to start spraying out of the indicator hole.

IMPORTANT: If no water is coming out of the water pump indicator hole, stop engine and check cooling water intake for obstruction. No obstruction may indicate a water pump failure or blockage in the cooling system. These conditions will cause the engine to overheat. Have the outboard checked by your dealer. Operating the engine while overheated may cause serious engine damage.

FONCTIONNEMENT

DEMARRAGE DU MOTEUR - MODELES A BARRE FRANÇAISE ET MODELES AVEC COMMANDE A DISTANCE A DEMARRAGE MANUEL

11 Enfoncez le starter/bouton de ralenti une fois que le moteur a démarré. S'il menace de caler, tirez de nouveau le starter jusqu'à ce que le moteur tourne normalement.

Remarque: démarrage d'un moteur noyé - poussez le starter et tournez-le dans le sens des aiguilles d'une montre. Continuez de lancer le moteur pour démarrer.

12 Tournez le starter/bouton de ralenti dans le sens inverse des aiguilles d'une montre (dans le sens de la flèche) pour obtenir la vitesse de ralenti désirée pendant que le moteur chauffe.

13 Vérifiez si de l'eau s'écoule de l'orifice témoin de la pompe à eau. L'installation d'un thermostat, sur certains modèles, peut faire varier l'écoulement, d'une goutte à un véritable jet. L'échauffement du moteur n'étant pas immédiat, l'eau risque de ne s'écouler qu'au bout de quelques minutes de l'orifice témoin.

IMPORTANT: si aucune eau ne s'écoule du témoin de la pompe à eau, arrêtez le moteur et vérifiez si la prise d'eau du circuit de refroidissement n'est pas obstruée. L'absence d'obstruction peut indiquer une panne de la pompe à eau ou un blocage du circuit de refroidissement. L'une de ces situations peut provoquer une surchauffe du moteur. Faites vérifier le moteur par votre concessionnaire. Un moteur surchauffé qui continue de tourner peut être gravement endommagé.

OPERACION

ARRANQUE DEL MOTOR - MODELOS CON PALANCA DE DIRECCION MANUAL DE ARRANQUE MANUAL Y MODELOS CON CONTROL REMOTO

11 Presione la perilla de cebado/marcha en vacío después que arranque el motor. Si el motor empieza a fallar y querer apagarse vuelva a cebar hasta que el motor esté funcionando de manera pareja.

Nota: Arranque de un motor inundado - presione la perilla de cebado/marcha en vacío y gírela totalmente en dirección de las manecillas del reloj. Continúe tratando de arrancar el motor.

12 Gire, en dirección contraria a las manecillas del reloj (dirección de la flecha), la perilla de cebado/marcha en vacío para obtener la marcha en vacío deseada a medida que calienta el motor.

13 Revise si sale agua por el orificio indicador de la bomba de agua. En los modelos equipados con un termostato, el caudal de agua puede variar desde unas gotas hasta un chorro continuo, debido a la operación del termostato. Es posible que transcurran varios minutos para que el motor caliente lo suficiente para que el agua empiece a salir por el orificio indicador.

IMPORTANTE: Si no está saliendo agua del agujero indicador de la bomba de agua, apague el motor y revise la toma de agua de enfriamiento para determinar si hay alguna obstrucción. La ausencia de obstrucción puede indicar un fallo de la bomba de agua o un bloqueo en el sistema de enfriamiento. Estas condiciones harán que el motor se recaliente. Lleve el motor a un distribuidor para que lo revise. El motor se dañará si se pone en funcionamiento mientras está recalentado.

OPERAÇÃO

PARTIDA DO MOTOR - MODELOS COM CANA DE LEME E MODELOS DE CONTROLE REMOTO COM PARTIDA MANUAL

11 Empurre o botão afogador/regulador da marcha lenta, depois que o motor pegar. Se o motor começar a falhar, faça nova escorva até que o motor esteja funcionando suavemente.

Nota: Partida de um Motor Afogado - empurre o botão afogador/regulador da marcha lenta e gire-o completamente no sentido horário. Continue a fazer girar o motor, para obter a partida.

12 Gire o botão afogador/regulador da marcha lenta no sentido anti-horário (direção da seta) para obter a velocidade desejada da marcha lenta, à medida que o motor se aquece.

13 Verifique se a água está fluindo para fora do furo do indicador da bomba de água. Para os modelos equipados com um termostato, a quantidade de fluxo de água pode variar desde gotículas até um borrifio completo devido à operação do termostato. Pode levar vários minutos para o motor se aquecer suficientemente para a água começar a borrifar para fora do furo do indicador.

IMPORTANTE: Se não houver água saindo pelo furo indicador da bomba de água, desligue o motor e verifique se a entrada de água para resfriamento está obstruída. Se não houver obstrução, isto poderá indicar uma falha na bomba de água ou um entupimento no sistema de resfriamento. Estas condições causarão o superaquecimento do motor. Leve o motor ao seu revendedor para uma verificação. Operar o motor, enquanto estiver superaquecido, irá danificá-lo.

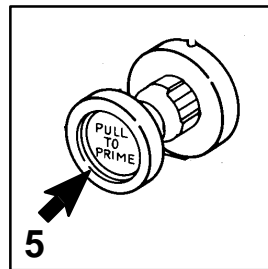
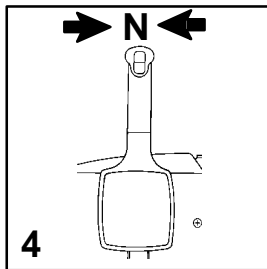
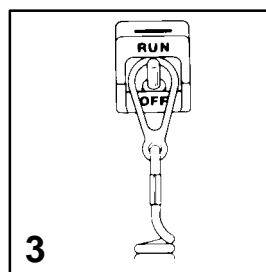
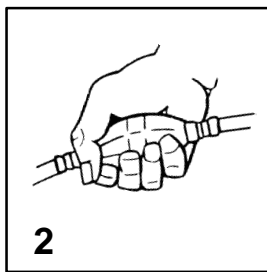
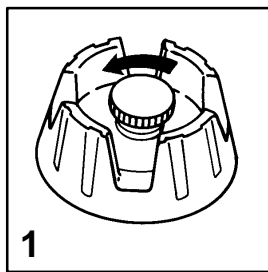

OPERATION

o1g10

STARTING THE ENGINE - REMOTE CONTROL MODELS

Before starting, read the Pre-Starting Check List, Special Operating Instructions, Pre-Starting Instructions, and Engine Break-in Procedure on the first three pages in the Operation Section.

- 1 Open fuel tank vent screw (in filler cap) on manual venting type tanks.
- 2 Squeeze the fuel line primer bulb several times until it feels firm.
- 3 Insure that the lanyard stop switch is in the RUN position.
- 4 Set the remote control handle to neutral position.
- 5 In extreme cold temperature, It may be helpful to prime the engine 1 to 3 times using the manual primer knob on the outboard before starting.

IMPORTANT: Electric starting outboard models must not be started manually using the starter rope, or run, without having the battery leads connected to a battery, as damage to the charging system could result.

o1d

FONCTIONNEMENT

o1g10d

DEMARRAGE DU MOTEUR - MODELES A TELECOMMANDE

Avant de démarrer, lisez la liste des vérifications à effectuer avant le départ, les sections Situations particulières, Avant le départ et Procédure de rodage du moteur des trois premières pages du chapitre Fonctionnement.

- 1 Dans le cas des réservoirs de carburant à système de ventilation manuel, ouvrez la prise d'air du réservoir.
- 2 Serrez la poire d'amorçage à plusieurs reprises, jusqu'à ce qu'elle soit ferme.
- 3 Placez le doupe-circuit d'urgence en position de sur RUN (Marche).
- 4 Mettez la manette de télécommande au point mort.
- 5 Sous des températures extrêmement froides, il peut être utile d'amorcer le moteur d'une à trois fois en appuyant sur le bouton d'amorçage manuel situé sur le moteur, avant de démarrer.

IMPORTANT: les moteurs à démarrage électrique ne peuvent être démarrés manuellement à l'aide de la corde de lancement, ni ne peuvent tourner si les fils de la batterie ne sont pas connectés, au risque d'endommager le système de charge.

o1j

OPERACION

o1g10j

ARRANQUE DEL MOTOR - MODELOS CON CONTROL REMOTO

Antes de arrancar, lea la Lista de verificaciones antes del arranque, las Instrucciones especiales para la operación, las Instrucciones previas al arranque y el Procedimiento de rodaje inicial del motor que se encuentran en las tres primeras páginas de la sección de Operación.

- 1 Abra el tornillo de ventilación del tanque de combustible (en la tapa de llenado) si se trata de un tanque de ventilación manual.
- 2 Oprima la pera de cebado de la manguera de combustible varias veces hasta que se sienta firme.
- 3 Asegúrese de que el interruptor de parada de emergencia esté en la posición de marcha RUN.
- 4 Coloque la palanca de control remoto en la posición Neutro.
- 5 Cuando las temperaturas sean sumamente frías, podría ser necesario cebar el motor de 1 a 3 veces usando la perilla de cebado antes de arrcarlo.

IMPORTANTE: No se deben arrancar manualmente los modelos de motor fuera de borda de arranque eléctrico usando la cuerda de arranque, ni hacerlos funcionar, sin que los terminales de batería estén conectados a una batería, ya que se podría dañar el sistema de carga.

o1h

OPERAÇÃO

o1g10h

PARTIDA DO MOTOR - MODELOS COM CONTROLE REMOTO

Antes da partida, leia a Lista de Verificação Pré-operacional, as Instruções Especiais de Operação, as Instruções Pré-operacionais e os Procedimentos de Amaciamento do Motor nas três primeiras páginas da Seção de Operação.

- 1 Abra parafuso de ventilação do tanque de combustível (na tampa de abastecimento) nos tanques de ventilação manual.
- 2 Aperte várias vezes o bulbo de escorvamento da mangueira de combustível, até senti-lo firme.
- 3 Certifique-se de que o interruptor de parada de corda está na posição "RUN" (FUNCIONAR).
- 4 Coloque a alavanca de controle remoto na posição neutra.
- 5 Em temperaturas extremamente frias, pode ser útil escorvar o motor de 1 a 3 vezes usando o botão do afogador manual do motor de popa antes de dar a partida.

IMPORTANTE: Nos modelos de motor de popa de partida elétrica, a partida não deve ser dada manualmente usando a corda do arranque, nem devem ser operados sem que os cabos da bateria estejam conectados na bateria visto que poderá ocorrer avarias no sistema de carga.

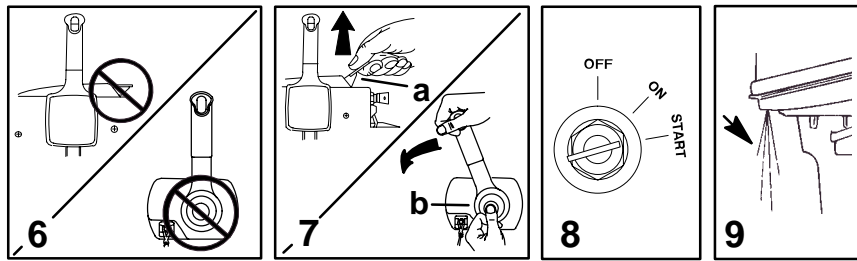

OPERATION

ofg13

STARTING THE ENGINE - REMOTE CONTROL MODELS

- 6 Cold Engine** - Do not advance the neutral fast idle speed feature on the remote control for initial starting. After the engine has started, you can slowly advance the fast idle speed feature to increase idle speed until engine is warmed up. Keep engine speed below 2000 RPM.
- 7 Warm Engine** - Advance the fast idle lever (a) or throttle only feature (b) to an approximate halfway (1/2) setting. After engine start up, immediately reduce engine speed back to idle.
- 8** Turn ignition key to the START position. If engine is cold, push in on key to choke. If engine fails to start in ten seconds, return key to ON position, wait 30 seconds and try again.

Note: Starting Flooded Engine - Advance the fast idle lever or throttle only feature to the full maximum position. Without activating primer, crank engine for 10 seconds. Wait 30 seconds and repeat until engine starts. Immediately start to reduce engine speed after engine starts.

- 9** Check for water flowing out of the water pump indicator hole. For models equipped with a thermostat, the amount of water flow can vary, from droplets to a full spray, due to the thermostat operation. It may take several minutes for the engine to warm up enough for water to start spraying out of the indicator hole.

IMPORTANT: If no water is coming out of the water pump indicator hole, stop engine and check cooling water intake for obstruction. No obstruction may indicate a water pump failure or blockage in the cooling system. These conditions will cause the engine to overheat. Have the outboard checked by your dealer. Operating the engine while overheated will cause engine damage.

ofd

FONCTIONNEMENT

ofg13d

DÉMARRAGE DU MOTEUR - MODELES A COMMANDE A DISTANCE

- 6 Moteur froid** - N'actionnez pas le dispositif de ralenti accéléré au point mort de la commande à distance pour le démarrage initial. Une fois que le moteur a démarré, avancez lentement ce dispositif pour augmenter la vitesse de ralenti jusqu'à ce que le moteur soit chaud. Maintenez la vitesse du moteur en dessous de 2000 tr/mn.
- 7 Moteur chaud** - Avancez le levier de ralenti accéléré (a) ou le dispositif de gaz seulement (b) à mi-course environ (1/2). Une fois que le moteur a démarré, ramenez immédiatement la vitesse du moteur au ralenti.
- 8** Tournez la clé de contact sur START (Démarrage). Si le moteur est froid, enfoncez la clé pour déclencher le starter. Si le moteur ne démarre pas au bout de 10 secondes, remettez la clé sur ON (Marche) et attendez 30 secondes avant de réessayer.

Remarque: démarrage d'un moteur noyé - Avancez le levier de ralenti accéléré ou le dispositif de gaz seulement à la position maximale. Sans activer l'amorce, lancez le moteur pendant 10 secondes. Attendez 30 secondes et recommencez, jusqu'à ce que le moteur démarre. Réduisez immédiatement la vitesse du moteur une fois qu'il démarre.

- 9** Vérifiez si de l'eau s'écoule de l'orifice témoin de la pompe à eau. L'installation d'un thermostat, sur certains modèles, peut faire varier l'écoulement, d'une goutte à un véritable jet. L'échauffement du moteur n'étant pas immédiat, l'eau risque de ne s'écouler qu'au bout de quelques minutes de l'orifice témoin.

IMPORTANT: si aucune eau ne s'écoule du témoin de la pompe à eau, arrêtez le moteur et vérifiez si la prise d'eau du circuit de refroidissement n'est pas obstruée. L'absence d'obstruction peut indiquer une panne de la pompe à eau ou un blocage du circuit de refroidissement. L'une de ces situations peut provoquer une surchauffe du moteur. Faites vérifier le moteur par votre concessionnaire. Un moteur surchauffé qui continue de tourner peut être gravement endommagé.

ofj

OPERACION

ofg13j

ARRANQUE DEL MOTOR - MODELOS CON CONTROL REMOTO

- 6 Motor frío** — No avance el dispositivo de velocidad de marcha en vacío rápida en neutro en el control remoto durante el arranque inicial. Una vez que arranque el motor, puede avanzar lentamente el dispositivo de velocidad de marcha en vacío rápida para aumentar la velocidad del motor hasta que caliente. Mantenga la velocidad del motor a menos de 2000 RPM.
- 7 Motor caliente** — Avance la palanca de marcha en vacío rápida (a) o el dispositivo de sólo acelerador (b) hasta aproximadamente la mitad (1/2) del ajuste. Después que arranque el motor, reduzca de inmediato la velocidad hasta marcha en vacío.
- 8** Gire la llave de encendido a la posición START (Arranque). Si el motor está frío, empuje la llave hacia adentro para activar el estrangulador. Si después de 10 segundos no arranca el motor, regrese la llave a la posición "ON" espere 30 segundos y vuelva a intentarlo.

Nota: Arranque de un motor inundado — Avance la palanca de velocidad de marcha en vacío rápida o el dispositivo de sólo acelerador hasta la posición máxima. Sin activar el cebador, haga girar el motor durante 10 segundos. Espere 30 segundos y repita hasta que arranque el motor. Inmediatamente después que arranque el motor, empiece a reducir su velocidad.

- 9** Revise si sale agua por el orificio indicador de la bomba de agua. En los modelos equipados con un termostato, el caudal de agua puede variar desde unas gotas hasta un chorro continuo, debido a la operación del termostato. Es posible que transcurran varios minutos para que el motor caliente lo suficiente para que el agua empiece a salir por el orificio indicador.

IMPORTANTE: Si no está saliendo agua del agujero indicador de la bomba de agua, apague el motor y revise la toma de agua de enfriamiento para determinar si hay alguna obstrucción. La ausencia de obstrucción puede indicar un fallo de la bomba de agua o un bloqueo en el sistema de enfriamiento. Estas condiciones harán que el motor se recaliente. Lleve el motor a un distribuidor para que lo revise. El motor se dañará si se pone en funcionamiento mientras está recalientado.

ofh

OPERAÇÃO

ofg13h

PARTIDA DO MOTOR - MODELOS COM CONTROLE REMOTO

- 6 Motor frio** - Não avance o dispositivo de velocidade de marcha lenta rápida em neutro localizado no controle remoto para dar a partida inicial. Depois que o motor tiver dado a partida, você pode avançar lentamente o dispositivo de velocidade de marcha lenta rápida para aumentar a velocidade de marcha lenta até que o motor esteja aquecido. Mantenha a velocidade do motor inferior a 2000 RPM.
- 7 Motor aquecido** - Avance a alavanca de marcha lenta rápida (a) ou o dispositivo somente de aceleração (b) para aproximadamente uma posição (1/2) de metade do caminho. Depois que o motor der a partida, imediatamente reduza a velocidade do motor de volta para a marcha lenta.
- 8** Vire a chave de ignição para a posição "START" (PARTIDA). Se o motor estiver frio, empurre a chave para afogar. Se o motor não pegar em dez segundos, volte com a chave para a posição "ON" (LIGAR), espere 30 segundos e tente de novo.

Nota: Partida de Motor Afogado - Avance a alavanca de marcha lenta rápida ou o dispositivo somente de aceleração até a posição máxima completa. Sem ativar o afogador, acione o arranque do motor por 10 segundos. Espere 30 segundos e repita até que o motor dê a partida. Comece imediatamente a reduzir a velocidade do motor depois que o motor der a partida.

- 9** Verifique se a água está fluindo para fora do furo indicador da bomba d'água. Para os modelos equipados com um termostato, a quantidade de fluxo de água pode variar desde gotículas até um borrifio completo devido à operação do termostato. Pode levar vários minutos para o motor se aquecer suficientemente para a água começar a borrifar para fora do furo indicador.

IMPORTANTE: Se não houver água saindo pelo furo indicador da bomba d'água, desligue o motor e verifique se a entrada de água para resfriamento está obstruída. Se não houver obstrução, isto poderá indicar uma falha na bomba d'água ou um entupimento no sistema de resfriamento. Estas condições causarão o superaquecimento do motor. Leve o motor ao seu revendedor para uma verificação. Operar o motor, enquanto estiver superaquecido, irá danificá-lo.

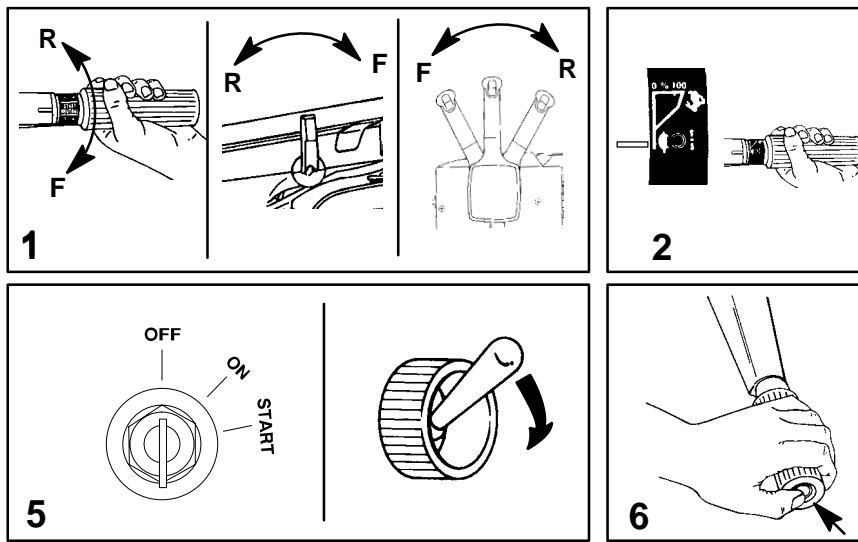

OPERATION

ofs2

GEAR SHIFTING - ALL MODELS

- 1 Your outboard has three gear shift positions to provide operation: Forward (F), Neutral (out of gear) and Reverse (R).

IMPORTANT: Do not attempt to shift outboard into Reverse gear when the engine is not running. This could cause damage to the gear shift mechanism.

- 2 Tiller handle Models - Reduce throttle speed to IDLE position.
- 3 Always shift outboard into gear with a quick motion.
- 4 After shifting outboard into gear, advance the remote control lever or rotate the throttle grip (tiller handle models) further to increase speed.

onh1

STOPPING THE ENGINE - ALL MODELS

- 5 **Remote Control Models** - Reduce engine speed and shift outboard to neutral position. Turn ignition key or On-Off Switch to OFF position.
- 6 **Tiller Handle Models** - Reduce engine speed and shift outboard to neutral position. Push in the engine stop button or move the lanyard stop switch to the OFF position.

ofd

FONCTIONNEMENT

ofs2d

CHANGEMENT DES VITESSES - TOUS MODELES

- 1 Votre moteur hors-bord dispose de trois vitesses : marche avant (F), point mort (NEUTRAL) et marche arrière (R).

IMPORTANT: n'essayez pas de passer en marche arrière lorsque le moteur est à l'arrêt. Vous risqueriez d'endommager le mécanisme d'embrayage.

- 2 Modèles à barre franche : diminuez le régime du moteur pour le mettre au ralenti.
- 3 Passez toujours rapidement les vitesses.
- 4 Une fois la vitesse passée, avancez le levier de commande à distance ou tournez la manette des gaz (modèles à barre franche) pour accélérer.

onh1d

ARRÊT DU MOTEUR - TOUS MODELES

- 5 **Modèles à commande à distance** : réduisez la vitesse du moteur et passez au point mort. Tournez la clé de contact ou le commutateur ON/OFF (Marche/Arrêt) sur la position OFF (Arrêt).
- 6 **Modèles à barre franche** : ralentissez et passez au point mort. Enfoncez le bouton d'arrêt ou réglez le coupe-circuit d'urgence pour le mettre sur OFF (Arrêt).

ofs2j

OPERACION

ofs2j

CAMBIO DE VELOCIDADES - TODOS LOS MODELOS

- 1 Su motor fuera de borda tiene tres cambios de velocidades para: Marcha hacia adelante (F), Neutro (marcha sin velocidad) y Retroceso (R).

IMPORTANTE: No trate de colocar el motor fuera de borda en Retroceso cuando el motor no esté funcionando. Esto podría dañar el mecanismo del cambio de velocidades.

- 2 Modelos con palanca de dirección manual - Reduzca la aceleración a MARCHA EN VACIO.
- 3 Siempre haga los cambios con un movimiento rápido.
- 4 Después de embragar el motor fuera de borda, avance la palanca del control remoto o el mango de aceleración (modelos con palanca de dirección manual) hacia adelante para aumentar la velocidad.

onh1j

PARADA DEL MOTOR - TODOS LOS MODELOS

- 5 **Modelos con control remoto** - Reduzca la velocidad del motor y coloque el motor fuera de borda en neutro. Gire el interruptor de la ignición o el interruptor On/Off (Encendido/Apagado) a la posición OFF (Apagado).
- 6 **Modelos con palanca de dirección manual** - Reduzca la velocidad del motor y coloque el motor fuera de borda en neutro. Oprima el botón de parada del motor o mueva el interruptor de parada de emergencia a la posición OFF (Apagado).

ofh

OPERAÇÃO

ofs2h

MUDANÇA DE MARCHA - TODOS OS MODELOS

- 1 Seu motor tem três posições de marcha, permitindo a operação: A Vante (F), Neutro (ponto morto), e Marcha À Ré (R).

IMPORTANTE: - Não tente engatar a Marcha À Ré, quando o motor não estiver em funcionamento. Isto poderá danificar o mecanismo da engrenagem.

- 2 Modelos com Cana do Leme - Reduza a velocidade do acelerador até a posição "IDLE" (MARCHA LENTA).
- 3 Engate sempre as marchas com um movimento rápido.
- 4 Após colocar o motor em marcha, avance a alavanca de controle remoto ou gire para frente o manete do acelerador (nos modelos de cana do leme), para aumentar a velocidade.

onh1h

PARADA DO MOTOR - TODOS OS MODELOS

- 5 **Modelos com Controle Remoto** - Reduza a velocidade do motor e engate na posição neutra. Vire a chave de ignição ou o interruptor On/Off (Ligar/Desligar) para a posição "OFF" (DESLIGAR).
- 6 **Modelos com Cana do Leme** - Reduza a velocidade do motor e engate a posição neutra. Empurre para dentro o botão de parada do motor ou coloque o interruptor de parada de corda na posição "OFF" (DESLIGAR).

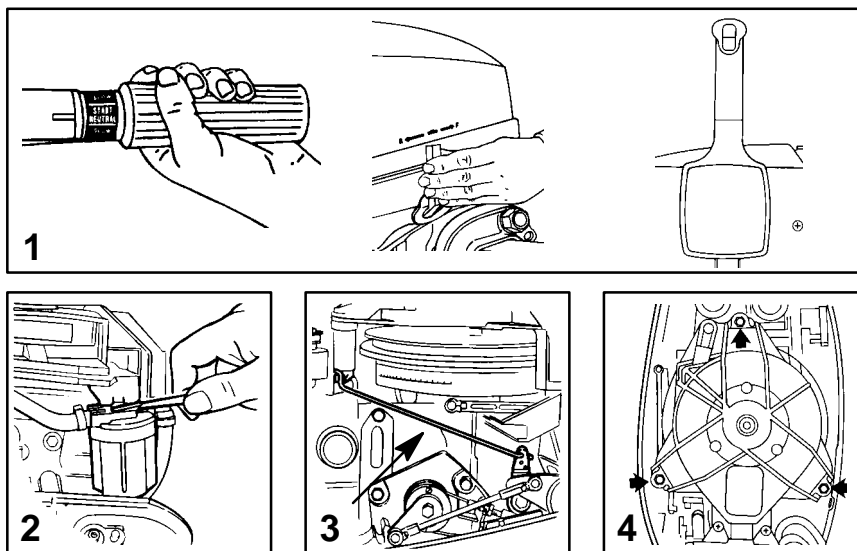

OPERATION

ofp4

EMERGENCY STARTING

If the starter system fails, use the spare starter rope (provided) and follow this procedure.

- 1 Shift outboard to neutral position.

⚠ WARNING

When using emergency starter rope to start engine, the start-in-gear protection provided by the remote control is inoperative. Make sure to set the outboard gear shift into neutral to prevent outboard from starting in gear. Sudden unexpected acceleration could result in serious injury or death.

- 2 Pry the fuel filter out of its mount.
- 3 Disconnect linkage from rewind starter assembly.
- 4 Remove three bolts and rewind starter assembly.

ofd

FUNCTIONNEMENT

ofp4d

DÉMARRAGE D'URGENCE

En cas de défaillance du démarreur, utilisez la corde de rechange du démarreur fournie avec votre hors-bord et procédez comme suit :

- 1 Mettez le moteur au point mort (N).

⚠ AVERTISSEMENT

Lorsque vous lancez le moteur à l'aide de la corde de démarrage d'urgence, le système de sûreté de la télécommande ne fonctionne pas. Veillez à bien mettre le hors-bord au point mort pour l'empêcher de démarrer avec une vitesse engagée. Une accélération brusque et inattendue au moment du lancement du moteur peut causer des blessures graves ou mortelles.

- 2 Sortez le filtre à carburant de son support.
- 3 Débranchez le lien du dispositif de rembobinage de la corde de démarrage.
- 4 Enlevez trois boulons et retirez le dispositif de rembobinage.

ofj

OPERACION

ofp4j

ARRANQUE DE EMERGENCIA

Si no funciona el sistema de arranque, use la cuerda de arranque de emergencia (suministrada) y siga este procedimiento.

- 1 Coloque el motor fuera de borda en Neutro.

⚠ ADVERTENCIA

Quando se usa la cuerda de arranque de emergencia para arrancar el motor, queda inoperante la protección contra arranque en un cambio de velocidad suministrada por el control remoto. Asegúrese de que la palanca de cambios del motor fuera de borda esté en neutro para evitar que el motor arranque embragado. Una aceleración brusca repentina podría ocasionar en lesiones graves o la muerte.

- 2 Saque el filtro de combustible fuera de su soporte.
- 3 Desconecte el varillaje del conjunto arrancador de rebobinado.
- 4 Quite tres pernos y el conjunto arrancador de rebobinado.

ofh

OPERAÇÃO

ofp4h

PARTIDA DE EMERGÊNCIA

Se a corda do arranque quebrar ou se o conjunto rebobinador do arranque falhar, use a corda sobressalente (fornecida) e siga este procedimento.

- 1 Engate o motor na posição neutra.

⚠ AVISO

Quando a corda de arranque de emergência for usada para dar partida ao motor, fica inoperante a proteção contra partida em marcha engatada, fornecida pelo controle remoto. Assegure-se de que a alavanca do câmbio esteja em neutro para evitar a partida com a marcha engatada. Uma aceleração brusca e inesperada poderá provocar ferimentos graves ou morte.

- 2 Solte, com uma alavanca, o filtro de combustível, retirando-o de seu suporte.
- 3 Desconecte a articulação do conjunto rebobinador do arranque.
- 4 Retire os três parafusos e o conjunto rebobinador do arranque.

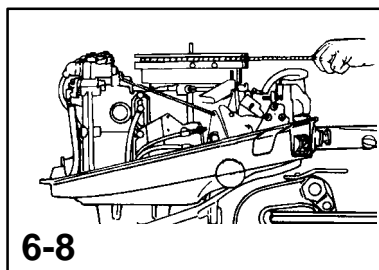
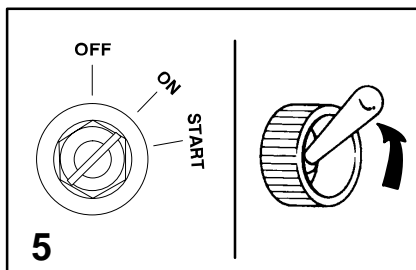

of

OPERATION

ofp23

EMERGENCY STARTING (CONTINUED)

- 5 Remote Control Models - Turn the ignition key or ON-OFF switch to ON position.
- 6 Tie one end of the spare starter rope around screwdriver tool (provided) and tie a knot in other end.

⚠ WARNING

To prevent getting an electrical shock, DO NOT touch any ignition component, wiring, or spark plug wire when starting or running the engine.

⚠ WARNING

The exposed moving flywheel can cause serious injury. Keep your hands, hair, clothing, tools, and other objects away from engine when starting or running the engine.
Do not attempt to reinstall the rewind starter assembly or top cowl when engine is running.

- 7 Place the starter rope knot into the flywheel notch and wind the rope clockwise around the flywheel.
- 8 Pull the starter rope to start the engine.

ofd

FONCTIONNEMENT

ofp23d

DEMARRAGE D'URGENCE (SUITE)

- 5 Modèles à commande à distance - Tournez la clé de contact ou l'interrupteur ON-OFF (Marche-Arrêt) sur ON (Marche).
- 6 Nouez l'une des extrémités de la corde de rechange du démarreur autour du tournevis fourni avec le moteur et faites un noeud à l'autre bout.

⚠ AVERTISSEMENT

Pour éviter tout risque d'électrocution, NE TOUCHEZ A AUCUN organe d'allumage, câblage ou câble de bougie lors du démarrage du moteur ou lorsqu'il est en marche.

⚠ AVERTISSEMENT

Un volant-moteur exposé et en mouvement peut causer des blessures graves. Tenez vos mains, vos cheveux, vos vêtements, vos outils ou tout autre objet éloignés du moteur lors de son démarrage ou lorsqu'il est en marche. N'essayez pas de remettre le dispositif de rembobinage ou le capot supérieur lorsque le moteur est en marche.

- 7 Glissez le noeud de la corde du lanceur dans l'encoche du volant-moteur et enroulez-la dans le sens des aiguilles d'une montre autour de ce dernier.
- 8 Tirez sur la corde du lanceur pour lancer le moteur.

ofj

OPERACION

ofp23j

ARRANQUE DE EMERGENCIA (CONTINUACION)

- 5 Modelos de control remoto - Ponga el interruptor de la ignición o el interruptor de ENCENDIDO-APAGADO en la posición ON (Encendido).
- 6 Amarre un extremo de la cuerda de arranque de emergencia alrededor del destornillador (suministrado) y haga un nudo en el otro extremo.

⚠ ADVERTENCIA

Para evitar recibir un choque eléctrico, NO toque ningún componente del encendido, cableado ni alambre de bujías cuando vaya a arrancar o esté en marcha el motor.

⚠ ADVERTENCIA

Quando el volante está expuesto y en movimiento, puede ocasionar lesiones graves. Mantenga las manos, el cabello, la ropa y las herramientas y cualquier otro objeto, alejados del motor mientras esté arrancando o esté en marcha el motor. No trate de volver a instalar el conjunto arrancador de rebobinado ni la cubierta superior mientras el motor esté en marcha.

- 7 Coloque el nudo de la cuerda de arranque en la ranura del volante y enrolle la cuerda en el sentido de las manecillas del reloj alrededor del volante.
- 8 Tire de la cuerda de arranque para arrancar el motor.

ofh

OPERAÇÃO

ofp23h

PARTIDA DE EMERGÊNCIA (CONTINUAÇÃO)

- 5 Modelos com Controle Remoto - Gire a chave da ignição ou o interruptor de "ON-OFF" (LIGAR-DESLIGAR) para a posição de LIGAR.
- 6 Amarre uma ponta da corda de arranque sobressalente em torno da chave de fenda (fornecida) e faça um nó na outra ponta.

⚠ AVISO

A fim de evitar um choque elétrico, NÃO toque em nenhum componente da ignição, fiação ou cabo da vela de ignição, durante a partida ou o funcionamento do motor.

⚠ AVISO

O volante, quando exposto e em movimento, poderá causar graves ferimentos. Mantenha as mãos, o cabelo, a roupa, ferramentas e outros objetos distantes do motor, durante a partida ou o funcionamento do motor. Não tente reinstalar o conjunto rebobinador do arranque ou a capota superior quando o motor estiver funcionando.

- 7 Coloque o nó da corda de arranque no encaixe do volante e enrole a corda no sentido horário, em torno do volante.
- 8 Puxe a corda de arranque para dar partida no motor.

MAINTENANCE

oha4

OUTBOARD CARE

To keep your outboard in the best operating condition, it is important that your outboard receive the periodic inspections and maintenance listed in the Inspection and Maintenance Schedule. We urge you to keep it maintained properly to ensure the safety of you and your passengers and retain its dependability.

⚠ WARNING

Neglected inspection and maintenance service of your outboard or attempting to perform maintenance or repair on your outboard if you are not familiar with the correct service and safety procedures could cause personal injury, death, or product failure.

Record maintenance performed in Maintenance Log at the back of this book. Save all maintenance work orders and receipts.

SELECTING REPLACEMENT PARTS FOR YOUR OUTBOARD

We recommend using original Mercury Precision or Quicksilver replacement parts and Genuine Lubricants.

⚠ WARNING

Using a replacement part that is inferior to the original part could result in personal injury, death, or product failure.

ohd

ENTRETIEN

oha4d

SOIN DU MOTEUR HORS-BORD

Pour conserver votre moteur hors-bord en bon état de marche, il importe de procéder régulièrement aux vérifications et travaux d'entretien préconisés par le calendrier d'inspection et d'entretien. Nous vous conseillons vivement de veiller à son bon entretien pour maintenir sa fiabilité. Il y va de votre sécurité et de celle de vos passagers.

⚠ AVERTISSEMENT

L'absence d'inspections et d'entretiens réguliers de votre moteur hors-bord ou l'exécution de travaux ou réparations par une personne non qualifiée et ne connaissant pas les consignes de sécurité à respecter peut provoquer des blessures graves ou mortelles ou une défaillance du produit.

Consignez les travaux effectués dans le Journal d'entretien situé aux deux dernières pages de ce manuel. Conservez tous les bordereaux de réparation et tous vos reçus.

PIECES DE RECHANGE RECOMMANDEES

Nous vous conseillons d'utiliser des pièces de rechange Mercury Precision ou Quicksilver d'origine, ainsi que les lubrifiants.

⚠ AVERTISSEMENT

L'utilisation de pièces de rechange d'une qualité inférieure à celle des pièces d'origine peut causer des blessures graves ou mortelles ou une défaillance du produit.

MANTENIMIENTO

oha4j

CUIDADO DEL MOTOR FUERA DE BORDA

Para mantener su motor fuera de borda en la mejor condición operativa, es importante que su motor reciba las inspecciones y los mantenimientos periódicos detallados en el Programa de Inspección y Mantenimiento. Le instamos a mantenerlo debidamente para asegurar la seguridad suya y de sus pasajeros y para conservar su confiabilidad.

⚠ ADVERTENCIA

Si descuida en las inspecciones y el servicio de mantenimiento de su motor fuera de borda o si usted trata de efectuar mantenimiento o reparaciones de su motor sin estar familiarizado con el servicio correcto y los procedimientos de seguridad, podría ocasionar lesiones corporales, la muerte o desperfectos del producto.

Registre el mantenimiento llevado a cabo en el Diario de Mantenimiento al final de este libro. Conserve todas las órdenes de trabajo y recibos de mantenimiento.

SELECCION DE REPUESTOS PARA SU MOTOR FUERA DE BORDA

Recomendamos el uso de piezas de repuesto originales de Mercury Precision o Quicksilver y lubricantes legítimos.

⚠ ADVERTENCIA

Si se usa un repuesto de calidad inferior a la de la pieza original podría resultar en lesiones corporales, muerte o desperfectos del producto.

ohh

MANUTENÇÃO

oha4h

CUIDADOS COM O MOTOR DE POPA

Para manter o motor de popa nas melhores condições de operação, é importante que ele receba inspeções e manutenções periódicas, conforme estipulado no Programa de Inspeção e Manutenção. Enfatizamos a necessidade de você dar a seu motor uma manutenção apropriada, garantindo assim a sua segurança e a de seus passageiros e mantendo a confiabilidade do motor.

⚠ AVISO

Falta de inspeção e de serviços de manutenção do motor, ou tentativas de fazer manutenção ou reparos no motor, sem estar familiarizado com o serviço e com os procedimentos de segurança, poderá causar ferimentos pessoais, morte ou falhas do produto.

Registre a manutenção realizada no Registro de Manutenção ao final deste manual. Guarde todas as ordens de serviço de manutenção e os recibos.

SELEÇÃO DE PEÇAS DE REPOSIÇÃO DO MOTOR

Nós recomendamos o uso de Lubrificantes Genuínos e de peças de reposição originais Mercury Precision ou Quicksilver.

⚠ AVISO

O uso de uma peça de reposição que seja inferior à peça original poderá resultar em ferimentos pessoais, morte ou falha do produto.

MERCURY		EMISSION CONTROL INFORMATION	
This engine conforms to <input type="checkbox"/> model year EPA regulations for Marine SI engines. Refer to Owner's Manual for required maintenance.			
a	IDLE SPEED : <input type="text"/>	FAMILY: <input type="text"/>	f
b	<input type="text"/> hp	<input type="text"/> cc	g
c	TIMING (IN DEGREES): <input type="text"/>	FEL: <input type="text"/> g kWh	h
d	Standard spark plug: <input type="text"/>	<input type="text"/>	i
	Suppressor spark plug: <input type="text"/>		
e	GAP : <input type="text"/>		
	Valve Clearance (Cold) mm	Intake <input type="text"/>	
		Exhaust <input type="text"/>	

oh

MAINTENANCE

o18

EMISSION CERTIFICATION LABEL

An emission certification label, showing emission levels and engine specifications directly related to emissions, is placed on the engine at time of manufacture.

- | | |
|------------------------------------|--|
| a. Idle Speed | f. Family Number |
| b. Engine Horsepower | g. Maximum Emission Output for the Engine Family |
| c. Timing Specification | h. Piston Displacement |
| d. Recommended Spark Plug & Gap | i. Date of Manufacture |
| e. Valve Clearance (if Applicable) | |

o17

OWNER RESPONSIBILITY

The owner/operator is required to have engine maintenance performed to maintain emission levels within prescribed certification standards.

The owner/operator is not to modify the engine in any manner that would alter the horsepower or allow emissions levels to exceed their predetermined factory specifications.

ohd

ENTRETIEN

o18d

ETIQUETTE D'HOMOLOGATION ANTI-POLLUTION

Une étiquette d'homologation anti-pollution, indiquant les niveaux d'émissions et les caractéristiques du moteur liées directement aux émissions, est apposée sur le moteur par son constructeur.

- | | |
|-------------------------------------|--|
| a. Ralenti | f. Numéro de série |
| b. Puissance du moteur | g. Production maximale d'émissions pour la gamme du moteur |
| c. Caractéristiques de calage | h. Cylindrée |
| d. Bougie et écartement recommandés | i. Date de fabrication |
| e. Jeu de soupape (le cas échéant) | |

o17d

RESPONSABILITE DU PROPRIETAIRE

Le propriétaire/opérateur doit faire procéder à l'entretien du moteur afin de maintenir les niveaux d'émissions conformes aux normes d'homologation imposées.

Il ne doit modifier le moteur d'aucune manière qui affecterait sa puissance ou ses niveaux d'émission au point où ils dépasseraient les caractéristiques déterminées par l'usine.

ohj

MANTENIMIENTO

o18j

ETIQUETA DE CERTIFICACIÓN DE EMISIONES

Al momento de la fabricación se coloca en el motor una etiqueta de certificación de emisiones que indica los niveles de emisiones y las especificaciones del motor relacionadas directamente con las emisiones.

- | | |
|-------------------------------------|--|
| a. Velocidad de marcha en vacío | f. Número del grupo |
| b. Potencia del motor | g. Salida máxima de emisiones para el grupo de motores |
| c. Especificación de sincronización | h. Desplazamiento del pistón |
| d. Bujía y entrehierro recomendados | i. Fecha de fabricación |
| e. Holgura de válvula (si procede) | |

o17j

RESPONSABILIDAD DEL PROPIETARIO

El propietario/operador tiene la obligación de realizar el mantenimiento del motor para mantener los niveles de emisión dentro de las normas de certificación prescritas.

El propietario/operador no debe modificar el motor de ninguna manera que pueda alterar la potencia del motor o permitir que los niveles de emisiones excedan las especificaciones predeterminadas en la fábrica.

ohh

MANUTENÇÃO

o18h

ETIQUETA DE CERTIFICAÇÃO DE EMISSÕES

Uma etiqueta de certificação de emissões, indicando níveis de emissões e especificações do motor diretamente relacionadas às emissões, foi colocada no motor na ocasião da fabricação.

- | | |
|---|---|
| a. Velocidade de marcha lenta | f. Número da família |
| b. Potência do motor em HP | g. Saída máxima de emissões para a família de motores |
| c. Especificações de sincronização | h. Cilindrada |
| d. Vela de ignição e abertura recomendada | i. Data de fabricação |
| e. Folga da válvula (se for aplicável) | |

o17h

RESPONSABILIDADE DO PROPRIETÁRIO

Exige-se que o proprietário/operador providencie a manutenção do motor de forma que conserve os níveis de emissões, conforme os padrões estabelecidos de certificação.

O proprietário/operador não pode modificar o motor de nenhuma maneira que alteraria a sua potência nominal ou que permita aos níveis de emissões excederem suas especificações predeterminadas de fábrica.

MAINTENANCE

ohd31

INSPECTION AND MAINTENANCE SCHEDULE Before Each Use

1. Check that lanyard stop switch stops the engine.
2. Visually inspect the fuel system for deterioration or leaks.
3. Check outboard for tightness on transom.
4. Check steering system for binding or loose components.
5. Remote Control Models - Visually check steering link rod fasteners for proper tightness.
6. Check propeller blades for damage.

After Each Use

1. Flush out the outboard cooling system if operating in salt or polluted water. (page 67)
2. Wash off all salt deposits and flush out the exhaust outlet of the propeller and gear case with fresh water if operating in salt water.

Every 100 Hours of Use or Once yearly, Whichever occurs first

1. Lubricate all lubrication points. Lubricate more frequently when used in salt water. (page 77)
2. Inspect and clean spark plugs. (page 74)
3. Check fuel line filter for contaminants. (pages 69 and 70)
4. Check carburetor adjustments, if required. (page 75)
5. Check corrosion control anodes. Check more frequently when used in salt water. (page 71)

(continued on next page)

ohd

ENTRETIEN

ohd31d

CALENDRIER D'INSPECTION ET D'ENTRETIEN Avant chaque utilisation

1. Vérifiez que le coupe-circuit d'urgence coupe bien le moteur.
2. Procédez à une inspection visuelle du système d'alimentation en carburant pour vérifier l'absence de toute fuite ou détérioration.
3. Vérifiez que le moteur est bien fixé au tableau arrière.
4. Vérifiez le système de direction pour vous assurer qu'il n'est pas bloqué et qu'il ne comporte pas d'éléments desserrés.
5. Modèles à commande à distance : procédez à une inspection visuelle des fixations de la bielle de direction pour vous assurer qu'elles sont bien serrées.
6. Vérifiez si les pales de l'hélice ne sont pas endommagées.

Après chaque utilisation

1. Rincez le circuit de refroidissement si vous utilisez votre moteur en mer ou dans des eaux polluées (page 67).
2. Si vous utilisez votre moteur pour naviguer en eau salée, nettoyez tous les dépôts de sel et rincez l'échappement de l'hélice et le carter d'engrenage à l'eau douce.

Toutes les 100 heures d'utilisation ou une fois par an, suivant l'échéance qui survient en premier

1. Graissez tous les points de lubrification. Graissez plus fréquemment en cas de navigation en eau salée (page 77).
2. Inspectez et nettoyez les bougies (page 74).
3. Vérifiez si les filtres des tuyaux de carburant ne sont pas encrassés (page 69-70).
4. Si besoin, réglez le carburateur (page 75).
5. Vérifiez les anodes anti-corrosion. Vérifiez-les plus fréquemment lorsque le bateau est utilisé en eau salée (page 71).

(suite page suivante)

MANTENIMIENTO

ohd31j

PROGRAMA DE INSPECCION Y MANTENIMIENTO Antes de cada uso

1. Verifique que el interruptor de parada de emergencia pueda detener el motor.
2. Inspeccione visualmente el sistema de combustible para determinar si hay indicios de deterioro o fugas.
3. Verifique que el motor fuera de borda esté sujeto firmemente al espejo de popa.
4. Revise que no hayan componentes trabados ni sueltos en el sistema de dirección.
5. Modelos con control remoto - Inspeccione visualmente que los sujetadores de la varilla de la dirección estén debidamente ajustados.
6. Revise que las palas de la hélice no estén dañadas.

Después de cada uso

1. Lave el sistema de enfriamiento del motor fuera de borda si se ha navegado en agua salada o contaminada (página 67).
2. Lave todos los depósitos de sal y la salida del escape de la hélice y caja de engranajes con agua dulce, si se ha navegado en agua salada.

Cada 100 horas de uso o una vez al año, lo que ocurra primero

1. Lubrique todos los puntos de lubricación. Lubrique con más frecuencia cuando se use en agua salada. (página 77)
2. Inspeccione y limpie las bujías (página 74).
3. Revise que no hayan contaminantes en el filtro de la manguera de combustible del motor (página 69-70).
4. Regule los ajustes del carburador si fuera necesario (página 75).
5. Examine los ánodos de control de corrosión. Examine con más frecuencia cuando se use en agua salada. (página 71)

(continúa en la siguiente página)

ohh

MANUTENÇÃO

ohd31h

PROGRAMA DE INSPEÇÃO E DE MANUTENÇÃO Antes de Cada Uso

1. Teste o interruptor de parada de corda para verificar se ele desliga o motor.
2. Inspeccione visualmente o sistema de combustível contra deterioração ou vazamentos.
3. Certifique-se de que o motor esteja seguramente afixado à popa.
4. Verifique o sistema de direção contra emperramento e componentes frouxos.
5. Modelos com Controle Remoto - Inspeccione visualmente os prendedores da barra de articulação da direção para ver se estão devidamente apertados.
6. Inspeccione as pás da hélice contra danos.

Após Cada Uso

1. Lave o sistema de resfriamento do motor, após operação em água salgada ou poluída (página 67).
2. Lave todos os depósitos de sal e esguiche a saída de exaustão da hélice e da caixa de engrenagens, com água doce, após operação em água salgada.

A Cada 100 Horas de Uso Ou Uma Vez Por Ano, Ou o que Ocorrer Primeiro

1. Lubrifique todos os pontos de lubrificação. Lubrifique com mais frequência quando for utilizado em água salgada. (página 77)
2. Inspeccione e limpe as velas. (página 74)
3. Inspeccione o filtro da mangueira de combustível contra resíduos. (página 69 e 70)
4. Verifique os ajustes do carburador, se necessário. (página 75)
5. Verifique os ânodos de controle de corrosão. Verifique com mais frequência quando forem utilizados em água salgada. (página 71)

(continua na próxima página)

MAINTENANCE

INSPECTION AND MAINTENANCE SCHEDULE (CONTINUED)

Every 100 Hours of Use or Once yearly, Whichever occurs first

6. Drain and replace gear case lubricant. (page 79)
7. Lubricate splines on the drive shaft.*
8. Electric start models - Inspect battery. (page 74)
9. Remote control models - Check control cable adjustments. *
10. Remove engine deposits with Mercury Precision or Quicksilver Power Tune Engine Cleaner.
11. Check tightness of bolts, nuts, and other fasteners.
12. Clean fuel tank pick up filter.

Every 300 Hours of Use or Three Years

1. Replace water pump impeller (more often if overheating occurs or reduced water pressure is noted).

Before Periods of Storage

1. Refer to Storage procedure. (page 81)

* *These items should be serviced by an authorized dealer.*

ENTRETIEN

CALENDRIER D'INSPECTION ET D'ENTRETIEN (SUITE)

Toutes les 100 heures d'utilisation ou une fois par an, suivant l'échéance qui survient en premier

6. Vidangez et remplacez le lubrifiant du carter d'engrenage (page 79).
7. Lubrifiez les cannelures de l'arbre de transmission.*
8. Modèles à démarrage électrique : inspectez la batterie (page 74).
9. Modèles à commande à distance : vérifiez le réglage des câbles de commande.*
10. Retirez les dépôts éventuels du moteur à l'aide de Mercury Precision ou Quicksilver Power Tune Engine Cleaner.
11. Vérifiez que tous les boulons, écrous et autres pièces de fixation sont bien serrés.
12. Nettoyez le filtre à résidus du réservoir de carburant.

Toutes les 300 heures d'utilisation ou tous les trois ans

1. Remplacez le rotor de la pompe à eau (plus souvent en cas de surchauffe du moteur ou si vous notez une baisse de pression d'eau).

Entre les périodes d'entreposage

1. Consultez la procédure d'entreposage (page 81).

* *L'entretien de ces pièces doit être effectué par un concessionnaire agréé.*

MANTENIMIENTO

PROGRAMA DE INSPECCION Y MANTENIMIENTO (CONTINUACION)

Cada 100 horas de uso o una vez al año, lo que ocurra primero

6. Drene y cambie el lubricante de la caja de engranajes (página 79).
7. Lubrique las ranuras del árbol de transmisión.*
8. Modelos con arranque eléctrico - Inspeccione la batería (página 74).
9. Modelos con control remoto - Revise los ajustes del cable de control.*
10. Limpie los depósitos de minerales en el motor con el limpiador de motor Mercury Precision o Quicksilver Power Tune Engine Cleaner.
11. Revise el ajuste de los pernos, las tuercas y otros elementos de sujeción.
12. Limpie el filtro del tanque de combustible.

Cada 300 horas de uso o cada tres años

1. Cambie el impulsor de la bomba de agua (con mayor frecuencia si ocurre recalentamiento o se nota presión reducida de agua).

Antes de los períodos de almacenamiento prolongado

1. Véase el procedimiento de Almacenamiento (página 81).

* *Estos deben ser revisados por un distribuidor autorizado.*

MANUTENÇÃO

PROGRAMA DE INSPEÇÃO E DE MANUTENÇÃO (CONTINUAÇÃO)

A Cada 100 Horas de Uso Ou Uma Vez Por Ano, Ou o que Ocorrer Primeiro

6. Drene e substitua o lubrificante da caixa de engrenagens. (página 79)
7. Lubrifique as ranhuras do eixo de Transmissão.*
8. Modelos com Partida Elétrica - Inspeccione a bateria. (página 74)
9. Modelos com Controle Remoto - Verifique os ajustes do cabo de controle.*
10. Remova os depósitos do motor com "Mercury Precision ou Quicksilver Power Tune Engine Cleaner" (limpador de motor).
11. Verifique a condição de aperto dos parafusos, porcas e de outros prendedores.
12. Limpe o filtro de coleta do tanque de combustível.

A Cada 300 Horas de Uso ou A Cada 3 anos

1. Troque o impulsor da bomba d'água (com maior frequência, se ocorrer superaquecimento ou se for observada queda na pressão de água).

Antes dos Períodos de Armazenagem

1. Consulte os procedimentos para armazenagem. (página 81)

* *A manutenção destes itens deve ser feita por um revendedor autorizado.*

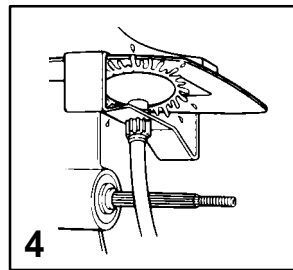
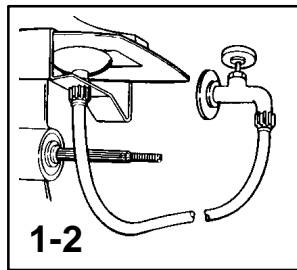

oh

MAINTENANCE

ohc19

FLUSHING THE COOLING SYSTEM

Flush the internal water passages of the outboard with fresh water after each use in salt, polluted, or muddy water. This will help prevent a buildup of deposits from clogging the internal water passages.

Use a Mercury Precision or Quicksilver accessory (or equivalent) flushing attachment.

⚠ WARNING

To avoid possible injury when flushing, remove the propeller. Refer to Propeller Replacement.

- 1 Remove propeller (refer to Propeller Replacement). Install the flushing attachment so the rubber cup fits tightly over the cooling water intake.
- 2 Attach a water hose to the flushing attachment. Turn on the water and adjust the flow so water is leaking around the rubber cup to ensure the engine receives an adequate supply of cooling water.
- 3 Start the engine and run it at idle speed in neutral shift position.
- 4 Adjust water flow (if necessary) so excess water continues leaking out from around the rubber cup to ensure the engine is receiving an adequate supply of cooling water.
- 5 Check for a steady stream of water flowing out of the water pump indicator hole. Continue flushing the outboard for 3 to 5 minutes, carefully monitoring water supply at all times.
- 6 Stop the engine, turn off the water, and remove the flushing attachment. Reinstall the propeller.

ohd

ENTRETIEN

ohc19d

RINÇAGE DU CIRCUIT DE REFROIDISSEMENT

Rincez le circuit d'eau interne de votre hors-bord à l'eau douce après chaque fonctionnement en mer, dans des eaux boueuses ou polluées. Vous empêcherez ainsi l'obstruction du circuit par une accumulation de dépôts.

Utilisez un accessoire de rinçage Mercury Precision ou Quicksilver (ou un dispositif équivalent).

⚠ AVERTISSEMENT

Retirez l'hélice afin d'éviter tout risque de blessures lors du rinçage. Consultez la rubrique Remplacement de l'hélice.

- 1 Enlevez l'hélice. Consultez la rubrique Remplacement de l'hélice. Installez le dispositif de rinçage ; la coupelle en caoutchouc doit bien recouvrir la prise d'eau du circuit de refroidissement.
- 2 Raccordez un tuyau d'eau au dispositif de rinçage. Ouvrez le robinet. Pour assurer un apport suffisant d'eau de refroidissement au moteur, réglez le débit jusqu'à ce que l'eau commence à fuir autour de la coupelle en caoutchouc.
- 3 Démarrez le moteur, mettez-le au point mort et faites-le tourner au ralenti.
- 4 Réglez le débit d'eau (si besoin est) pour maintenir une fuite d'eau continue autour de la coupelle en caoutchouc, de façon à assurer une alimentation en eau suffisante du circuit de refroidissement.
- 5 Vérifiez la présence d'un débit d'eau constant en sortie du témoin de la pompe à eau. Continuez de rincer le moteur pendant 3 à 5 minutes, en surveillant soigneusement le débit d'eau.
- 6 Coupez le moteur, fermez le robinet et retirez le dispositif de rinçage. Remettez l'hélice en place.

ohj

MANTENIMIENTO

ohc19j

LAVADO DEL SISTEMA DE ENFRIAMIENTO

Lave los conductos internos de agua del motor fuera de borda con agua dulce después de cada uso en agua salada, contaminada o fangosa. Esto evitará que una acumulación de depósitos obstruya los conductos internos de agua.

Use un accesorio de acoplamiento para lavado Mercury Precision o Quicksilver o su equivalente.

⚠ ADVERTENCIA

Para evitar posibles lesiones durante el lavado, retire la hélice. Vea Cambio de la Hélice.

- 1 Retire la hélice (vea Cambio de la Hélice). Instale el acoplamiento para lavado de manera que la copa de caucho selle la toma de agua de enfriamiento.
- 2 Acople la manguera de agua al acoplamiento para lavado. Abra el grifo de agua y regule el flujo hasta que salga agua alrededor de la copa de caucho, para asegurar que el motor reciba un suministro adecuado de agua de enfriamiento.
- 3 Arranque el motor y déjelo que marche en vacío en neutro.
- 4 Regule el flujo de agua (si fuera necesario) de manera que el exceso de agua siga saliendo alrededor de la copa de caucho, para asegurar que el motor esté recibiendo un suministro adecuado de agua de enfriamiento.
- 5 Verifique que esté saliendo un chorro continuo de agua del orificio indicador de la bomba de agua. Continúe lavando el motor fuera de borda durante 3 a 5 minutos, vigilando el suministro de agua en todo momento.
- 6 Detenga el motor, cierre el grifo de agua y retire el acoplamiento para lavado. Vuelva a instalar la hélice.

ohh

MANUTENÇÃO

ohc19h

LAVAGEM DO SISTEMA DE RESFRIAMENTO

Lave as passagens internas de água do motor com água doce, após cada uso em água salgada, poluída ou barrenta. Isto ajudará a impedir que um acúmulo de depósitos obstrua as passagens internas de água.

Use um dispositivo de lavagem acessório da Mercury Precision ou Quicksilver.

⚠ AVISO

Para evitar possíveis ferimentos durante a lavagem, remova a hélice. Consulte a Substituição da Hélice.

- 1 Remova a hélice (consulte a Substituição da Hélice). Instale o dispositivo de lavagem de maneira que a concha de borracha se encaixe de forma segura sobre a entrada de água de resfriamento.
- 2 Prenda uma mangueira de água ao dispositivo de lavagem. Abra a torneira de água e ajuste o fluxo, de maneira que a água vazze em volta da concha de borracha, permitindo assim que o motor receba um volume adequado de água de resfriamento.
- 3 Dê partida ao motor e funcione-o em velocidade de marcha lenta, com o câmbio na posição neutra.
- 4 Ajuste o fluxo de água (se necessário), de maneira que o excesso de água continue a vazzer em torno da concha, permitindo assim que o motor receba um volume adequado de água de resfriamento.
- 5 Certifique-se de que haja um fluxo contínuo de água saindo do furo indicador da bomba d'água. Continue lavando o motor por 3 a 5 minutos, observando cuidadosamente o abastecimento d'água.
- 6 Desligue o motor, feche a torneira de água e remova o dispositivo de lavagem. Reinstale a hélice.

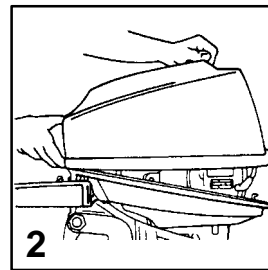
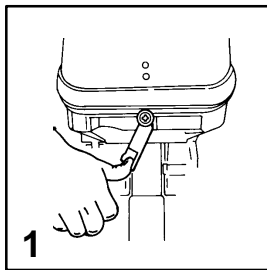

oh

MAINTENANCE

ohf2

TOP COWL REMOVAL AND INSTALLATION

Removal

- 1 Unlock the rear latch by pushing lever down.
- 2 Lift rear of cowl and disengage front hook.

Installation

Engage the front hook and push cowl back over the cowl seal.
Push cowl down and move the rear latch lever up to lock.

ohd

ENTRETIEN

ohf2d

DÉPOSE ET INSTALLATION DU CAPOT SUPERIEUR

Dépose

- 1 Déverrouillez le verrou arrière en appuyant sur le levier.
- 2 Soulevez l'arrière du capot et dégagez le crochet avant.

Installation

Engagez le crochet avant et poussez le capot en position sur son support.
Enfoncez-le et déplacez le verrou arrière vers le haut pour verrouiller.

ohj

MANTENIMIENTO

ohf2j

RETIRO E INSTALACION DE LA CUBIERTA SUPERIOR

Retiro

- 1 Desenganche el seguro posterior bajando la palanca.
- 2 Levante la parte posterior de la cubierta y destrabe el gancho delantero.

Instalación

Trabe el gancho delantero y empuje la cubierta sobre el sello de la cubierta.
Presione hacia abajo la cubierta y suba la palanca del seguro posterior para cerrar.

ohh

MANUTENÇÃO

ohf2h

REMOÇÃO E INSTALAÇÃO DA CAPOTA SUPERIOR

Remoção

- 1 Destrave o trinco traseiro empurrando para baixo a alavanca.
- 2 Levante a traseira da capota e desengate o gancho dianteiro.

Instalação

Engate o gancho dianteiro e empurre a capota para trás, sobre o vedador da capota.

Empurre a capota para baixo e mova a alavanca do trinco traseiro para cima, para trancar a capota.

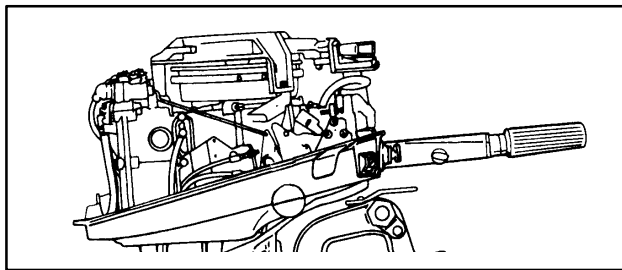

oh

MAINTENANCE

ohh2

FUEL SYSTEM

⚠ WARNING

Avoid serious injury, or death from gasoline fire, or explosion. Carefully follow all fuel system service instructions. Always stop the engine, and DO NOT smoke, or allow open flames, or sparks in the area while servicing any part of the fuel system.

Before servicing any part of the fuel system, stop engine and disconnect the battery. Drain the fuel system completely. Use an approved container to collect and store fuel. Wipe up any spillage immediately. Material used to contain spillage must be disposed of in an approved receptacle. Any fuel system service must be performed in a well ventilated area. Inspect any completed service work for signs of fuel leakage.

Fuel Line Inspection

Visually inspect the fuel line and primer bulb for cracks, swelling, leaks, hardness or other signs of deterioration or damage. If any of these conditions is found, the fuel line or primer bulb must be replaced.

(continued on next page)

ohd

ENTRETIEN

ohh2d

SYSTEME D'ALIMENTATION EN CARBURANT

⚠ AVERTISSEMENT

Ne risquez pas un incendie ou une explosion pouvant provoquer des blessures graves ou mortelles. Suivez soigneusement les instructions d'entretien du système d'alimentation en carburant. Arrêtez toujours votre moteur et NE FUMEZ PAS, ne restez pas à proximité de flammes ou d'étincelles lors de l'entretien du système d'alimentation en carburant.

Avant tout travail sur le système d'alimentation en carburant, coupez le moteur et déconnectez la batterie. Vidangez complètement le circuit. Recueillez et conservez le carburant usagé dans un récipient réglementaire. Essayez immédiatement tout carburant renversé. Tout matériel utilisé à cet effet doit être mis au rebut dans un récipient réglementaire. Tout travail sur le système d'alimentation en carburant doit être effectué dans un endroit suffisamment ventilé. A la fin des travaux, assurez-vous qu'il n'y a pas de fuite dans le circuit.

Inspection des tuyaux de carburant

Vérifiez visuellement l'absence de fissures, de déformations, de fuites, de durcissements, ainsi que de tout autre signe de détérioration ou d'endommagement des tuyaux de carburant et de la poire d'amorçage. Si l'un ou l'autre de ces éléments devait présenter un problème de ce genre, remplacez-le.

(suite page suivante)

ohj

MANTENIMIENTO

ohh2j

SISTEMA DE COMBUSTIBLE

⚠ ADVERTENCIA

Evite lesiones serias o la muerte ocasionadas por incendio o explosión de gasolina. Siga cuidadosamente todas las instrucciones para servicio del sistema de combustible. Siempre detenga el motor y NO fume ni permita llamas o chispas en el área mientras se realiza el servicio de mantenimiento de alguna parte del sistema de combustible

Antes de hacer trabajos de servicio en cualquier parte del sistema de combustible, detenga el motor y desconecte la batería. Drene el sistema de combustible completamente. Use un recipiente apropiado para recolectar y almacenar el combustible. Limpie cualquier derrame inmediatamente. El material usado para contener el derrame tiene que desecharse en un recipiente apropiado. Todo trabajo de servicio del sistema de combustible se debe hacer en un área bien ventilada. Inspeccione todo trabajo de servicio terminado para verificar que no hayan fugas de combustible.

Inspección de la línea de combustible

Inspeccione visualmente la línea de combustible y la pera de cebado por si tienen alguna grieta, distensión, fuga, endurecimiento u otras señales de deterioro o daño. Si se halla alguna de estas condiciones, se tiene que cambiar la manguera de combustible o la pera de cebado.

(continúa en la siguiente página)

ohh

MANUTENÇÃO

ohh2h

SISTEMA DE COMBUSTÍVEL

⚠ AVISO

Evite ferimentos graves ou morte causados por incêndios ou explosões de gasolina. Siga cuidadosamente todas as instruções quanto a serviços no sistema de combustível. Desligue sempre o motor e NÃO fume ou permita a existência de chamas vivas ou faíscas na área, enquanto se faz a manutenção de qualquer parte do sistema de combustível.

Antes de iniciar qualquer trabalho em qualquer parte do sistema de combustível, desligue o motor e desconecte a bateria. Drene completamente o sistema de combustível. Use um recipiente aprovado para receber e guardar o combustível. Limpe imediatamente qualquer derrame. O material usado para enxugar derrames deve ser descartado num recipiente apropriado. Qualquer trabalho no sistema de combustível deve ser realizado numa área bem ventilada. Inspeccione novamente cada trabalho terminado para detectar quaisquer sinais de vazamento de combustível.

Inspeção da Mangueira de Combustível

Inspeccione visualmente a mangueira de combustível e o bulbo de escorvamento contra rachaduras, dilatação, vazamentos, endurecimento ou outros sinais de deterioração ou danos. Se qualquer uma destas condições for encontrada, a mangueira de combustível ou o bulbo de escorvamento deve ser trocado.

(continua na próxima página)

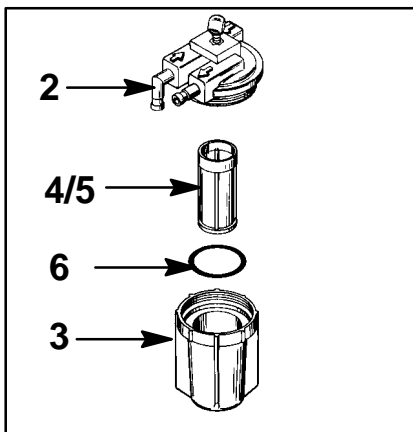

MAINTENANCE

oh

ohz1

Engine Fuel Filter

Inspect the sight bowl for water accumulation and inspect the filter element for sediment. Clean filter as follows.

Removal

- 1 Turn the engine off.
- 2 Hold onto the cover to prevent it from turning.
- 3 Turn off the sight bowl.
- 4 Pull out the filter element and wash it with cleaning solvent.

Installation

- 5 Push the filter element (with open end toward cover) into cover.
- 6 Place the O-ring seal into the sight bowl and screw the sight bowl hand tight into the cover.
- 7 Visually inspect for fuel leakage around the sight bowl by squeezing the primer bulb until firm, forcing fuel into the sight bowl.

olq1

EXTERIOR CARE

- 8 Your outboard is protected with a durable baked enamel finish. Clean and wax often using marine cleaners and waxes.

ohd

ENTRETIEN

ohz1d

Filtre à carburant du moteur

Vérifiez que de l'eau ne se trouve pas dans la cuve témoin et que le filtre n'est pas recouvert de résidus. Nettoyez-le comme suit :

Retrait

- 1 Eteignez le moteur.
- 2 Maintenez le couvercle en place pour l'empêcher de tourner.
- 3 Dévissez la cuve témoin.
- 4 Retirez le filtre et nettoyez-le avec un solvant de nettoyage.

Installation

- 5 Enfoncez le filtre (l'ouverture tournée vers le couvercle) dans le couvercle.
- 6 Placez le joint torique dans la cuve témoin et vissez solidement cette dernière dans le couvercle.
- 7 Assurez-vous visuellement qu'il n'ya pas de fuite autour de la cuve témoin en pressant la poire d'amorçage jusqu'à ce qu'elle soit ferme, forçant l'arrivée de carburant dans la cuve.

olq1d

ENTRETIEN EXTERNE

- 8 Votre moteur hors-bord est protégé par un fini en émail cuit durable. Nettoyez-le et polissez-le souvent en utilisant des cires et des détergents marins.

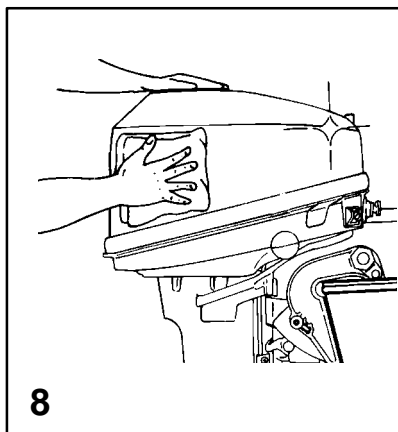

ohj

ohz1j

Filtro de combustible del motor

Inspeccione la copa transparente para ver si hay acumulación de agua y el elemento del filtro para determinar si hay sedimento. Limpie el filtro de la siguiente forma:

Retiro

- 1 Apague el motor.
- 2 Sujete la tapa para evitar que gire.
- 3 Retire la copa transparente.
- 4 Saque el elemento del filtro y lávelo con disolvente limpiador.

Instalación

- 5 Empuje el elemento del filtro (con el extremo abierto hacia la tapa) dentro de la tapa.
- 6 Coloque el anillo sellador dentro de la copa transparente y enrosque manualmente la copa en la cubierta.
- 7 Realice una inspección visual para determinar si hay fuga de combustible alrededor de la copa transparente, apretando la pera de cebado hasta que esté firme, forzando el combustible en la copa transparente.

olq1j

CUIDADO EXTERIOR

- 8 Su motor fuera de borda está protegido con un acabado durable de esmalte cocido. Límpiolo y encérelolo con frecuencia usando limpiadores y ceras marinas.

ohh

MANUTENÇÃO

ohz1h

Filtro de Combustível do Motor

Examine a cuba de inspeção para detectar acumulação de água e verifique o elemento do filtro quanto à presença de sedimentos. Limpe o filtro da maneira seguinte.

Remoção

- 1 Desligue o motor.
- 2 Mantenha firme a tampa para evitar que gire.
- 3 Desligue a cuba de inspeção.
- 4 Retire o elemento do filtro e lave-o com um solvente de limpeza.

Instalação

- 5 Empurre o elemento do filtro (com a extremidade aberta em direção à tampa) para dentro da tampa.
- 6 Coloque o anel de vedação na cuba de inspeção e enrosque a cuba de inspeção, fazendo pressão com a mão, dentro da tampa.
- 7 Inspeccione visualmente para ver se porventura existe vazamento em torno da cuba de inspeção, apertando o bulbo de escorvamento até que fique firme, forçando o combustível para dentro da cuba de inspeção.

olq1h

CUIDADOS EXTERNOS DO MOTOR

- 8 O seu motor de popa está protegido por um acabamento esmaltado durável. Limpe e encere freqüentemente, usando detergentes e ceras para uso marítimo.

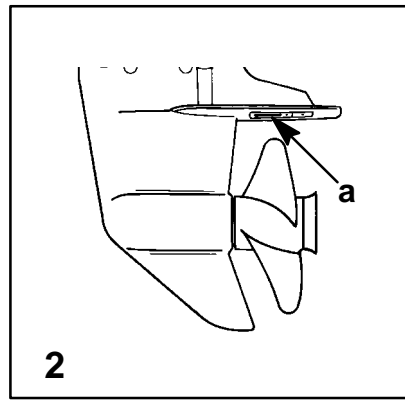
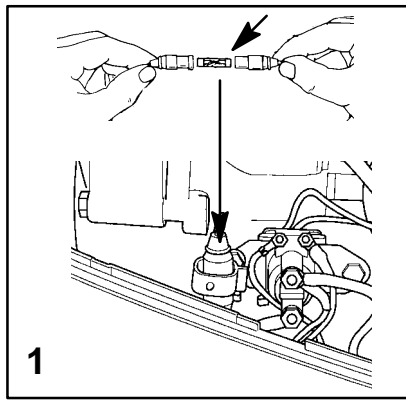

MAINTENANCE

FUSE REPLACEMENT - ELECTRIC START REMOTE CONTROL MODELS

IMPORTANT: Always carry spare SFE 20 AMP fuses.

The electric starting circuit is protected from overload by a SFE 20 AMP fuse. If the fuse is blown, the electric starter motor will not operate. Try to locate and correct the cause of the overload. If the cause is not found, the fuse may blow again. Replace the fuse with a fuse of the same rating.

- 1 Replace with a new SFE 20 AMP fuse.

CORROSION CONTROL ANODE

Your outboard has a corrosion control anode installed to the gear case. An anode helps protect the outboard against galvanic corrosion by sacrificing its metal to be slowly eroded instead of the outboard metals.

- 2 The anode (a) requires periodic inspection especially in salt water which will accelerate the erosion. To maintain this corrosion protection, always replace the anode before it is completely eroded. Never paint or apply a protective coating on the anode as this will reduce effectiveness of the anode.

ENTRETIEN

REMPLACEMENT DU FUSIBLE - MODELES A COMMANDE A DISTANCE A DEMARRAGE ELECTRIQUE

IMPORTANT: ayez toujours à bord une réserve de fusibles de 20 ampères SFE.

Le circuit de démarrage électrique est protégé contre la surcharge par un fusible SFE de 20 ampères. Si le fusible a sauté, le démarreur électrique ne fonctionne pas. Essayez de déterminer la cause de la surcharge et d'y remédier. Si la cause n'est pas identifiée, le fusible risque de sauter de nouveau. Remplacez-le par un fusible du même ampérage nominal.

- 1 Remplacez le fusible par un fusible SFE neuf de 20 ampères.

ANODE ANTI-CORROSION

Votre hors-bord est équipé d'une anode anti-corrosion, installée au niveau du carter d'engrenage. L'objet de l'anode est de protéger le hors-bord contre la corrosion galvanique en "sacrifiant" son propre métal, dont l'érosion progressive empêche celle des pièces en métal du moteur.

- 2 L'anode (a) doit être inspectée régulièrement, surtout lorsqu'elle est utilisée dans l'eau de mer qui accélère son érosion. Pour maintenir la protection contre la corrosion de votre moteur hors-bord, remplacez toujours l'anode avant son érosion complète. Ne la recouvrez pas de peinture ou d'un enduit de protection pour ne pas réduire son efficacité.

MANTENIMIENTO

CAMBIO DE FUSIBLES - MODELOS DE CONTROL REMOTO CON ARRANQUE ELECTRICO

IMPORTANTE: Siempre tenga fusibles SFE de 20 amperios de repuesto.

El circuito eléctrico de arranque está protegido contra sobrecargas por un fusible SFE de 20 amperios. Si se quema el fusible, no funcionará el motor del arrancador eléctrico. Trate de ubicar y corregir la causa de la sobrecarga. Si no se halla la causa, el fusible podría volverse a quemar. Cambie el fusible por otro de la misma capacidad nominal.

- 1 Cambie por un fusible SFE de 20 amperios nuevo.

ÁNODOS ANTICORROSIVOS

Su motor fuera de borda tiene instalado un ánodo anticorrosivo en la caja de engranajes. El ánodo ayuda a proteger el motor fuera de borda contra la corrosión galvánica al sacrificar su propio metal dejando que se erosione lentamente en vez de los metales del motor fuera de borda.

- 2 El ánodo (a) requiere inspección periódica, especialmente en agua salada, porque acelera la erosión. Para mantener la protección anticorrosiva, siempre cambie el ánodo antes de que se haya erosionado completamente. Jamás pinte ni aplique ninguna capa protectora encima del ánodo, puesto que esto reducirá su eficacia.

MANUTENÇÃO

TROCA DE FUSÍVEIS - MODELOS DE PARTIDA ELÉTRICA COM CONTROLE REMOTO

IMPORTANTE: Carregue sempre fusíveis sobressalentes SFE de 20 Ampères.

O circuito do arranque elétrico está protegido contra sobrecarga por um fusível SFE de 20 ampères. Se o fusível queimar, o motor do arranque elétrico não funcionará. Tente localizar e corrigir a causa da sobrecarga. Se a causa não for encontrada, o fusível poderá queimar novamente. Troque o fusível por outro de mesma capacidade.

- 1 Troque por um fusível novo SFE de 20 Ampères.

ÁNODOS DE CONTROLE DE CORROÇÃO

Seu motor tem um ánodo de controle de corrosão instalado na caixa de engrenagens. O ánodo ajuda a proteger o motor contra a corrosão galvánica, sacrificando para isto o seu metal, que sofre uma erosão lenta, ao invés dos metais do motor de popa.

- 2 O ánodo (a) exige inspeção periódica, especialmente em água salgada, que acelera a erosão. Para manter a proteção contra corrosão, troque sempre o ánodo antes que esteja completamente corroído. Nunca passe tinta ou aplique uma camada protetora no anodo, porque isto reduziria sua eficiência.

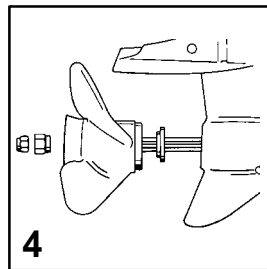
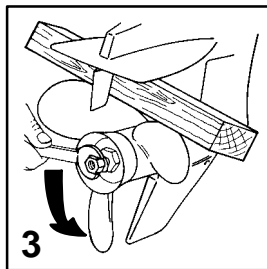
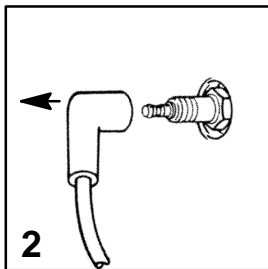
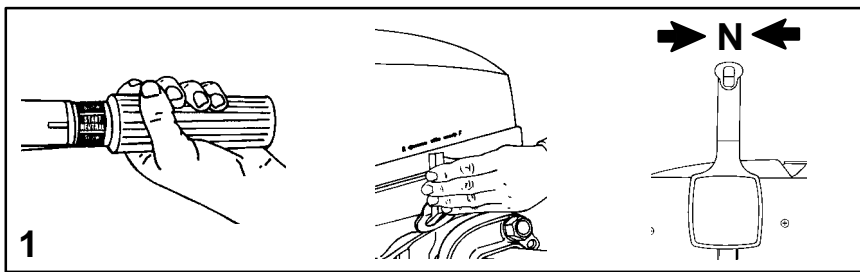

oh

MAINTENANCE

oh15

PROPELLER REPLACEMENT

⚠ WARNING

If the propeller shaft is rotated while the engine is in gear, there is the possibility that the engine will crank over and start. To prevent this type of accidental engine starting and possible serious injury caused from being struck by a rotating propeller, always shift outboard to neutral position and remove spark plug leads when you are servicing the propeller.

- 1 Shift the outboard to neutral position.
- 2 Remove the spark plug leads to prevent engine from starting.
- 3 Place a block of wood between gear case and propeller to hold propeller and remove propeller nut.
- 4 Pull propeller straight off shaft. If propeller is seized to the shaft and cannot be removed, have the propeller removed by an authorized dealer.

ohd

ENTRETIEN

oh15d

REPLACEMENT DE L'HELICE

⚠ AVERTISSEMENT

Toute rotation de l'arbre de l'hélice peut provoquer un démarrage accidentel lorsque le moteur n'est pas débrayé. Pour éviter cela et les risques de blessures graves présentés par une hélice en rotation, passez toujours au point mort et déconnectez les câbles des bougies d'allumage avant tout travail d'entretien sur l'hélice.

- 1 Mettez le moteur au point mort.
- 2 Déconnectez les câbles des bougies pour empêcher le démarrage du moteur.
- 3 Placez un bloc de bois entre l'hélice et le carter d'engrenage pour empêcher la rotation de l'hélice et retirez l'écrou de l'hélice.
- 4 Glissez l'hélice le long de son arbre pour la retirer. Si elle est bloquée et ne peut être enlevée, demandez l'assistance d'un concessionnaire agréé.

ohj

MANTENIMIENTO

oh15j

CAMBIO DE LA HELICE

⚠ ADVERTENCIA

Si se hace rotar el eje de la hélice mientras que el motor está embragado, existe la posibilidad de que el motor gire y arranque. Para evitar este tipo de arranque accidental y posibles lesiones graves producidas por una hélice en rotación, siempre coloque el motor fuera de borda en neutro y retire los cables de las bujías cuando esté haciendo trabajos de servicio en la hélice.

- 1 Coloque el motor fuera de borda en neutro.
- 2 Retire los cables de las bujías para evitar que arranque el motor.
- 3 Coloque un taco de madera entre la caja de engranajes y la hélice para sujetar la hélice, y retire la tuerca de la hélice.
- 4 Saque la hélice deslizándola hacia fuera del eje. Si la hélice se ha aferrado al eje y no se puede mover, haga que un distribuidor autorizado la destrabe.

ohh

MANUTENÇÃO

oh15h

SUBSTITUIÇÃO DA HÉLICE

⚠ AVISO

Se o eixo da hélice for girado quando a marcha estiver engatada, existe a possibilidade do motor dar partida e funcionar. Para evitar este tipo de partida acidental do motor e possíveis ferimentos graves se alguém for atingido pela hélice em rotação, coloque sempre o motor na posição neutra e remova os cabos das velas de ignição, durante serviço de manutenção da hélice.

- 1 Coloque o motor na posição neutra.
- 2 Remova os cabos das velas de ignição para evitar que o motor dê partida.
- 3 Coloque um bloco de madeira entre a caixa de engrenagens e a hélice, de forma a imobilizar esta última, e remova a porca da hélice.
- 4 Puxe a hélice em linha reta para fora do eixo. Se a hélice ficar agarrada ao eixo e não puder ser removida, leve-a a um revendedor autorizado para que ele a remova.

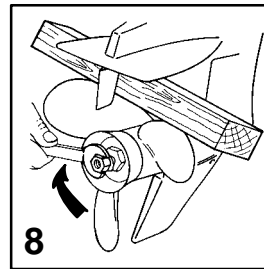
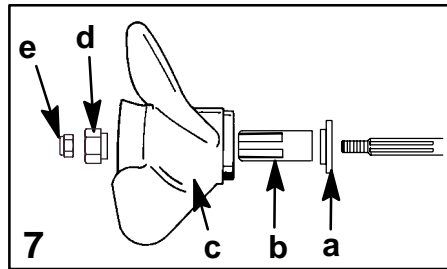
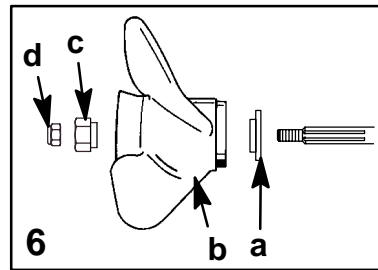
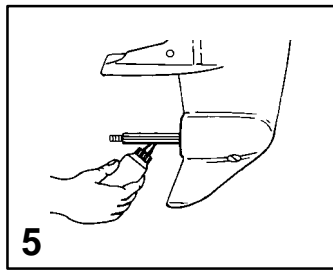

oh

MAINTENANCE

ohi31

PROPELLER REPLACEMENT (CONTINUED)

5 Coat the propeller shaft with Quicksilver or Mercury Precision Lubricants Anti-Corrosion Grease or 2-4-C Marine Lubricant with Teflon.

IMPORTANT: To prevent the propeller hub from corroding and seizing to the propeller shaft, especially in salt water, always apply a coat of the recommended lubricant to the entire propeller shaft at the recommended maintenance intervals and also each time the propeller is removed.

6 Flo-Torque I Drive Hub Propellers - Install forward thrust hub (a), propeller (b), rear thrust hub (c) and propeller nut (d) onto the shaft.

7 Flo-Torque II Drive Hub Propellers - Install forward thrust hub (a), replaceable drive sleeve (b) propeller (c), rear thrust hub (d) and propeller nut (e) onto the shaft.

8 Place a block of wood between gear case and propeller and tighten propeller nut.

ohd

ENTRETIEN

ohi31d

REMPLACEMENT DE L'HÉLICE (SUITE)

5 Enduisez l'arbre de l'hélice de Quicksilver ou Mercury Precision Lubricants Anti-Corrosion Grease ou de 2-4-C Marine Lubricant au téflon.

IMPORTANT: Pour éviter la corrosion du moyeu de l'hélice et son blocage sur l'arbre, particulièrement si vous naviguez en eau salée, enduisez toujours toute la longueur de l'arbre de l'hélice avec le lubrifiant recommandé aux dates d'entretien préconisées, ainsi qu'à chaque dépose de l'hélice.

6 Hélices à moyeu Flo-Torque I - Installez le moyeu de butée avant (a), l'hélice (b), le moyeu de butée arrière (c) et l'écrou de l'hélice (d) sur l'arbre.

7 Hélices à moyeu Flo-Torque II - Installez le moyeu de butée avant (a), le manchon d'entraînement remplaçable (b) l'hélice (c), le moyeu de butée arrière (d) et l'écrou de l'hélice (e) sur l'arbre.

8 Placez une cale en bois entre le boîtier d'engrenages et l'hélice et serrez l'écrou de l'hélice.

ohj

MANTENIMIENTO

ohi31j

CAMBIO DE LA HELICE (CONTINUACION)

5 Unte el eje de la hélice con grasa Quicksilver o Mercury Precision Lubricants Anti-Corrosion Grease o lubricante 2-4-C Marine Lubricant con teflón.

IMPORTANTE: Para evitar la corrosión del núcleo de la hélice y que se pegue al eje, especialmente en agua de mar, aplique siempre una capa del lubricante recomendado a la totalidad del eje de la hélice según los intervalos de mantenimiento recomendados y también cada vez que se quite la hélice.

6 Hélices de cubo impulsor Flo-Torque I - Instale el cubo de empuje delantero (a), la hélice (b), el cubo de empuje trasero (c) y la tuerca de la hélice (d) en el eje.

7 Hélices de cubo impulsor Flo-Torque II - Instale el cubo de empuje delantero (a), el manguito reemplazable de impulso (b), la hélice (c), el cubo de empuje trasero (d) y la tuerca de la hélice (e) en el eje.

8 Coloque un bloque de madera entre la caja de transmisión y la hélice, y apriete la tuerca de la hélice.

ohh

MANUTENÇÃO

ohi31h

SUBSTITUIÇÃO DA HÉLICE (CONTINUAÇÃO)

5 Cubra o eixo da hélice com "Quicksilver ou Mercury Precision Lubricants Anti-Corrosion Grease" (Graxa Contra a Corrosão Quicksilver ou Mercury Precision Lubricants) ou com "Quicksilver ou Mercury Precision Lubricants 2-4-C Marine Lubricant with Teflon" (Lubrificante Marinho 2-4-C Quicksilver com Teflon).

IMPORTANTE: Para evitar que o cubo da hélice se corra e prenda o eixo da hélice, especialmente em água salgada, aplique sempre uma camada do lubrificante recomendado no eixo todo da hélice, obedecendo os intervalos de manutenção recomendados e também cada vez que a hélice for removida.

6 Hélices com Cubo de Propulsão Flo-Torque I - Instale o cubo de empuxo dianteiro (a), a hélice (b), o cubo de empuxo traseiro (c) e a porca da hélice (d) no eixo.

7 Hélices com Cubo de Propulsão Flo-Torque II - Instale o cubo de empuxo dianteiro (a), a camisa de propulsão substituível (b), a hélice (c), o cubo de empuxo traseiro (d) e a porca da hélice (e) no eixo.

8 Coloque um bloco de madeira entre a caixa de engrenagens e a hélice, e aperte a porca da hélice.

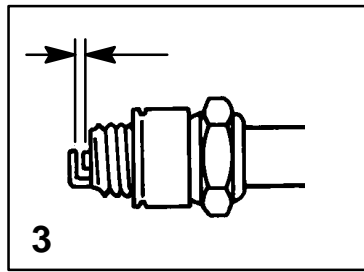
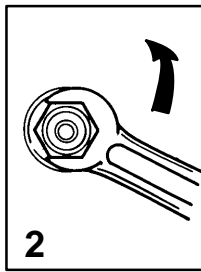
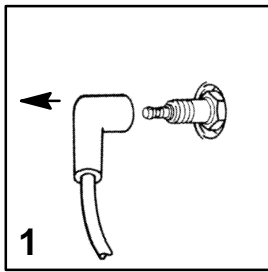

oh

MAINTENANCE

ohm6

SPARK PLUG INSPECTION

Inspect spark plugs at the recommended intervals.

- 1 Remove the spark plug leads by twisting the rubber boots slightly and pull off.
- 2 Remove the spark plugs to inspect and clean. Replace spark plug if electrode is worn or the insulator is rough, cracked, broken, blistered or fouled.
- 3 Set the spark plug gap. See Specification Chart in General Information Section.
- 4 Before reinstalling spark plugs, clean away dirt on the spark plug seats. Install plugs finger tight, and tighten 1/4 turn or torque to 20 lb. ft. (27 N·m).

ohn1

BATTERY INSPECTION

The battery should be inspected at periodic intervals to ensure proper engine starting capability.

IMPORTANT: Read the safety and maintenance instructions which accompany your battery.

1. Turn off the engine before servicing the battery.
2. Add water as necessary to keep the battery full.
3. Make sure the battery is secure against movement.
4. Battery cable terminals should be clean, tight, and correctly installed. Positive to positive and negative to negative.
5. Make sure the battery is equipped with a nonconductive shield to prevent accidental shorting of battery terminals.

ohd

ENTRETIEN

ohm6d

INSPECTION DES BOUGIES

Vérifiez les bougies selon le calendrier recommandé.

- 1 Pour débrancher les câbles des bougies, exercez une légère torsion sur les raccords en caoutchouc et tirez.
- 2 Retirez les bougies pour les examiner et les nettoyer. Remplacez-les si l'électrode est érodée, si l'isolant est rugueux, fendu, cassé ou encrassé, ou s'il présente des cloques.
- 3 Réglez la distance d'écartement. Voir le tableau des caractéristiques techniques au chapitre Informations générales.
- 4 Avant de remettre les bougies, nettoyez toujours soigneusement les sièges de bougies. Serrez les bougies à la main, puis vissez-les d'un quart de tour supplémentaire, ou à un couple de 27 N·m.

ohn1d

VÉRIFICATION DE LA BATTERIE

La batterie doit être vérifiée à intervalles réguliers, pour s'assurer qu'elle reste capable de faire démarrer le moteur.

IMPORTANT: lisez les instructions d'entretien et les consignes de sécurité qui accompagnent votre batterie.

1. Coupez le moteur avant tout travail sur la batterie.
2. Faites l'appoint d'eau selon les besoins. La batterie doit toujours être chargée.
3. Vérifiez que la batterie est bien fixée de façon à ne pas bouger.
4. Les cosses des câbles de batterie doivent être propres, bien serrées et correctement installées. Vérifiez la polarité.
5. Vérifiez que la batterie est protégée par un blindage isolant pour éviter un court-circuit accidentel des bornes.

ohj

MANTENIMIENTO

ohm6j

INSPECCION DE BUJIAS

Inspeccione las bujías en los intervalos recomendados.

- 1 Retire los cables de las bujías girando ligeramente las fundas de caucho y luego sacándolos.
- 2 Retire las bujías para inspeccionarlas y limpiarlas. Cambie una bujía si el electrodo está desgastado o el aislador tiene una superficie áspera o está rajado, roto, ampollado o sucio.
- 3 Establezca el entrehierro de las bujías. Vea la Tabla de Especificaciones en la Sección de Información General.
- 4 Antes de volver a instalar las bujías, elimine la suciedad de los asientos de las mismas. Instale las bujías apretándolas con los dedos y déles 1/4 de vuelta adicional con una llave de tuercas, o aplique un par de torsión de 27 N·m.

ohn1j

INSPECCION DE LA BATERIA

La batería debe inspeccionarse periódicamente para asegurar que el motor pueda arrancarse debidamente.

IMPORTANTE: Lea las instrucciones sobre seguridad y mantenimiento que acompañan a su batería.

1. Apague el motor antes de efectuar cualquier trabajo de servicio en la batería.
2. Añada la cantidad de agua necesaria para mantener llena la batería.
3. Verifique que la batería esté firmemente sujeta para evitar el movimiento.
4. Los bornes de los cables de la batería deben estar limpios, apretados y debidamente instalados, positivo a positivo y negativo a negativo.
5. Asegúrese de que la batería esté equipada con un blindaje no conductor para evitar que los bornes de la batería hagan cortocircuito accidentalmente.

ohh

MANUTENÇÃO

ohm6h

INSPEÇÃO DAS VELAS

Inspeccione as velas de ignição nos intervalos recomendados.

- 1 Retire os cabos das velas de ignição virando ligeiramente as pontas de borracha e puxando-os para fora.
- 2 Retire as velas de ignição para inspeção e limpeza. Troque a vela de ignição se o eletrodo estiver gasto ou se o isolador estiver áspero, rachado, quebrado, empolado ou sujo.
- 3 Ajuste a folga da vela de ignição. Consulte a Tabela de Especificações na Seção de Informações Gerais.
- 4 Antes de reinstalar as velas de ignição, limpe a sujeira nos suportes das velas de ignição. Instale as velas de ignição, enroscando-as manualmente até encostar e, em seguida, dê mais 1/4 de volta, ou aplique um torque de 20 libras-pés (27 N·m).

ohn1h

INSPEÇÃO DA BATERIA

A bateria deve ser inspecionada periodicamente, para garantir que existe carga suficiente para dar partida ao motor.

IMPORTANTE: Leia as instruções de segurança e manutenção que acompanham sua bateria.

1. Desligue o motor antes de trabalhar na bateria.
2. Acrescente água, conforme necessário, para manter a bateria cheia.
3. Assegure-se de que a bateria esteja firme, não sujeita a movimentos.
4. Os cabos da bateria devem estar limpos, apertados e instalados de forma correta, observando as conexões positiva com positiva, e negativa com negativa.
5. Assegure-se de que a bateria esteja equipada com uma blindagem não condutiva para evitar um curto acidental dos terminais.

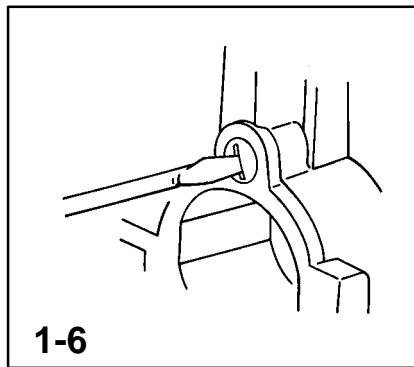

oh

MAINTENANCE

ohx3

CARBURETOR ADJUSTMENTS

Slow Speed Mixture Adjustment

- 1 Before starting engine, turn the slow speed mixture screw in until it is lightly seated then back it out 1-1/2 turns.
- 2 With the boat tied securely to dock, start engine and allow it to warm up.
- 3 Shift the outboard to forward gear and reduce engine speed to idle.
- 4 Turn the slow speed mixture screw slowly in until the engine starts to misfire or stall due to a lean mixture. Note the position of the screw slot.
- 5 Turn the slow speed mixture screw slowly out until the engine starts to "load up" or fire unevenly due to a rich mixture.
- 6 Set the slow speed mixture screw midway between the rich and lean setting. When in doubt, set the mixture slightly rich rather than too lean.

ohd

ENTRETIEN

ohx3d

RÉGLAGE DU CARBURATEUR

Réglage du mélange de ralenti

- 1 Avant de mettre le moteur en marche, vissez la vis de réglage du mélange de ralenti jusqu'à ce qu'elle soit enfoncée, mais sans serrer à l'excès, puis dévissez d'un demi-tour.
- 2 Le bateau solidement amarré au quai, mettez le moteur en marche et laissez-le tourner pour le faire chauffer.
- 3 Mettez le hors-bord en marche avant et faites tourner le moteur au ralenti.
- 4 Vissez lentement la vis de mélange de ralenti jusqu'à ce que le moteur ait des ratés ou cale sous l'effet d'un mélange trop pauvre. Prenez note de la position de la fente de la tête de la vis.
- 5 Dévissez lentement la vis de mélange de ralenti jusqu'à ce que le moteur se mette à rugir ou à faire des à-coups sous l'effet d'un mélange trop riche.
- 6 Réglez la vis à mi-chemin entre la position mélange riche et la position mélange pauvre. Dans le doute, mieux vaut opter pour un mélange légèrement trop riche que pour un mélange trop pauvre.

ohj

MANTENIMIENTO

ohx3j

AJUSTES DEL CARBURADOR

Ajuste de mezcla para baja velocidad

- 1 Antes de arrancar el motor, gire el tornillo de mezcla para baja velocidad hacia adentro hasta que esté sólo ligeramente asentado, luego afíjelo una vuelta y media.
- 2 Estando la embarcación firmemente amarrada al muelle, arranque el motor y déjelo que caliente.
- 3 Coloque el motor fuera de borda en marcha hacia adelante y reduzca la velocidad del motor a marcha en vacío.
- 4 Gire lentamente el tornillo de mezcla para baja velocidad hacia adentro hasta que el motor empiece a fallar o querer detenerse debido a la mezcla demasiado pobre. Fíjese en la posición de la ranura del tornillo.
- 5 Gire lentamente el tornillo de mezcla para baja velocidad hacia afuera hasta que el motor empiece a "sobrecargarse" o detone en forma dispareja debido a una mezcla demasiado rica.
- 6 Fije el tornillo de mezcla para baja velocidad a un punto intermedio entre mezcla demasiado pobre y demasiado rica. En caso de duda, es mejor que la mezcla sea ligeramente más rica que demasiado pobre.

ohh

MANUTENÇÃO

ohx3h

AJUSTES DE CARBURADOR

Ajuste de Mistura para Marcha Lenta

- 1 Antes de dar partida ao motor, vire o parafuso de mistura da marcha lenta para dentro, até que esteja ligeiramente assentado e, em seguida, desenrosque-o dando 1,5 voltas para trás.
- 2 Com o barco atracado firmemente ao cais, dê partida ao motor e deixe-o aquecer.
- 3 Engate o motor na marcha para frente e reduza a rotação do motor para marcha lenta.
- 4 Vire lentamente para dentro os parafusos de mistura da marcha lenta até o motor começar a ratar ou falhar, devido à mistura pobre. Observe a posição da fenda do parafuso.
- 5 Vire lentamente para fora os parafusos de mistura da marcha lenta até o motor começar a "carregar" ou detonar de forma não uniforme, devido à mistura rica.
- 6 Ajuste o parafuso de mistura da marcha lenta num ponto intermediário entre misturas rica e pobre. Se estiver em dúvida, ajuste a mistura ligeiramente para mais rica do que para mais pobre.

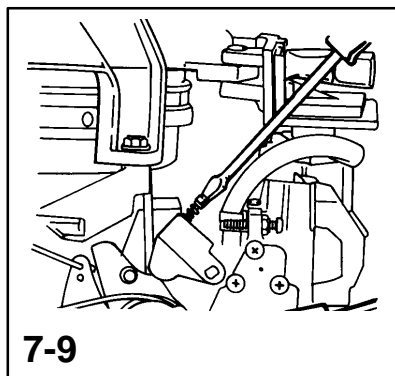

oh

MAINTENANCE

omb1

High Speed Mixture Adjustment

The carburetor is equipped with a standard size high speed fixed jet that is replaceable for operation at higher elevations.

Engine Idle Speed Adjustment

Engines Equipped With An Adjustable Idle Speed Screw

- 7 With boat tied securely to dock, start engine and allow it to warm up.
- 8 Shift outboard to forward gear and reduce engine speed to idle. Make sure the Primer/Fast Idle Knob is pushed all the way in and turned to the slowest idle speed.
- 9 Adjust the idle speed screw to obtain the recommended engine idle speed. (Refer to Specification Chart in General Information Section.)

Engines Not Equipped With An Adjustable Idle Speed Screw

The carburetor has been calibrated for the engine to run at the recommended idle speed. The engine idle speed is not adjustable.

ohd

ENTRETIEN

omb1d

Réglage du mélange pour un fonctionnement à haute vitesse

Le carburateur est équipé de gicleurs haute vitesse de taille standard, qui peuvent être remplacés par des gicleurs spéciaux pour un fonctionnement en altitude.

Réglage de la vitesse de ralenti

Moteurs équipés d'une vis de réglage de la vitesse de ralenti

- 7 Le bateau solidement amarré au quai, mettez le moteur en marche et laissez-le tourner pour le faire chauffer.
- 8 Passez en marche avant et mettez le moteur au ralenti. Assurez-vous que le starter/bouton de ralenti est enfoncé à fond et réglé sur la vitesse de ralenti la plus basse.
- 9 Réglez la vis de ralenti pour obtenir le régime de ralenti du moteur recommandé (référez-vous au tableau des caractéristiques techniques du chapitre Informations générales).

Moteurs non équipés d'une vis de réglage de vitesse de ralenti

Le carburateur a été calibré pour que le moteur tourne à la vitesse de ralenti recommandée. Celle-ci ne peut pas être réglée.

ohj

MANTENIMIENTO

omb1j

Mezcla para alta velocidad

El carburador está equipado con un surtidor fijo de alta velocidad tamaño estándar que puede cambiarse para la operación en altitudes más elevadas.

Ajuste de marcha en vacío del motor

Motores equipados con un tornillo de ajuste de marcha en vacío

- 7 Estando la embarcación firmemente amarrada al muelle, arranque el motor y déjelo que caliente.
- 8 Coloque el motor fuera de borda en marcha hacia adelante y reduzca la velocidad del motor a marcha en vacío. Asegúrese de que la perilla de cebado/marcha rápida en vacío esté presionada hasta el fondo y en la posición de marcha en vacío más lenta.
- 9 Ajuste el tornillo de marcha en vacío para obtener la velocidad de marcha en vacío recomendada del motor. (Remítase a la Tabla de especificaciones en la sección de Información general).

Motores no equipados con un tornillo de ajuste de marcha en vacío

El carburador ha sido calibrado para que el motor funcione a la velocidad de marcha en vacío recomendada. La velocidad de marcha en vacío no puede ajustarse.

ohxh

MANUTENÇÃO

omb1h

Ajuste da Mistura de Alta Velocidade

O carburador está equipado com um giclê fixo de alta velocidade e tamanho padronizado, que pode ser substituído para operação em altitudes mais elevadas.

Ajuste da Velocidade da Marcha Lenta do Motor

Motores Equipados com um Parafuso de Ajuste da Velocidade da Marcha Lenta

- 7 Com o barco atracado firmemente ao cais, dê partida ao motor e deixe-o aquecer.
- 8 Engate o motor na marcha a vante e reduza a velocidade do motor até a marcha lenta. Certifique-se de que o Botão Afogador/Regulador da Marcha Lenta Rápida tenha sido empurrado todo para dentro e girado até a posição de velocidade mais lenta da marcha lenta.
- 9 Ajuste o parafuso da marcha lenta para obter a velocidade de marcha lenta recomendada para o motor. (Consulte a Tabela de Especificação na Seção de Informações Gerais).

Motores Não Equipados com um Parafuso de Ajuste da Velocidade da Marcha Lenta

O carburador já foi calibrado para que o motor funcione na velocidade recomendada de marcha lenta. A velocidade de marcha lenta do motor não pode ser ajustada.

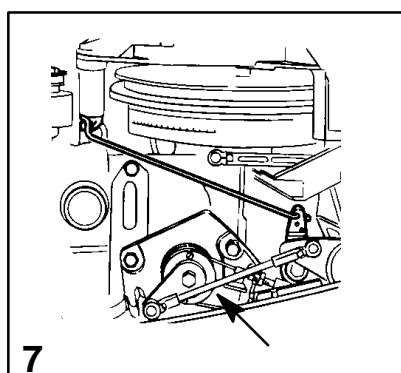
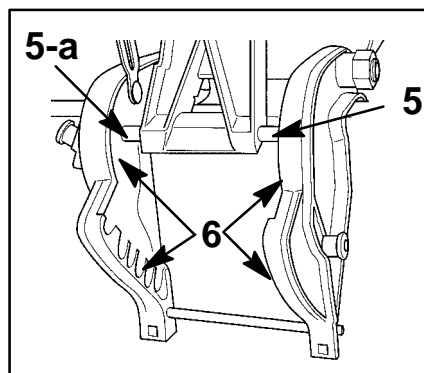
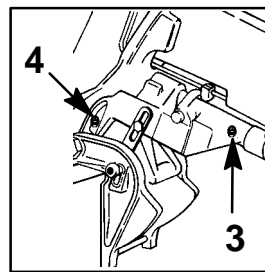
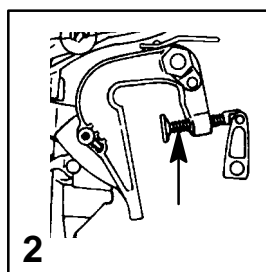
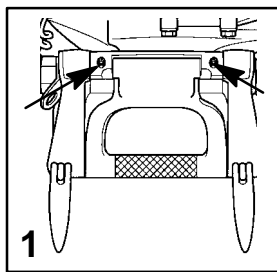

MAINTENANCE

oh

LUBRICATION POINTS

Lubricate Points 1 thru 8 with Quicksilver or Mercury Precision Lubricants 2-4-C Marine Lubricant with Teflon or Special Lubricate 101.

- 1 Tilt Tube - Lubricate fittings.
- 2 Transom Clamp Screws - Lubricate threads.
- 3 Swivel Bracket - Lubricate fitting.
- 4 Steering Friction Adjustment Shaft (Tiller Handle Models) - Lubricate fitting.
- 5 Tilt Lock Pins - Apply lubricant to pins. Pin (a) is spring loaded. Make sure this pin is free to push in and out.
- 6 Lubricate along the entire tilt pin track on both transom brackets.
- 7 Lubricate the throttle and shaft cables, moving components and pivot locations.

(continued on next page)

ohd

ENTRETIEN

oho60d

POINTS DE LUBRIFICATION

Lubrifiez les points 1 à 8 avec du Quicksilver ou Mercury Precision Lubricants 2-4-C Marine Lubricant au téflon ou du Special Lubricant 101.

- 1 Tube de relevage : lubrifiez les orifices de graissage.
- 2 Vis de maintien du tableau arrière : lubrifiez le filetage.
- 3 Support pivotant : lubrifiez l'orifice de graissage.
- 4 Arbre de réglage du frottement de la direction (modèles à barre franche) : lubrifiez le raccord.
- 5 Axes de verrouillage de relevage : appliquez le lubrifiant sur les axes. L'axe (a) est à ressort. Assurez-vous qu'il lui est possible de se déplacer.
- 6 Lubrifiez tout le long des logements des axes situés sur les deux supports du tableau arrière.
- 7 Lubrifiez les câbles des gaz et de l'embrayage, les pièces motrices et les articulations.

(suite page suivante)

ohj

MANTENIMIENTO

oho60j

PUNTOS DE LUBRICACION

Lubrique los puntos 1 a 8 con lubricante Quicksilver o Mercury Precision Lubricants 2-4-C Marine Lubricant con teflón o Special Lubricant 101.

- 1 Tubo de inclinación - Lubrique los acoples de engrase.
- 2 Tornillos de abrazaderas del espejo de popa - Lubrique las roscas.
- 3 Soporte giratorio - Lubrique el acople de engrase.
- 4 Eje del regulador de fricción de la dirección (modelos con palanca de dirección manual) - Lubrique el acople de engrase.
- 5 Pasadores de bloqueo de la inclinación - Aplique lubricante a los pasadores. El pasador (a) tiene resorte. Asegúrese de que este pasador esté libre para empujar y sacar.
- 6 Lubrique a lo largo de toda la pista del pasador de inclinación en ambos soportes del espejo.
- 7 Lubrique los cables del eje y el acelerador, moviendo los componentes y los puntos pivotales.

(continúa en la siguiente página)

ohh

MANUTENÇÃO

oho60h

PONTOS DE LUBRIFICAÇÃO

Lubrique os Pontos 1 até 8 com "Quicksilver ou Mercury Precision Lubricants 2-4-C Marine Lubricant with Teflon" (Lubrificante Marinho 2-4-C Quicksilver ou Mercury Precision Lubricants com Teflon) ou com "Special Lubricant 101" (Lubrificador Especial 101).

- 1 Tubo de Inclinação - Lubrifique as graxeias.
- 2 Parafusos das Braçadeiras da Popa - Lubrifique as roscas.
- 3 Suporte Giratório - Lubrifique as graxeias.
- 4 Eixo de Ajuste de Fricção da Direção (Modelos com cana do leme) - Lubrifique as graxeias.
- 5 Pinos de Travamento da Inclinação - Aplique lubrificante nos pinos. O pino (a) funciona com uma mola. Certifique-se de que ele está livre para se mover para dentro e para fora.
- 6 Lubrifique ao longo de todo o trilho do pino de inclinação, em ambas as braçadeiras da popa.
- 7 Lubrifique os cabos do acelerador e do eixo, componentes móveis e locais de articulações.

(continua na próxima página)

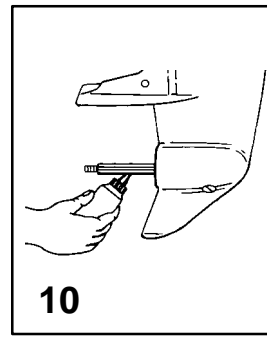
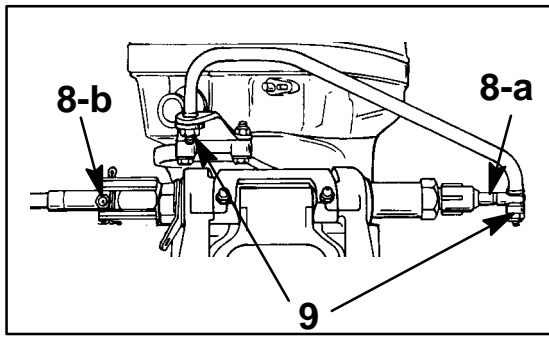

oh

MAINTENANCE

LUBRICATION POINTS (CONTINUED)

⚠ WARNING

The end of the steering cable must be fully retracted into the outboard tilt tube before adding lubricant. Adding lubricant to steering cable when fully extended could cause steering cable to become hydraulically locked. An hydraulically locked steering cable will cause loss of steering control, possibly resulting in serious injury or death.

- 8** Steering Cable Grease Fitting (If Equipped) - Rotate steering wheel to fully retract the steering cable end (a) into the outboard tilt tube. Lubricate through fitting (b).

Lubricate Points 9 With Light Weight Oil

- 9** Steering Link Rod Pivot Points - Lubricate points.

Lubricate Point 10 with Quicksilver or Mercury Precision Lubricants Anti-Corrosion Grease or 2-4-C Marine Lubricant with Teflon

- 10** Propeller Shaft - Refer to Propeller Replacement for removal and installation of the propeller. Coat the entire propeller shaft with lubricant to prevent the propeller hub from corroding to the shaft.

ohd

ENTRETIEN

POINTS DE LUBRIFICATION (SUITE)

⚠ AVERTISSEMENT

Avant de lubrifier, l'extrémité du câble de direction doit être complètement rentrée dans le tube de relevage du moteur hors-bord. La lubrification d'un câble de direction sorti entièrement peut provoquer un blocage hydraulique et, partant, une perte de contrôle de la direction susceptible d'entraîner des blessures graves ou mortelles.

- 8** Graisseur du câble de direction (sur les modèles équipés) : tournez le volant pour rentrer complètement l'extrémité du câble (a) dans le tube de relevage du moteur. Lubrifiez le câble par le raccord (b).

Lubrifiez les points 9 avec une huile légère.

- 9** Articulations de la bielle de direction : lubrifiez aux emplacements indiqués.

Lubrifiez le point 10 avec du Quicksilver ou Mercury Precision Lubricants Anti-Corrosion Grease ou du 2-4-C Marine Lubricant au téflon.

- 10** Arbre de l'hélice : référez-vous au chapitre sur le remplacement de l'hélice pour retirer et installer l'hélice. Lubrifiez la totalité de l'arbre de l'hélice pour empêcher le moyeu de corroder l'arbre.

ohj

MANTENIMIENTO

PUNTOS DE LUBRICACION (CONTINUACION)

⚠ ADVERTENCIA

El extremo del cable de dirección tiene que estar completamente retraído dentro del tubo de inclinación del motor fuera de borda antes de añadir el lubricante. Si se añade lubricante al cable de dirección mientras está completamente extendido podría ocasionar que el cable de dirección se bloquee hidráulicamente. Un cable de dirección bloqueado hidráulicamente ocasionará una pérdida del control direccional, lo cual podría producir lesiones graves o la muerte.

- 8** Acople de engrase del cable de la dirección (si forma parte del equipo) - Gire el timón para retraer completamente el extremo del cable de dirección (a) hacia adentro del tubo de inclinación del motor fuera de borda. Lubrique a través del acople de engrase (b).

Lubrique los puntos 9 con aceite liviano

- 9** Puntos pivotaes de la varilla de la dirección - Lubrique estos puntos.

Lubrique el punto 10 con grasa Quicksilver o Mercury Precision Lubricants Anti-Corrosion Grease o lubricante 2-4-C Marine Lubricant con teflón.

- 10** Eje de la hélice - Consulte la sección Cambio de la hélice sobre las instrucciones de retiro e instalación de la hélice. Unte lubricante a la totalidad del eje de la hélice para impedir la corrosión del cubo sobre el eje.

ohh

MANUTENÇÃO

PONTOS DE LUBRIFICAÇÃO (CONTINUAÇÃO)

⚠ AVISO

A ponta do cabo de direção deve estar totalmente recolhida para dentro do tubo de inclinação, antes de se adicionar o lubrificante. A aplicação do lubrificante, quando o cabo de direção estiver totalmente esticado, poderá travá-lo hidráulicamente. Um cabo direção hidráulicamente travado causará a perda de controle da direção, possivelmente resultando em graves ferimentos ou morte.

- 8** Graxeira do Cabo de Direção (Se for equipado) - Gire o volante até recolher completamente a extremidade do cabo de direção (a) para dentro do tubo de inclinação do motor de popa. Lubrifique pela graxeira (b).

Lubrifique os Pontos 9 com óleo leve

- 9** Pontos pivô da barra de articulação da direção - Lubrifique os pontos.

Lubrifique o Ponto 10 com "Quicksilver ou Mercury Precision Lubricants Anti-Corrosion Grease" (Graxa Contra a Corrosão Quicksilver ou Mercury Precision Lubricants) ou com "Quicksilver ou Mercury Precision Lubricants 2-4-C Marine Lubricant with Teflon" (Lubrificante Marinho 2-4-C Quicksilver ou Mercury Precision Lubricants com Teflon) .

- 10** Eixo da Hélice - Consulte Substituição da Hélice sobre a remoção e instalação da hélice. Cubra todo o eixo da hélice com uma camada de lubrificante para evitar a corrosão do cubo da hélice e seu agarramento ao eixo.

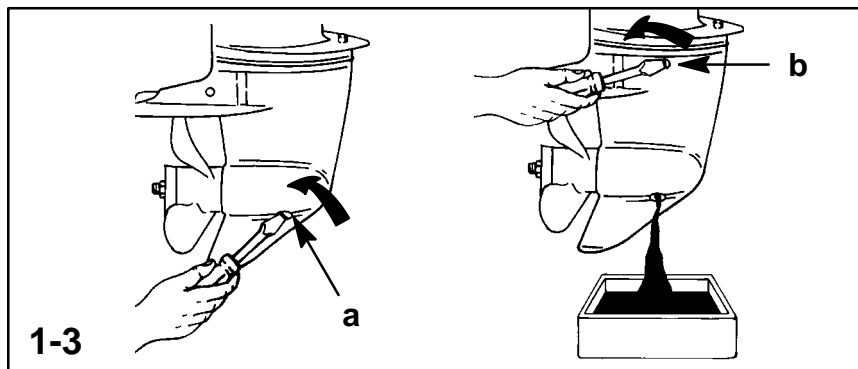

oh

MAINTENANCE

ohq14

GEAR CASE LUBRICATION

When adding or changing gear case lubricant, visually check for the presence of water in the lubricant. If water is present, it may have settled to the bottom and will drain out prior to the lubricant, or it may be mixed with the lubricant, giving it a milky colored appearance. If water is noticed, have the gear case checked by your dealer. Water in the lubricant may result in premature bearing failure or, in freezing temperatures, will turn to ice and damage the gear case.

Examine the gear case lubricant for metal particles. A small amount of metal filings or fine metal particles indicates normal gear wear. An excessive amount of metal filings or larger particles (chips) may indicate abnormal gear wear and should be checked by an authorized dealer.

Draining Gear Case

- 1 Place outboard in a vertical operating position.
- 2 Place drain pan below outboard.
- 3 Remove fill/drain plug (a) and vent plug (b) and drain lubricant.

ohv2

Gear Case Lubricant Capacity

Gear case lubricant capacity is approximately 6.8 fl. oz. (200 ml).

ohd

ENTRETIEN

ohq14d

LUBRIFICATION DU CARTER D'ENGRENAGE

A chaque vidange ou ajout de lubrifiant, inspectez ce dernier pour vous assurer qu'il n'est pas contaminé par de l'eau. Si de l'eau est présente, il se peut qu'elle se soit déposée au fond, et qu'elle s'écoule avant le lubrifiant. Elle peut également être mélangée au lubrifiant, qui présente alors une couleur brune laiteuse. En présence d'eau, faites vérifier le carter d'engrenage par votre concessionnaire. Un lubrifiant contaminé peut entraîner l'usure prématurée des paliers de roulement ou, à des températures en dessous de zéro, l'endommagement du carter d'engrenage.

Vérifiez qu'aucune particule de métal ne se trouve dans le lubrifiant du carter d'engrenage. Une petite quantité de limaille ou de fines particules de métal est due à une usure normale. Une quantité excessive de limaille et de grosses particules de métal peut indiquer une usure anormale et doit donner lieu à une vérification du moteur par un concessionnaire agréé.

Vidange du carter d'engrenage

- 1 Mettez le moteur hors-bord en position verticale (position de fonctionnement).
- 2 Placez un récipient de vidange sous le hors-bord.
- 3 Retirez le bouchon de vidange (a) et celui de la prise d'air (b) et vidangez le lubrifiant.

ohv2d

Capacité en lubrifiant du carter d'engrenage

La capacité en lubrifiant du carter d'engrenage est d'environ 200 ml.

ohj

MANTENIMIENTO

ohq14j

LUBRICACION DE LA CAJA DE ENGRANAJES

Al agregar o cambiar el lubricante de la caja de engranajes, revise visualmente si hay agua en el lubricante. Si hay agua, puede haberse asentado en el fondo y drenará antes que el lubricante o se podría mezclar con el lubricante, dándole una apariencia lechosa. Si se ve que hay agua, haga que su distribuidor revise la caja de engranajes. Si hay agua en el lubricante, podría ocasionar que los cojinetes se malogren prematuramente o, en clima a temperaturas bajo cero, el agua se congelará y dañará la caja de engranajes.

Se debe examinar la caja de engranajes para ver si hay partículas metálicas. Una pequeña cantidad de limaduras metálicas o partículas metálicas finas indica desgaste normal de los engranajes. Una cantidad excesiva de limaduras metálicas o partículas más grandes (virutas) podría indicar desgaste anormal de los engranajes y se deberá hacer revisar por un distribuidor autorizado.

Drenaje de la caja de engranajes

- 1 Coloque el motor fuera de borda en posición vertical.
- 2 Coloque la bandeja para drenaje debajo del motor fuera de borda.
- 3 Retire el tapón de llenado/drenaje (a) y el tapón de ventilación (b) y drene el lubricante.

ohv2j

Capacidad de lubricante de la caja de engranajes

La capacidad de lubricante de la caja de engranajes es aproximadamente 200 ml.

ohh

MANUTENÇÃO

ohq14h

LUBRIFICAÇÃO DA CAIXA DE ENGRANAGENS

Ao abastecer ou trocar o lubrificante da caixa de engrenagens, faça uma inspeção visual para ver se há água no lubrificante. Se houver água, ela poderá ter-se depositado no fundo da caixa e será drenada antes do lubrificante, ou a água poderá ter-se misturado com o lubrificante, dando-lhe uma cor leitosa. Caso seja detectada a presença de água, leve o motor ao seu revendedor para uma inspeção da caixa de engrenagens. A presença de água no lubrificante poderá causar falha prematura dos rolamentos ou, nas temperaturas próximas a zero centígrado, a água se transformará em gelo e danificará a caixa de engrenagens.

Examine o lubrificante da caixa de engrenagem quanto a presença de partículas metálicas. Uma pequena quantidade de partículas metálicas finas indica desgaste normal da engrenagem. A quantidade excessiva de partículas de metal maiores (lascas) poderá indicar desgaste anormal da engrenagem e deve ser verificado por um revendedor autorizado.

Drenagem da Caixa de Engrenagens

- 1 Coloque o motor de popa na posição vertical de operação.
- 2 Coloque uma bandeja de drenagem debaixo do motor.
- 3 Remova a tampa de abastecimento/drenagem (a) e o Tampão de ventilação (b), e drene o lubrificante.

ohv2h

Capacidade de Lubrificante da Caixa de Engrenagens

A capacidade de lubrificante da caixa de engrenagens é de aproximadamente 200 ml.

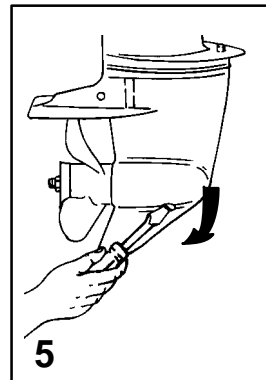
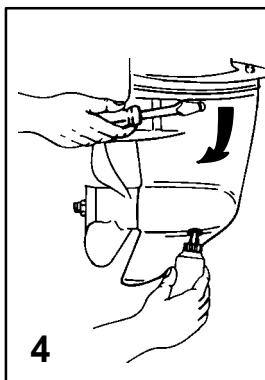
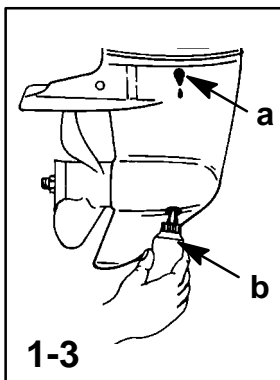

oh

MAINTENANCE

ohv3

GEAR CASE LUBRICATION (CONTINUED) Checking Lubricant Level and Refilling Gear case

- 1 Place outboard in a vertical operating position.
- 2 Remove vent plug from vent hole (a).
- 3 Place lubricant tube (b) into the fill hole and add lubricant until it appears at the vent hole (a).
- 4 Stop adding lubricant. Install the vent plug and sealing washer before removing the lubricant tube.
- 5 Remove lubricant tube and reinstall cleaned fill/drain plug and sealing washer.

ohr1

SUBMERGED OUTBOARD

A submerged outboard will require service within a few hours by an authorized dealer once the outboard is recovered from the water. This immediate attention by a servicing dealer is necessary once the engine is exposed to the atmosphere to minimize internal corrosion damage to the engine.

ohd

ENTRETIEN

ohv3d

LUBRIFICATION DU CARTER D'ENGRENAGE (SUITE) Remplissage du carter d'engrenage et vérification du niveau de lubrifiant

- 1 Mettez le moteur hors-bord en position verticale (position de fonctionnement).
- 2 Retirez le bouchon de la prise d'air (a).
- 3 Placez le tube de lubrification (b) dans l'orifice de vidange et ajoutez du lubrifiant jusqu'à ce que ce dernier apparaisse dans la prise d'air (a).
- 4 Arrêtez d'ajouter du lubrifiant. Installez le bouchon de la prise d'air et le joint d'étanchéité avant de retirer le tube de lubrification.
- 5 Retirez le tube de lubrification et remettez le bouchon de vidange et son joint d'étanchéité.

ohr1d

MOTEUR IMMERGE

Un moteur hors-bord immergé doit être réparé par un concessionnaire agréé dans les heures qui suivent sa sortie de l'eau. Il est en effet nécessaire de faire cela une fois que le moteur est exposé à l'air afin de minimiser les dommages provoqués par la corrosion interne.

ohj

MANTENIMIENTO

ohv3j

LUBRICACION DE LA CAJA DE ENGRANAJES (CONTINUACION)

Revisión del nivel de lubricante y llenado de la caja de engranajes

- 1 Coloque el motor fuera de borda en posición vertical.
- 2 Retire el tapón de ventilación del agujero de ventilación (a).
- 3 Coloque el tubo de lubricante (b) en el agujero de llenado y agregue lubricante hasta que aparezca lubricante por el agujero de ventilación (a).
- 4 Deje de añadir el lubricante. Instale el tapón de ventilación y la arandela de sellado antes de retirar el tubo de lubricante.
- 5 Retire el tubo de lubricante y vuelva a instalar el tapón de llenado/drenaje y la arandela de sellado.

ohr1j

MOTOR FUERA DE BORDA SUMERGIDO

Una vez que se haya sacado el motor fuera de borda del agua, deberá llevarse a un distribuidor autorizado para que reciba servicio. Esta atención inmediata del distribuidor es necesaria una vez que el motor ha sido expuesto a la atmósfera para reducir al mínimo el daño por corrosión interna del motor.

ohh

MANUTENÇÃO

ohv3h

LUBRIFICAÇÃO DA CAIXA DE ENGRANAGENS (CONTINUAÇÃO)

Verificação do Nível do Lubrificante e Reabastecimento da Caixa de Engrenagens

- 1 Coloque o motor de popa na posição vertical de operação.
- 2 Remova a o tampão de ventilação do furo de ventilação (a).
- 3 Coloque o tubo de lubrificante (b) dentro do furo de abastecimento e adicione lubrificante até que ele apareça no furo de ventilação (a).
- 4 Encerre a colocação de lubrificante. Instale o tampão de ventilação e a arruela de vedação antes de retirar o tubo de lubrificante.
- 5 Retire o tubo de lubrificante e reinstale o tampão de abastecimento/drenagem e a arruela de vedação limpos.

ohr1h

MOTOR SUBMERSO

Um motor que tenha estado submerso, deve receber manutenção dentro de poucas horas após ser retirado da água. Os cuidados imediatos de um revendedor, com capacidade para dar assistência técnica, são necessários, a partir do momento em que o motor fica exposto ao meio atmosférico, para que se reduza ao mínimo os danos ao motor, devido à corrosão interna.

STORAGE

oia1

STORAGE PREPARATION

The major consideration in preparing your outboard for storage is to protect it from rust, corrosion, and damage caused by freezing of trapped water.

The following storage procedures should be followed to prepare your outboard for out-of-season storage or prolonged storage (two months or longer).

CAUTION

Never start or run your outboard (even momentarily) without water circulating through the cooling water intake in the gear case to prevent damage to the water pump (running dry) or overheating of the engine.

eib11

Fuel system

IMPORTANT: Gasoline containing alcohol (ethanol or methanol) can cause a formation of acid during storage and can damage the fuel system. If the gasoline being used contains alcohol, it is advisable to drain as much of the remaining gasoline as possible from the fuel tank, remote fuel line, and engine fuel system.

Fill the fuel system (tank, hoses, fuel pump, and carburetor) with treated (stabilized) fuel at 2% gasoline/oil mix to help prevent corrosion and the formation of varnish and gum. Proceed with following instructions.

1. Portable Fuel Tank - Pour the required amount of Gasoline Stabilizer (follow instructions on container) into fuel tank. Tip fuel tank back and forth to mix stabilizer with the fuel.
2. Permanently Installed Fuel Tank - Pour the required amount of Gasoline Stabilizer (follow instructions on container) into a separate container and mix with approximately one quart (one liter) of gasoline. Pour this mixture into fuel tank.
3. Place the outboard in water or connect flushing attachment for circulating cooling water. Run the engine for ten minutes to allow treated fuel to reach the carburetor.

oid

ENTREPOSAGE

oia1d

PREPARATIFS D'ENTREPOSAGE

L'objectif principal des préparatifs d'entreposage de votre hors-bord est de le protéger de la rouille, de la corrosion et des dégâts causés par la formation interne de glace si de l'eau y reste emprisonnée.

Suivez les procédures d'entreposage ci-dessous pour préparer votre moteur hors-bord à l'hivernage ou à un entreposage prolongé (deux mois ou plus).

ATTENTION

Ne faites jamais tourner votre hors-bord (même brièvement) en l'absence de circulation d'eau de la prise d'eau au carter d'engrenage afin d'éviter d'endommager la pompe à eau (par fonctionnement à vide) ou de surchauffer le moteur.

eib11d

Système d'alimentation En Carburant

IMPORTANT: une essence contenant de l'alcool éthylique (éthanol) ou méthylique (méthanol) peut provoquer la formation d'acide lors de l'entreposage et endommager le système d'alimentation en carburant. Nous vous conseillons de vider cette essence du réservoir, et de vidanger les tuyaux de carburant et l'ensemble du système d'alimentation en carburant.

Remplir le circuit de carburant (réservoir, conduites, pompe à carburant et carburateur) avec du carburant traité (avec stabilisateur) composé d'un mélange essence/huile de 2% pour éviter la corrosion et la formation de vernis et de dépôts gommeux. Suivre les instructions ci-dessous.

1. Réservoir à carburant portatif : versez dans le réservoir la quantité requise de Gasoline Stabilizer (conformément aux instructions figurant sur le bidon). Secouez le réservoir pour bien mélanger le stabilisateur au carburant.
2. Réservoir à carburant permanent : versez la quantité requise de Stabilizer (conformément aux instructions figurant sur le bidon) dans un récipient séparé et mélangez-la à environ un litre d'essence. Versez ce mélange dans le réservoir.
3. Mettez le moteur à l'eau ou branchez l'accessoire de rinçage pour faire circuler l'eau de refroidissement. Faites tourner le moteur pendant dix minutes pour permettre au carburant traité d'arriver au carburateur.

oij

ALMACENAMIENTO

oia1j

PREPARACION PARA EL ALMACENAMIENTO

El factor más importante en la preparación de su motor fuera de borda para el almacenamiento, es protegerlo del óxido, la corrosión y los daños producidos por el congelamiento de agua que quede atrapada en el motor.

Se deberán seguir los siguientes procedimientos para preparar su motor fuera de borda para el almacenamiento fuera de temporada o prolongado (dos meses o más).

PRECAUCION

Jamás haga funcionar su motor fuera de borda (ni siquiera momentáneamente) sin que circule agua por las tomas de agua en la caja de engranajes, para evitar que se dañe la bomba de agua (al secarse) o el recalentamiento del motor.

eib11j

Sistema De Combustible

IMPORTANTE: La gasolina que contiene alcohol (etanol o metanol) puede ocasionar la formación de ácidos durante el almacenamiento, dañando el sistema de combustible. Si la gasolina que se está usando contiene alcohol, se recomienda que se drene la mayor cantidad posible de gasolina restante del tanque de combustible, de la manguera remota de combustible y del sistema de combustible del motor.

Llene el sistema de combustible (depósito, mangueras, bomba de combustible y carburador) con combustible tratado (estabilizado) con una mezcla de gasolina y aceite al 2% para evitar la corrosión, la formación de barniz y goma. Proceda según las instrucciones siguientes:

1. Tanque portátil de combustible - Vierta la cantidad requerida de estabilizador de gasolina Stabilizer (siga las instrucciones del envase) dentro del tanque de combustible. Incline el tanque de combustible hacia uno y otro lado para mezclar el estabilizador con el combustible.
2. Tanque de combustible instalado permanentemente - Vierta la cantidad requerida de estabilizador de gasolina Gasoline Stabilizer (siga las instrucciones del envase) dentro de un recipiente separado y mezcle con aproximadamente un litro de gasolina. Vierta esta mezcla dentro del tanque de combustible.
3. Coloque el motor fuera de borda en el agua o conecte el aditamento de lavado para la circulación del agua de enfriamiento. Haga funcionar el motor durante diez minutos para permitir que el combustible tratado llegue al carburador.

oih

ARMAZENAGEM

oia1h

PREPARO PARA ARMAZENAGEM

A preocupação principal no preparo do motor para armazenagem é a de protegê-lo contra ferrugem, corrosão e danos provocados por água congelada presa no motor.

Os seguintes procedimentos de armazenagem devem ser seguidos no preparo do motor para a armazenagem, ao fim da estação de uso, ou para qualquer armazenagem prolongada (dois meses ou mais).

CUIDADO

Nunca dê partida ou opere o motor (mesmo momentaneamente) sem que a água esteja circulando pelas entradas de água de resfriamento da caixa de engrenagens, para evitar danos à bomba d'água (por funcioná-la a seco) ou superaquecimento do sistema.

eib11h

Sistema de Combustível

IMPORTANTE: A gasolina que contém álcool (etanol ou metanol) pode provocar a formação de ácido durante a armazenagem, podendo causar danos ao sistema de combustível. Se a gasolina sendo utilizada contém álcool, é aconselhável drenar-se o maior volume possível da gasolina remanescente no tanque de combustível, nas tubulações de combustível e no sistema de combustível do motor.

Abasteça o sistema de combustível (tanque, mangueiras, bomba de combustível e carburador) com combustível tratado (estabilizado) com uma mistura de gasolina/óleo a 2% para evitar a corrosão e a formação de verniz e goma. Proceda de acordo com as seguintes instruções:

1. Tanque Portátil de Combustível - Despeje no tanque de combustível a quantidade necessária do estabilizador de gasolina "Gasoline Stabilizer" (siga as instruções do rótulo). Incline o tanque de combustível de um lado para outro, para misturar o estabilizador com o combustível.
2. Tanque Fixo de Combustível - Despeje a quantidade necessária do estabilizador de gasolina "Gasoline Stabilizer" (siga as instruções do rótulo) num recipiente separado e misture-o com aproximadamente um litro de gasolina. Despeje esta mistura no tanque de combustível.
3. Coloque o motor na água ou conecte o dispositivo de lavagem para circular a água de resfriamento. Deixe funcionar o motor durante dez minutos para permitir que o combustível tratado chegue ao carburador.

STORAGE

oic4

Protecting External Outboard Components

- Lubricate all outboard components listed in the Inspection and Maintenance Schedule.
- Touch up any paint nicks. See your dealer for touch-up paint.
- Spray Quicksilver or Mercury Precision Lubricants Corrosion Guard on external metal surfaces (except corrosion control anodes).

oid12

Protecting Internal Engine Components

Note: Before performing Steps 7 and 8, make sure the fuel system has been prepared for storage. Refer to Fuel System on previous page.

- Place the outboard in water or connect flushing attachment for circulating cooling water. Start the engine and let it run in neutral to warm up.
- With engine running at fast idle, stop the fuel flow by disconnecting the remote fuel line. When engine begins to stall, quickly spray Quicksilver or Mercury Precision Lubricants Storage Seal into carburetor until engine stops from lack of fuel.
- Remove the spark plugs and inject a five second spray of storage seal around the inside of each cylinder.
- Rotate the flywheel manually several times to distribute the storage seal in the cylinders. Reinstall spark plugs.

oie1

Gear Case

- Drain and refill the gear case lubricant (refer to maintenance procedure).

oid

ENTREPOSAGE

oic4d

Protection des éléments externes du hors-bord

- Lubrifiez tous les éléments listés au chapitre Calendrier d'inspection et d'entretien.
- Retouchez les éraflures éventuelles. Votre concessionnaire peut vous conseiller sur la peinture de retouche à utiliser.
- Appliquez Quicksilver ou Mercury Precision Lubricants Corrosion Guard sur les surface métalliques externes (à l'exception des anodes anti-corrosion).

oid12d

Protection des éléments internes du moteur

Remarque: avant de procéder aux étapes 7 et 8, assurez-vous que le système d'alimentation en carburant a bien été préparé pour l'entreposage. Référez-vous à la page précédente.

- Mettez le moteur dans l'eau ou branchez l'accessoire de rinçage pour faire circuler l'eau de refroidissement. Démarrez le moteur et laissez-le tourner au point mort jusqu'à ce qu'il chauffe.
- Le moteur tournant à une vitesse de ralenti rapide, arrêtez l'arrivée de carburant en déconnectant le tuyau flexible du réservoir. Lorsque le moteur menace de caler, vaporisez rapidement du Quicksilver ou Mercury Precision Lubricants Storage Seal dans le carburateur et continuez jusqu'à ce que le moteur tombe en panne d'essence.
- Retirez les bougies et vaporisez du storage seal pendant cinq secondes à l'intérieur de chaque cylindre.
- Faites faire plusieurs tours au volant-moteur pour bien répartir le produit dans les cylindres. Remettez les bougies.

oie1d

Carter d'engrenage

- Vidangez et remplacez le lubrifiant du carter d'engrenage (consultez les instructions données à ce sujet au chapitre Entretien).

ALMACENAMIENTO

oic4j

Protección de los componentes externos del motor fuera de borda

- Lubrique todos los componentes del motor fuera de borda detallados en el Programa de Inspección y Mantenimiento.
- Pinte encima de cualquier desportilladura en la pintura. Consulte con su distribuidor acerca de la pintura para retoque.
- Rocíe Quicksilver o Mercury Precision Lubricants Corrosion Guard (protector anticorrosión Quicksilver) sobre las superficies metálicas externas (excepto en los ánodos anticorrosivos).

oid12j

Protección de los componentes internos del motor

Nota: Antes de realizar los pasos 7 y 8, asegúrese de que el sistema de combustible haya sido preparado para el almacenamiento. Remítase al Sistema de Combustible en la página anterior.

- Coloque el motor fuera de borda en el agua o conecte el aditamento de lavado para la circulación del agua de enfriamiento. Arranque el motor y déjelo funcionar en neutro para que se caliente.
- Estando el motor en marcha en vacío rápida, detenga el flujo de combustible desconectando la manguera remota de combustible. Cuando el motor empiece a fallar y querer apagarse, rápidamente rocíe el sellador Quicksilver o Mercury Precision Lubricants Storage Seal en el carburador hasta que el motor se detenga por falta de combustible.
- Retire las bujías e inyecte el sellador para almacenamiento storage seal durante cinco segundos sobre todo el interior de cada cilindro.
- Gire la rueda de arranque manualmente varias veces para distribuir el sellador para almacenamiento dentro de los cilindros. Vuelva a instalar las bujías.

oie1j

Caja de engranajes

- Drene el lubricante de la caja de engranajes y eche lubricante nuevo (vea el procedimiento de mantenimiento).

oih

ARMAZENAGEM

oic4h

Proteção dos Componentes Externos do Motor

- Lubrifique todos os componentes do motor, relacionados na seção "Programa de Inspeção e Manutenção".
- Retoque quaisquer moissas da pintura. Consulte seu revendedor quanto à tinta apropriada.
- Vaporize "Quicksilver ou Mercury Precision Lubricants Corrosion Guard" (Protetor Quicksilver ou Mercury Precision Lubricants contra a corrosão) nas superfícies metálicas externas (exceto nos ânodos de controle de corrosão).

oid12h

Proteção dos Componentes Internos do Motor

Nota: Antes de executar os passos 7 e 8, certifique-se de que o sistema de combustível foi preparado para a armazenagem. Consulte Sistema de Combustível na página anterior.

- Coloque o motor na água ou conecte o dispositivo de lavagem para circular a água de resfriamento. Dê partida no motor e deixe-o funcionar em neutro até aquecer.
- Com o motor operando na marcha lenta rápida, interrompa o fluxo de combustível desconectando a mangueira remota de combustível. Quando o motor começar a falhar, borrife rapidamente o interior do carburador, com o "Quicksilver ou Mercury Precision Lubricants Storage Seal" (vedador para armazenagem), até o motor parar por falta de combustível.
- Remova as velas de ignição e borrife em volta do interior de cada cilindro, durante cinco segundos, com o storage seal (vedador para armazenagem).
- Gire manualmente o volante do arranque, várias vezes, de forma a distribuir o vedador de armazenagem dentro dos cilindros. Reinstale as velas de ignição.

oie1h

Caixa de Engrenagens

- Drene e reabasteça com o lubrificante para caixa de engrenagens (consulte os procedimentos de manutenção).

STORAGE

oif2

Positioning Outboard for Storage

Store outboard in an upright (vertical) position to allow water to drain out of outboard.

CAUTION

If outboard is stored tilted up in freezing temperature, trapped cooling water or rain water that may have entered the propeller exhaust outlet in the gear case could freeze and cause damage to the outboard.

oig1

Battery Storage

1. Follow the battery manufacturer's instructions for storage and recharging.
2. Remove the battery from the boat and check water level. Recharge if necessary.
3. Store the battery in a cool, dry place.
4. Periodically check the water level and recharge the battery during storage.

oid

ENTREPOSAGE

oif2d

Position d'entreposage

Entreposez votre moteur hors-bord en position verticale pour permettre l'écoulement de l'eau.

ATTENTION

Si le moteur est laissé incliné pendant son entreposage à une température en dessous de zéro, l'eau du circuit de refroidissement emprisonnée ou l'eau de pluie qui peut avoir pénétré dans le carter d'engrenage par l'échappement de l'hélice risque de geler et de provoquer des dégâts internes.

oig1d

Entreposage de la batterie

1. Suivez les instructions du fabricant de la batterie relatives à son entreposage et à sa recharge.
2. Retirez la batterie du bateau et vérifiez le niveau d'eau. Rechargez-la au besoin.
3. Entreposez la batterie dans un endroit frais et sec.
4. Vérifiez régulièrement le niveau d'eau et rechargez la batterie pendant son entreposage.

ALMACENAMIENTO

oif2j

Posición del motor fuera de borda para el almacenamiento

Almacene el motor fuera de borda en posición vertical para permitir que el agua drene hacia fuera del motor fuera de borda.

PRECAUCION

Si el motor fuera de borda se almacena inclinado hacia arriba y queda expuesto a temperaturas bajo cero, el agua de enfriamiento atrapada o el agua de lluvia que pudo haber ingresado en la salida de los gases de escape de la caja de engranajes, podría congelarse y ocasionar daños en el motor fuera de borda.

oig1j

Almacenamiento de la batería

1. Siga las instrucciones del fabricante de la batería referentes al almacenamiento y la recarga de la batería.
2. Retire la batería de la embarcación y revise el nivel de agua. Vuélvala a cargar si fuera necesario.
3. Almacene la batería en un lugar fresco y seco.
4. Revise el nivel de agua periódicamente y recargue la batería durante el almacenamiento.

oih

ARMAZENAGEM

oif2h

Posicionamento do Motor de Popa para Armazenagem

Guarde o motor de popa em posição vertical, para que a água possa drenar para fora do motor de popa.

CUIDADO

Se o motor de popa for armazenado inclinado para cima, em temperatura abaixo de zero, a água de resfriamento que tenha ficado retida ou água de chuva que tenha entrado pela saída do escapamento da caixa de engrenagens, poderá congelar-se e causar danos ao motor.

oig1h

Armazenagem da Bateria

1. Siga as instruções do fabricante para a armazenagem e recarregamento da bateria.
2. Remova a bateria do barco e verifique o nível da água. Recarregue-a, se necessário.
3. Guarde a bateria num lugar fresco e seco.
4. Verifique periodicamente o nível da água e recarregue a bateria durante a armazenagem.

TROUBLESHOOTING

ojb2

1 - STARTER MOTOR WILL NOT CRANK THE ENGINE (ELECTRIC START MODELS)

Possible Causes

- Remote control models - Blown 20 Amp fuse in the starting circuit. Refer to Maintenance Section.
- Outboard is not shifted to neutral position.
- Weak battery or battery connections are loose or corroded.
- Ignition key switch failure.
- Wiring or electrical connection faulty.
- Starter motor or starter solenoid failure.

2 ENGINE WILL NOT START

Possible Causes

- Lanyard stop switch not in RUN position.
- Incorrect starting procedure. Refer to Operating Section.
- Old or contaminated gasoline.
- Engine flooded. Refer to Operating Section.
- Fuel is not reaching the engine.
 - a. Fuel tank is empty.
 - b. Fuel tank vent not open or restricted.
 - c. Fuel line is disconnected or kinked.
 - d. Primer bulb not squeezed.
 - e. Primer bulb check valve is faulty.
 - f. Fuel filter is obstructed. Refer to Maintenance Section.
 - g. Fuel pump failure.
 - h. Fuel tank filter obstructed.
- Ignition system component failure.
- Spark plugs fouled or defective. Refer to Maintenance Section.

ojd

EN CAS DE PROBLEME

ojb2d

1 LE DEMARREUR NE REUSSIT PAS A LANCER LE MOTEUR (MODELES A DEMARRAGE ELECTRIQUE)

Causes possibles

- Un fusible de 20 ampères a sauté dans le circuit du démarreur. Voir le chapitre Entretien.
- Le moteur n'est pas au point mort.
- La batterie est déchargée ou ses connexions sont lâches ou corrodées.
- La clé de contact ne fonctionne pas.
- Les connexions électriques ou le câblage sont défectueux
- Le moteur du démarreur ou son solénoïde ne fonctionnent pas.

2 LE MOTEUR NE DEMARRE PAS

Causes possibles

- Le coupe-circuit d'urgence n'est pas en position RUN (Marche).
- La procédure de démarrage suivie n'est pas correcte. Voir le chapitre Fonctionnement.
- L'essence est vieille ou contaminée.
- Le moteur est noyé. Voir le chapitre Fonctionnement.
- Le carburant ne parvient pas au moteur.
 - a. Le réservoir est vide.
 - b. La prise d'air du réservoir n'est pas ouverte ou est bouchée.
 - c. Le tuyau de carburant est débranché ou coudé.
 - d. La poire d'amorçage n'est pas pressée.
 - e. Le clapet de retenue de la poire d'amorçage ne fonctionne pas correctement.
 - f. Le filtre à carburant est bouché. Se référer au chapitre Entretien.
 - g. La pompe à carburant est en panne.
 - h. Le filtre du réservoir de carburant est obstrué.
- Un des composants du système d'allumage ne fonctionne pas correctement.
- Les bougies sont endommagées ou défectueuses. Voir le chapitre Entretien.

LOCALIZACION Y CORRECCION DE PROBLEMAS

ojb2j

1 EL ARRANCADOR NO PUEDE HACER GIRAR EL MOTOR (MODELOS CON ARRANQUE ELECTRICO)

Causas posibles

- Fusible de 20 amperios fundido en el circuito de arranque. Remítase a la Sección de Mantenimiento.
- El motor fuera de borda no está en neutro.
- Batería débil o las conexiones de la batería están flojas o corroídas.
- Fallo del interruptor de encendido.
- Fallo del cableado o conexión eléctrica.
- Fallo del arrancador del motor o del solenoide del arrancador.

2 EL MOTOR NO ARRANCA

Causas posibles

- El interruptor de parada de emergencia no está en la posición RUN (Marcha).
- Procedimiento incorrecto de arranque. Remítase a la Sección de Operación.
- La gasolina es vieja o está contaminada.
- Se ahogó el motor. Remítase a la Sección de Operación.
- El combustible no está llegando hasta el motor.
 - a. El tanque de combustible está vacío.
 - b. La ventilación del tanque de combustible no está abierta o está obstruida.
 - c. La manguera de combustible está desconectada o torcida.
 - d. La pera de cebado no está apretada.
 - e. La válvula de retención de la pera de cebado está descompuesta.
 - f. El filtro de combustible está obstruido. Remítase a la Sección de Mantenimiento.
 - g. La bomba de combustible está descompuesta.
 - h. El filtro del tanque de combustible está obstruido.
- Fallo en el componente del sistema de encendido.
- Bujías malogradas o defectuosas. Remítase a la Sección de Mantenimiento.

ojh

SOLUÇÃO DE PROBLEMAS

ojb2h

1 O MOTOR DE ARRANQUE NÃO CONSEGUE ACIONAR O MOTOR (MODELOS DE PARTIDA ELÉTRICA)

Causas Possíveis

- Fusível de 20 Ampères queimado, no circuito do arranque. Consulte a Seção de Manutenção.
- O motor de popa não foi colocado em neutro.
- Bateria fraca ou cujas conexões estão soltas ou corroídas.
- Falha no interruptor da chave de ignição.
- Fiação ou conexão elétrica defeituosa.
- Falha do motor de arranque ou do solenoide de arranque.

2 MOTOR NÃO DÁ PARTIDA

Causas Possíveis

- Interruptor de parada de corda não foi colocado na posição "RUN" (FUNCIONAR).
- Procedimento incorreto de partida. Consulte a Seção de Operação.
- Gasolina velha ou com detritos.
- Motor afogado. Consulte a Seção de Operação.
- O combustível não está chegando até o motor.
 - a. Tanque de combustível está vazio.
 - b. A ventilação do tanque de combustível fechada ou obstruída.
 - c. Mangueira de combustível desligada ou torcida.
 - d. Bulbo de escorvamento não foi comprimido.
 - e. Válvula de inspeção do bulbo de escorvamento defeituosa.
 - f. Filtro de combustível obstruído. Consulte a Seção de Manutenção.
 - g. Falha na bomba de combustível.
 - h. Filtro do tanque de combustível obstruído.
- Falha de componente do sistema de ignição.
- Velas de ignição sujas ou defeituosas. Consulte a Seção de Manutenção.

TROUBLESHOOTING

3 - ENGINE RUNS ERRATICALLY

Possible Causes

- Spark plugs fouled or defective. Refer to Maintenance Section.
- Incorrect setup and adjustments.
- Fuel is being restricted to the engine.
 - a. Engine fuel filter is obstructed. Refer to Maintenance Section.
 - b. Fuel tank filter obstructed.
 - c. Stuck anti-siphon valve located on permanently built-in type fuel tanks.
 - d. Fuel line is kinked or pinched.
- Fuel pump failure.
- Ignition system component failure.

4 - PERFORMANCE LOSS

Possible Causes

- Throttle not fully open.
- Damaged or improper size propeller.
- Incorrect engine timing, adjustments, or setup.
- Boat overloaded or load improperly distributed.
- Excessive water in bilge.
- Boat bottom is dirty or damaged.

5 BATTERY WILL NOT HOLD CHARGE

Possible Causes

- Battery connections are loose or corroded.
- Low electrolyte level in battery.
- Worn out or inefficient battery.
- Excessive use of electrical accessories.
- Defective rectifier, alternator. or voltage regulator.

EN CAS DE PROBLEME

3 LE MOTEUR NE TOURNE PAS REGULIEREMENT

Causes possibles

- Pression d'huile faible. Vérifiez le niveau d'huile.
- Les bougies sont endommagées ou défectueuses. Voir le chapitre Entretien.
- Le montage et les réglages n'ont pas été effectués correctement.
- Le carburant a du mal à parvenir au moteur.
 - a. Le filtre à carburant du moteur est obstrué. Voir le chapitre Entretien.
 - b. Le filtre du réservoir de carburant est obstrué.
 - c. La soupape anti-siphon située sur le réservoir (réservoir permanent) est bloquée.
 - d. Le tuyau de carburant est pincé ou coudé.
- La pompe à carburant est en panne.
- Un des composants du système d'allumage ne fonctionne pas correctement.

4 DIMINUTION DE PERFORMANCE

Causes possibles

- Pression d'huile faible. Vérifiez le niveau d'huile.
- Le papillon ne s'ouvre pas complètement.
- L'hélice est endommagée ou n'est pas de la bonne taille.
- Le délai d'allumage du moteur est incorrect ou l'allumage est mal réglé.
- Le bateau est surchargé ou sa charge n'est pas bien distribuée.
- Il y a trop d'eau dans la cale.
- La carène du bateau est sale ou endommagée.

5 LA BATTERIE SE DECHARGE

Causes possibles

- Les connexions de la batterie sont lâches ou corrodées.
- Le niveau d'électrolyte est trop bas.
- La batterie est usée ou inefficace.
- Trop d'accessoires électriques sont utilisés.
- Le redresseur, l'alternateur ou le régulateur de tension sont défectueux.

LOCALIZACION Y CORRECCION DE PROBLEMAS

3 EL MOTOR FUNCIONA DE MANERA ERRATICA

Causas posibles

- Presión baja de aceite. Revise el nivel de aceite.
- Bujías malogradas o defectuosas. Remítase a la Sección de Mantenimiento.
- Sincronización y ajustes incorrectos del motor.
- Una restricción impide que el combustible llegue al motor.
 - a. El filtro de combustible del motor está obstruido. Remítase a la Sección de Mantenimiento.
 - b. El filtro del tanque de combustible está obstruido.
 - c. Válvula antisifonaje, ubicada sobre tanques de combustible de tipo permanente está pegada.
 - d. La manguera de combustible está torcida o pellizcada.
- Fallo de la bomba de combustible.
- Fallo del componente del sistema de encendido.

4 DISMINUCION DEL RENDIMIENTO

Causas posibles

- Presión baja de aceite. Revise el nivel de aceite.
- El acelerador no está completamente abierto.
- La hélice está dañada o es de un tamaño incorrecto.
- Sincronización, regulación o ajustes incorrectos del motor.
- La embarcación está sobrecargada o la carga ha sido mal distribuida.
- Exceso de agua en la sentina.
- El fondo de la embarcación está sucio o dañado.

5 LA BATERIA NO MANTIENE LA CARGA

Causas posibles

- Las conexiones de la batería están sueltas o corroídas.
- Nivel de electrolito bajo en la batería.
- Batería desgastada o ineficaz.
- Uso excesivo de accesorios eléctricos.
- Rectificador, alternador o regulador de tensión defectuoso.

SOLUÇÃO DE PROBLEMAS

3 MOTOR FUNCIONANDO DE FORMA IRREGULAR

Causas Possíveis

- Baixa pressão do óleo. Verifique o nível do óleo.
- Velas de ignição sujas ou defeituosas. Consulte a Seção de Manutenção.
- Montagem e ajustes executados de forma incorreta.
- Abastecimento reduzido de combustível ao motor.
 - a. Filtro de Combustível do Motor está obstruído. Consulte a seção "Manutenção".
 - b. Filtro do tanque de combustível obstruído.
 - c. Válvula anti-sifão presa, localizada em tanques fixos de combustível.
 - d. Mangueira de combustível torcida ou mordida.
- Falha da bomba de combustível.
- Falha de componente do sistema de ignição.

4 PERDA DE DESEMPENHO

Causas Possíveis

- Baixa pressão do óleo. Verifique o nível do óleo.
- Acelerador não está completamente aberto.
- Hélice danificada ou de tamanho inadequado.
- Incorreção na regulagem, ajustes ou montagem do motor.
- Barco sobrecarregado ou cuja carga esteja distribuída de forma não-uniforme.
- Excesso de água no porão.
- Casco do barco sujo ou danificado.

5 BATERIA NÃO MANTÉM A CARGA

Causas Possíveis

- Conexões da bateria soltas ou corroídas.
- Nível baixo de eletrólito na bateria.
- Bateria gasta ou ineficaz.
- Uso excessivo de acessórios elétricos.
- Defeitos no retificador, alternador ou regulador de voltagem.

or

OWNER SERVICE ASSISTANCE

eor6

LOCAL REPAIR SERVICE

Always return your outboard to your local authorized dealer should the need for service arise. Only he has the certified mechanics, knowledge, special tools and equipment and the genuine parts and accessories to properly service your engine should the need occur. He knows your engine best.

eor2

SERVICE AWAY FROM HOME

If you are away from your local dealer and the need arises for service, contact the nearest authorized dealer. Refer to the Yellow Pages of the telephone directory. If, for any reason, you cannot obtain service, contact the nearest Mercury Marine (International) Marine Power Service Office

or7

PARTS AND ACCESSORIES INQUIRES

All inquiries concerning genuine replacement parts and accessories should be directed to your local authorized dealer. The dealer has the necessary information to order parts and accessories for you. When inquiring on parts and accessories, the dealer requires the model and serial number to order the correct parts.

ord

ASSISTANCE AU PROPRIETAIRE

eor6d

SERVICE DE REPARATION LOCAL

En cas de besoin, ramenez toujours votre hors-bord chez votre concessionnaire agréé local. Il est le seul à disposer des techniciens qualifiés, des connaissances, des outils et équipement spéciaux, et des pièces et accessoires d'origine nécessaires pour réparer votre moteur. Il connaît parfaitement votre moteur.

eor2d

SERVICE A L'EXTERIEUR

En cas de besoin, si vous ne vous trouvez pas à proximité de votre concessionnaire local, contactez le concessionnaire agréé le plus proche. Reportez - vous aux pages jaunes de l'annuaire téléphonique. Pour les produits achetés en dehors des Etats-Unis et du Canada, contactez le distributeur de votre pays ou le service après-vente Mercury Marine/Marine Power le plus proche.

or7d

DEMANDES DE PIECES ET D'ACCESSOIRES

Toutes les questions concernant les pièces détachées et les accessoires d'origine doivent être posées à votre revendeur agréé local. Ce dernier dispose des informations nécessaires pour commander les pièces et les accessoires dont vous avez besoin. Pour toute demande de pièces et d'accessoires, il est nécessaire de fournir au concessionnaire les numéros de modèle et de série pour qu'il puisse commander les pièces nécessaires.

orj

ASISTENCIA AL PROPIETARIO

eor6j

SERVICIO LOCAL DE REPARACION

En caso de que su motor fuera de borda necesite servicio, llévelo siempre a su distribuidor autorizado local. Sólo su distribuidor tiene los mecánicos certificados, el conocimiento, las herramientas y equipos especiales, y las piezas y accesorios legítimos para realizar el servicio correcto de su motor, si fuera necesario hacerlo. Ellos conocen su motor mejor que nadie.

eor2j

SERVICIO LEJOS DEL LUGAR DE RESIDENCIA

Si se encuentra lejos de su distribuidor local y su motor necesita servicio, comuníquese con el distribuidor autorizado más cercano. Consulte las Páginas Amarillas de la guía telefónica. Si por alguna razón no pudiera obtener servicio, comuníquese con la Oficina de Servicio de Mercury Marine (Internacional) Marine Power más cercana a su domicilio.

or7j

CONSULTAS SOBRE PIEZAS Y ACCESORIOS

Todas las consultas relativas a piezas de repuesto y accesorios legítimos deben dirigirse al concesionario local autorizado. El concesionario dispone de la información necesaria para hacer el pedido de las piezas y accesorios para usted. Al consultar sobre piezas o accesorios, el distribuidor necesita saber los números de modelo y serie para pedir las piezas correctas.

orh

ASSISTÊNCIA TÉCNICA PARA O PROPRIETÁRIO

eor6h

ASSISTÊNCIA TÉCNICA LOCAL

Devolva sempre o seu motor de popa para o seu revendedor autorizado local, caso surja a necessidade de obter assistência técnica. Somente ele tem mecânicos certificados, conhecimentos, as ferramentas e os equipamentos especiais, bem como as peças e os acessórios genuínos para prestar a assistência adequada ao seu motor caso haja necessidade. Ele conhece o seu motor melhor do que ninguém.

eor2h

ASSISTÊNCIA TÉCNICA LONGE DE CASA

Se você estiver longe do seu revendedor local e surgir a necessidade de obter assistência técnica, contate o revendedor autorizado mais próximo. Consulte a Lista Telefônica de Páginas Amarelas. Se por algum motivo, você não puder conseguir logo assistência técnica, contate o Escritório de Assistência Técnica Mercury Marine mais próximo. Se por qualquer motivo, você não puder obter assistência técnica, contate o Escritório (Internacional) de Assistência Técnica Mercury Marine/ mais próximo.

or7h

PERGUNTAS SOBRE PEÇAS E ACESSÓRIOS

Todas as perguntas concernentes a peças de reposição e acessórios genuínos devem ser dirigidas ao seu revendedor autorizado local. O revendedor tem as informações necessárias para lhe fazer o pedido de peças e acessórios. Ao indagar sobre peças e acessórios, o revendedor necessitará do número de modelo e de série para fazer o pedido das peças corretas.

or

OWNER SERVICE ASSISTANCE

^{eor4d} SERVICE ASSISTANCE

Your satisfaction with your outboard product is very important to your dealer and to us. If you ever have a problem, question or concern about your outboard product, contact your dealer or any Authorized Dealership. If additional assistance is required, take these steps.

- 1 Talk with the dealership's sales manager or service manager. If this has already been done, then contact the owner of the dealership.
- 2 Should you have a question, concern or problem that cannot be resolved by your dealership, please contact Mercury Marine Service Office (International) Marine Power branch or distributor Service for assistance. They will work with your dealership to resolve all problems.

The following information will be needed by the service office:

- Your name and address
- Daytime telephone number
- Model and serial number of your outboard
- The name and address of your dealership
- Nature of problem

Mercury Marine Service Offices are listed on the next page.

ord

ASSISTANCE AU PROPRIETAIRE

^{eor4d} ASSISTANCE AU PROPRIETAIRE

Votre satisfaction est de prime importance pour votre concessionnaire et pour Mercury Marine. Pour tout problème ou toute question concernant votre hors-bord, contactez votre concessionnaire ou tout concessionnaire agréé Mercury. Pour toute aide supplémentaire, veuillez suivre les étapes ci-après :

- 1 Exposez votre problème à l'un des responsables du service commercial ou du service après-vente. Si vous les avez déjà contactés, adressez-vous au propriétaire de la concession.
- 2 Si vos questions ou vos problèmes ne peuvent être résolus par votre concessionnaire, veuillez contacter le service après-vente Mercury Marine, le service ou le distributeur Marine Power (International). Ils feront leur possible pour résoudre tous les problèmes avec votre concessionnaire.

Les informations suivantes devront être fournies au centre de service après-vente :

- Vos nom et adresse.
- Votre numéro de téléphone durant la journée.
- Les numéros de modèle et de série du hors-bord.
- Le nom et l'adresse du concessionnaire.
- La nature du problème.

Les centres de service après-vente Mercury Marine sont énumérés à la page suivante.

orj

ASISTENCIA DE SERVICIO AL PROPIETARIO

^{eor4d} ASISTENCIA DE SERVICIO

Su satisfacción es de importancia primordial para su distribuidor y para nosotros. Si tuviera un problema, una pregunta o una preocupación en relación a su motor fuera de borda, comuníquese con su distribuidor o con cualquier distribuidor autorizado. Si necesita asistencia adicional, siga estos pasos:

- 1 Hable con el gerente de ventas o el gerente de servicio del distribuidor. Si ya ha realizado este paso, comuníquese con el dueño de la agencia de distribución.
- 2 Si tuviera una pregunta, preocupación o problema que su distribuidor no pueda resolver, comuníquese con la oficina de Servicio de Mercury Marine, la sucursal de Marine Power (International) o la oficina de servicio del agente de distribución para obtener asistencia. Ellos trabajarán con su distribuidor para resolver todos los problemas.

La oficina de servicio necesitará la siguiente información:

- Su nombre y dirección
- Su número de teléfono durante el día
- El modelo y número de serie de su motor fuera de borda
- El nombre y la dirección de su distribuidor
- La naturaleza del problema

En la página siguiente se listan las Oficinas de Servicio de Mercury Marine.

orth

ASSISTÊNCIA TÉCNICA PARA O PROPRIETÁRIO

^{eor4th} ASSISTÊNCIA TÉCNICA

A sua satisfação com o seu motor de popa é muito importante para o seu revendedor e para nós. Se alguma vez você tiver um problema, dúvida ou preocupação sobre o seu motor de popa, contate o seu revendedor ou qualquer Concessionária autorizada. Se for necessária assistência adicional, tome estas medidas:

- 1 Fale com o gerente de vendas ou de assistência técnica da concessionária. Se isto já tiver sido feito, então contate o proprietário da concessionária.
- 2 Se você tiver uma dúvida, preocupação ou problema que não pode ser resolvido pela sua concessionária, contate por gentileza a filial Marine Power (internacional) do escritório de Assistência Técnica Mercury Marine ou o escritório de Assistência Técnica do distribuidor para obter assistência. Eles trabalharão com a sua concessionária para resolver todos os problemas.

As seguintes informações serão necessárias para o escritório de assistência técnica:

- O seu nome e endereço
- Número do seu telefone durante o dia
- Números de modelo e de série do seu motor de popa
- O nome e endereço da sua concessionária
- Natureza do problema

Os escritórios de Assistência Técnica Mercury Marine estão relacionados na página seguinte.

or

OWNER SERVICE ASSISTANCE**MERCURY MARINE SERVICE OFFICES**

For assistance, call, fax, or write. *Please include your daytime telephone number with mail and fax correspondence.*

ord

ASSISTANCE AU PROPRIETAIRE**CENTRES DE SERVICE APRES - VENTE MERCURY MARINE**

Pour toute assistance, contactez - nous par téléphone, télécopie ou courrier. *Veillez préciser votre numéro de téléphone durant la journée pour toute correspondance par courrier ou télécopie.*

or5j



ASISTENCIA DE SERVICIO AL PROPIETARIO**OFICINAS DE SERVICIO DE MERCURY MARINE**

Para obtener asistencia, llame, envíe fax o escriba. *Sírvase incluir en su correspondencia de correo o fax el número de su teléfono durante el día.*

orh

ASSISTÊNCIA TÉCNICA PARA O PROPRIETÁRIO**ESCRITÓRIOS DE ASSISTÊNCIA TÉCNICA MERCURY MARINE**

Para obter assistência, telefone, envie um fax ou escreva uma carta. *Inclua, por gentileza, o número do telefone onde você pode ser encontrado durante o dia com a correspondência enviada por fax ou por correio.*

		
United States Etats - Unis		Estados Unidos Estados Unidos
(920) 929 - 5040	(920) 929 - 5893	Mercury Marine W6250 W. Pioneer Road, P.O. Box 1939 Fond du Lac, WI 54936 - 1939, USA
Canada Canada		Canadá Canadá
(905) 567-6372	(905) 567-8515	Mercury Marine Ltd. 2395 Meadowpine Blvd. Mississauga, Ontario L5N 7W6
Australia, Pacific Australie, Pacifique		Australia y países del Pacífico Austrália, Pacífico
(61) (3) 9791 - 5822	(61) (3) 9793 - 5880	Mercury Marine Australia 132 - 140 Frankston Road Dandenong, Victoria 3164, Australia
Europe, Middle East, Africa Europe, Moyen - Orient, Afrique		Europa, Oriente Medio y Africa Europa, Oriente Médio, África
(32) (87) 32 • 32 • 11	(32) (87) 31 • 19 • 65	Marine Power - Europe, Inc. Parc Industriel de Petit - Rechain B - 4800 Verviers, Belgium
Mexico, Central America, South America, Caribbean Mexique, Amérique Centrale, Amérique du Sud, Antilles		México, América Central, América del Sur y El Caribe México, América Central, América do Sul, Caribe
(305) 385 - 9585	(305) 385 - 5507	Mercury Marine - Latin America & Caribbean 9010 S.W. 137th Ave., Suite 226 Miami, FL 33186 U.S.A.
Japan Japon		Japón Japão
81-53-423-2500	81-53-423-2510	Mercury Marine - Japan 283-1 Anshin-cho Hamamatsu, Shizuoka, 435-0005 Japan
Asia, Singapore Asie, Singapour		Asia, Singapur Ásia, Cingapura
5466160	5467789	Mercury Marine Singapore 72 Loyang Way Singapore 508762

